

VODIČ ZA SVAKODNEVNU UPOTREBU



HVALA ŠTO STE KUPILI WHIRLPOOL PROIZVOD

U cilju dobijanja sveobuhvatne pomoći i podrške, registrujte proizvod na www.whirlpool.eu/register



Bezbednosna uputstva, kao i uputstvo za upotrebu i održavanje, možete preuzeti na našoj veb stranici docs.whirlpool.eu i tako što ćete slediti uputstva na poledini ove brošure.



Pre upotrebe uređaja, pažljivo pročitajte bezbednosna uputstva.

OPIS PROIZVODA

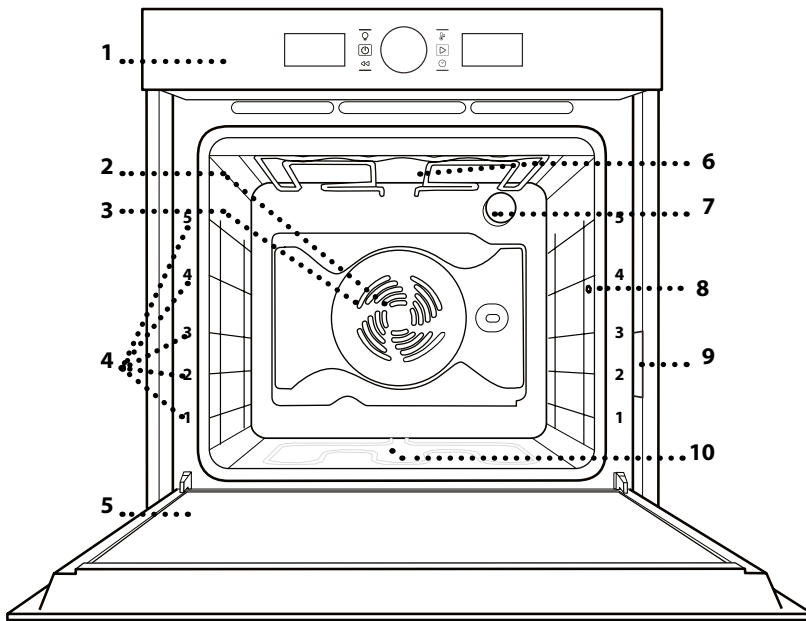

1. Komandna tabla
2. Ventilator
3. Kružni grejač (nije vidljiv)
4. Vođice (nivo je naznačen sa prednje strane rerne)
5. Vrata
6. Gornji grejač / grill
7. Lampica
8. Tačka umetanja sonde za meso (ako postoji)
9. Pločica za identifikaciju (ne uklanjajte je)
10. Donji grejač (nije vidljiv)

KOMANDNA TABLA

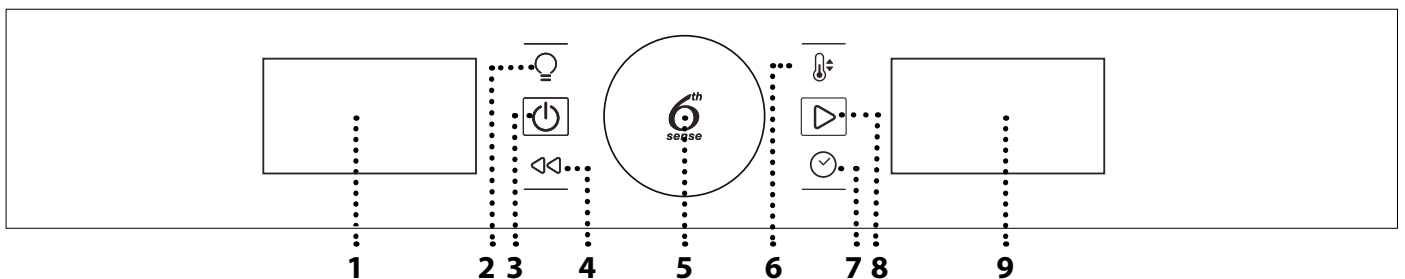

1. EKRAN SA LEVE STRANE

2. OSVETLJENJE

Za uključivanje/isključivanje lampe.

3. UKLJUČIVANJE/ISKLUČIVANJE

Za uključivanje i isključivanje pećnice ili za pauziranje ili prekid rada u bilo kom trenutku.

4. NAZAD

Za povratak na prethodni meni prilikom konfiguracije podešavanja.

5. ROTACIONI PREKIDAČ/ DUGME 6TH SENSE

Okrenite za navođenje kroz funkcije i podešavanje svih parametara za pripremanje hrane. Pritisnite  da biste odabrali, postavili, pristupili ili potvrdili funkcije ili parametre i pokrenuli program kuvanja.

6. TEMPERATURE

Za podešavanje temperature.

7. VREME

Za podešavanje ili promenu vremena i podešavanje vremena kuvanja.

8. START

Za pokretanje funkcija i potvrđivanje vrednosti.

9. DISPLEJ SA DESNE STRANE

DODACI

ŽIČANA REŠETKA

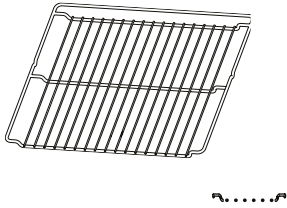

PLEH ZA SAKUPLJANJE MASNOĆE

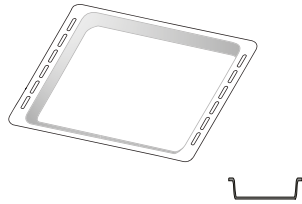

PLEH ZA PEČENJE U RERNI

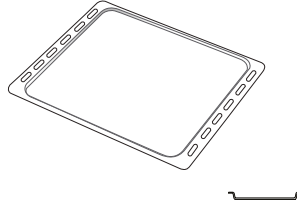

KLIZNE VOĐICE * (SAMO KOD NEKIH MODELA)

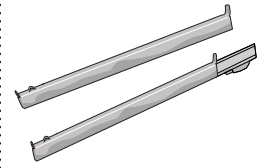

SONDA ZA MESO (SAMO KOD NEKIH MODELA)

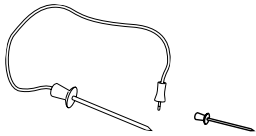

Broj dodataka koje ste dobili se može razlikovati u zavisnosti od kupljenog modela. Dodaci se mogu nabaviti i posebno, preko postprodajnog servisa za korisnike.

POSTAVLJANJE REŠETKI I DRUGIH DODATAKA

Horizontalno ubacite žičanu rešetku tako što ćete je skliznuti niz vođice, pritom vodeći računa da strana sa podignutom ivicom bude okrenuta nagore.

Dodatni pribor, kao što je posuda za kapanje i pleh za pečenje, se postavlja horizontalno na isti način kao i žičana rešetka.

POSTAVLJANJE KLIZNIH VOĐICA (AKO POSTOJE)

Uklonite vođice iz rerne i zaštitnu plastiku sa kliznih vođica.

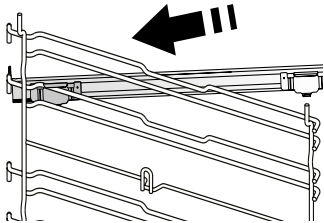

Pričvrstite gornju žabicu klizača za vođicu i pomerite klizanjem do kraja. Donju žabicu spustite na željeni položaj.

Da biste pričvrstili vođicu, donji deo žabice pričvrstite za nju. Vodite računa da se klizači slobodno kreću. Ponovite ove korake na drugoj vođici na istom nivou.

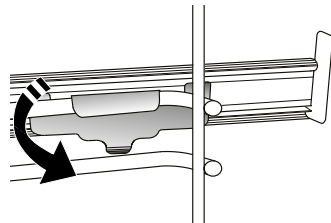

Obratite pažnju na sledeće:
Klizne vođice se mogu postaviti na bilo koji nivo.

UKLANJANJE I PONOVO POSTAVLJANJE VOĐICA

. Da biste uklonili vođice, podignite ih, a zatim lagano izvucite donji deo iz ležišta: Vođice se sada mogu izvaditi.

. Da biste ponovo postavili vođice, prvo ih postavite na gornje ležište. Držeći ih, pustite ih da skliznu u unutrašnji deo rerne, a potom ih spustite u položaj u donjem ležištu.

FUNKCIJE



KONVENCIONALNO

Koristi se za konvencionalnu pripremu svih vrsta jela na samo jednom nivou.



GRILL

Koristi se za pečenje kotleta, ražnjića i kobasica, povrća au gratin ili tostiranje hleba na roštilju. Kada pečete meso, koristite pleh za skupljanje masnoće da biste prikupili sokove od pečenja: Postavite pleh na bilo koji nivo ispod rešetke i dodajte 500 ml vode za piće.



KRUŽENJE VAZDUHA

Koristi se za istovremenu pripremu različitih jela na istoj temperaturi na nekoliko nivoa (najviše tri). Ova funkcija može da se koristi za spremanje različitih vrsta jela, a da se mirisi ne mešaju međusobno.



KONVEKCIONO PEČENJE

Za kuvanje mesa, pečenje kolača sa punjenjem ili pečenje punjenog povrća samo na jednoj polici. Ova funkcija koristi blago, naizmenično kruženje vazduha kako bi se sprečilo preterano isušivanje hrane.



6TH SENSE FUNKCIJE



KASEROLA

Ova funkcija automatski bira najbolju temperaturu i način pripreme jela od paste.



MESO

Ova funkcija automatski bira najbolju temperaturu i način pripreme mesa. Ova funkcija povremeno aktivira ventilator na maloj brzini kako bi se sprečilo isušivanje hrane.



INTENZIVNO SPREMANJE HRANE

Ova funkcija automatski bira najbolji režim pečenja i temperaturu za pečenje većih komada mesa (iznad 2,5 kg). Preporučujemo vam da meso tokom pečenja okrenete kako bi se ravnomerno ispeklo. Najbolje bi bilo da meso povremeno prelijete sokom sa dna posude kako se ne bi isušilo.



HLEB

Ova funkcija automatski bira najbolju temperaturu i način pripreme svih vrsta hleba.



PIZZA

Ova funkcija automatski bira najbolju temperaturu i način pripreme svih vrsta pizza.



PECIVO

Ova funkcija automatski bira najbolju temperaturu i način pripreme svih vrsta kolača.



POSEBNE FUNKCIJE



BRZO PREDZAGREVANJE

Za brzo predzagrevanje rerne. Kada se predzagrevanje završi, rerina automatski bira funkciju „Konvencionalno“. Sačekajte da se predzagrevanje završi pre nego što stavite hranu u rernu.



TURBO GRILL

Koristi se za pečenje velikih komada mesa (but, pečena govedina, piletina). Predlažemo vam da koristite pleh za skupljanje masnoće da biste prikupili sokove od pečenja: Postavite pleh na bilo koji nivo ispod rešetke i dodajte 500 ml vode za piće. Ražanj (ako postoji) se može koristiti sa ovom funkcijom.



EKO-KRUŽENJE VAZDUHA*

Za pripremu punjenog mesa i fileta na jednoj polici. Zahvaljujući blagom i naizmeničnom kruženju vazduha, hrana neće biti previše suva nakon pečenja. Kada se koristi funkcija ECO, svetlo je isključeno tokom pečenja. Da bi se koristio ciklus ECO i time smanjila potrošnja energije, vrata rerne ne bi trebalo otvarati dok se hrana ne skuva u potpunosti.



ODRŽAVANJE HRANE TOPLOM

Za održavanje tek pripremljene hrane toplom i hrskavom.



DIZANJE TESTA

Koristi se za optimalno dizanje slatkog ili pikantnog testa. Kako bi se očuvao kvalitet nadolaženja testa, nemojte aktivirati ovu funkciju ukoliko je rerina još uvek topla nakon ciklusa pripremanja hrane.



SMART CLEAN

(SAMO KOD NEKIH MODELA)

Tokom ovog specijalnog ciklusa čišćenja na niskoj temperaturi, oslobađa se para zahvaljujući kojoj se svi ostaci hrane unutar rerne mogu jednostavno otkloniti. Prelijte dno rerne sa 200 ml vode za piće i aktivirajte funkciju tek kada se rerina ohladi.

* Funkcija se koristi u skladu sa Deklaracijom o energetske efikasnosti, a u saglasnosti sa Odredbom (EU) br. 65/2014

PRVA UPOTREBA UREĐAJA

1. PODESITE VREME

Potrebno je da podesite vreme prilikom prvog uključivanja pećnice.



Počće da trepere dve brojke koje označavaju sate: Okrenite dugme sa biste podesili sate i pritisnite za potvrdu.



Počće da trepere dve brojke koje označavaju minute. Okrenite dugme da biste podesili minute i pritisnite za potvrdu.

Obratite pažnju na sledeće: Da biste kasnije promenili vreme, pritisnite i zadržite najmanje jednu sekundu dok je pećnica isključena i ponovite gorenavedene korake.

Možda ćete morati ponovo da podesite vreme nakon dužih nestanaka struje.

2. PODEŠAVANJA

Ako je potrebno, možete da promenite podrazumevanu jedinicu mere, temperaturu (°C) i nazivnu struju (16 A).

kada je rerna isključena, pritisnite i zadržite najmanje 5 sekundi.



Okrenite dugme za biranje da biste izabrali jedinicu mere, a zatim pritisnite za potvrdu.



Okrenite dugme za biranje da biste izabrali nazivnu struju, a zatim pritisnite za potvrdu.

Obratite pažnju na sledeće: Rerna je programirana tako da koristi nivo električnog napajanja koji je kompatibilan sa napajanjem domaćinstva koje ima tarifu više od 3 kW (16 A): Ako se u vašem domaćinstvu koristi manje napajanje, potrebno je da smanjite ovu vrednost (13 A).

3. ZAGREVANJE RERNE

Nova rerna može ispuštati mirise zaostale nakon procesa proizvodnje: to je sasvim normalno. Pre nego što započnete pripremu hrane, preporučujemo vam da zagrejte praznu rernu kako biste eliminisali sve neprijatne mirise.

Uklonite zaštitne kartone i folije iz rerne i uklonite sav dodatan pribor iz unutrašnjosti pećnice. Zagrevajte rernu na 200 °C oko jedan sat, idealno uz funkciju sa cirkulacijom vazduha (npr. „Kruženje Vazduha“ ili „Konvekciono Pečenje“). Sledite uputstva za pravilno korišćenje ove funkcije.

Obratite pažnju na sledeće: Preporučuje se provetranje prostorije nakon prve upotrebe uređaja.

SVAKODNEVNA UPOTREBA

1. IZABERITE FUNKCIJU

Kada je rerna isključena, na ekranu se prikazuje samo vreme. Pritisnite i zadržite da biste uključili rernu. Okrenite dugme da pregledate glavne funkcije, koje su dostupne na ekranu sa leve strane. Odaberite jednu i pritisnite .

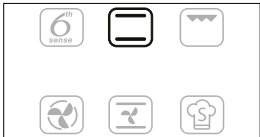

Da odaberete podfunkciju (gde je dostupno), izaberite glavnu funkciju, a zatim pritisnite da potvrdite i pređete na meni sa funkcijama.

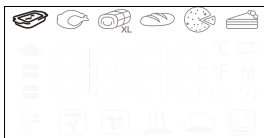

Okrenite dugme da biste dostupne podfunkcije na displeju sa desne strane. Izaberite jednu i pritisnite za potvrdu.

2. PODEŠAVANJE FUNKCIJE

Nakon što ste odabrali željenu funkciju, možete izmeniti njena podešavanja. Na displeju će se pojaviti podešavanja koja se mogu pojedinačno menjati.

TEMPERATURA/NIVO GRILOVANJA



Kada ikona °C/°F treperi na displeju, okrenite dugme da biste promenili vrednost, zatim pritisnite za potvrdu i nastavite da menjate podešavanja koja slede (ako je moguće).

U isto vreme možete da podesite nivo grilovanja (3 = visok, 2 = srednji, 1 = nizak).



Molimo Vas obratite pažnju na sledeće: Kada se funkcija pokrene, možete da promenite temperaturu ili nivo grilovanja pritiskom na ili direktno okretanjem dugmeta.

TRAJANJE

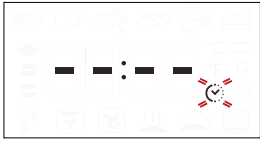

Kada ikona treperi na displeju, pomoću dugmeta za podešavanje podesite željeno vreme kuvanja, a zatim pritisnite za potvrdu.

Ne morate da podesite vreme kuvanja ukoliko želite da ručno upravljate kuvanjem: Pritisnite da potvrdite i započnete funkciju.

U ovom slučaju, ne možete da podesite vreme završetka kuvanja programiranjem odloženog početka.

Obratite pažnju na sledeće: Vreme kuvanja koje je postavljeno tokom kuvanja možete da podesite pritiskom na : Okrenite dugme sa biste promenili sate i pritisnite za potvrdu.

PODEŠAVANJE ZAVRŠETKA VREMENA PRIPREME/ODLAGANJA POČETKA

Kod mnogih funkcija, kada podesite vreme kuvanja možete da odložite početak tako što ćete podesiti vreme završetka pripreme hrane.

Kada možete da promenite vreme završetka, na displeju će se prikazati vreme kada se očekuje završetak funkcije dok ikona treperi.



Ako je potrebno, okrenite dugme da biste podesili željeno vreme završetka, zatim pritisnite za potvrdu i pokrenite funkciju.

Stavite hranu u rernu i zatvorite vrata: Funkcija se pokreće automatski nakon vremenskog perioda koji je izračunat kako bi se kuvanje završilo u vreme koje ste vi podesili.



Molimo vas obratite pažnju na sledeće: Programiranje odloženog početka kuvanja onemogućuje fazu predzagrevanja rerne. Rerna postepeno dostiže željenu temperaturu, što znači da je vreme kuvanja nešto duže od onog koje je navedeno na tabeli kuvanja.

Tokom perioda čekanja, možete pomoću dugmeta da promenite programirano vreme završetka.

Pritisnite ili da biste promenili podešavanja temperature i vremena kuvanja. Pritisnite za potvrdu kada završite.

Molimo vas obratite pažnju na sledeće: Funkcija odlaganja početka nije dostupna za funkcije Roštilj i Turbo roštilj.

3. AKTIVIRANJE FUNKCIJE

Kada primenite sva željena podešavanja, pritisnite da biste aktivirali funkciju.

Možete da pritisnete i zadržite u svakom trenutku da biste pauzirali funkciju koja je trenutno aktivna.

4. PREDZAGREVANJE

Neke funkcije imaju fazu predzagrevanja rerne: Kada se funkcija pokrene, na displeju se prikazuje da je aktivirana faza predzagrevanja.



Kada se ova faza završi, oglasiće se zvučni signal i na displeju se prikazuje da je rerna dostigla podešenu temperaturu.



Tada otvorite vrata, stavite hranu u rernu, zatvorite vrata i počnite kuvanje pritiskom na .

Obratite pažnju na sledeće: Stavljanje hrane u rernu pre završetka procesa prethodnog zagrevanja može imati kontraefekat na konačan rezultat pečenja.

Otvaranje vrata tokom faze predzagrevanja je pauzira.

Vreme kuvanja ne uključuje fazu predzagrevanja.

Pomoću dugmeta uvek možete da promenite temperaturu koju želite da dostignete.

5. ZAVRŠETAK PRIPREME HRANE

Oglasiće se zvučni signal i na ekranu će se prikazati kada je hrana gotova.



Da produžite vreme kuvanja bez promene podešavanja, okrenite dugme da podesite novo vreme kuvanja i pritisnite .

. 6th SENSE FUNKCIJE

OBNAVLJANJE TEMPERATURE

Ako se temperatura rerne smanji tokom ciklusa kuvanja usled otvaranja vrata, automatski se aktivira posebna funkcija za vraćanje početne temperature. Dok se temperatura obnavlja, na displeju se prikazuje animacija zmiye dok se ne dostigne postavljena temperatura.

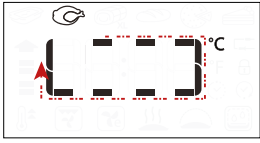





Dok je programirani ciklus kuvanja u toku, vreme kuvanja se povećava u odnosu na to koliko dugo su vrata bila otvorena, kako bi najbolji rezultati bili zagarantovani.

. POSEBNE FUNKCIJE

SMART CLEAN

Da biste aktivirali funkciju „Smart Clean“, dok je rerna hladna, prelijte dno unutrašnjosti rerne sa 200 ml vode, zatim zatvorite vrata rerne.

Pristupite posebnim funkcijama  i okrenite dugme da biste izabrali  iz menija. zatim pritisnite  za potvrdu.

Pritisnite  da biste odmah započeli ciklus kuvanja, ili pritisnite  da biste podesili vreme završetka/odloženi početak.

Na kraju ciklusa, ostavite reru da se ohladi i uklonite svu preostalu vodu i počnite sa čišćenjem pomoću sundera navlaženog vrućom vodom (čišćenje neće biti efikasno ako se odloži za više od 15 minuta).

Obratite pažnju na sledeće: Trajanje i temperatura ciklusa čišćenja se ne mogu podesiti

. KORIŠĆENJE SONDE ZA MESO (AKO POSTOJI)

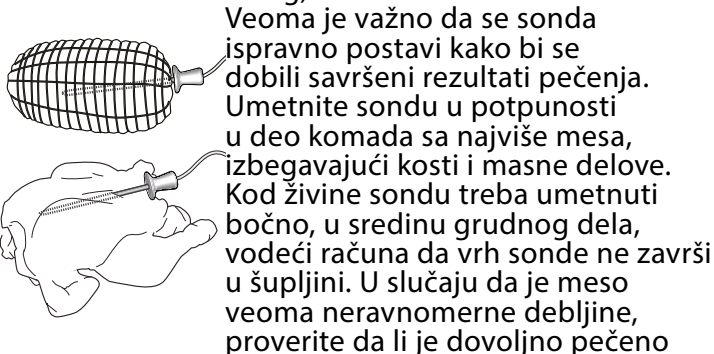

Sonda za meso omogućava merenje precizne temperature unutrašnjosti hrane tokom spremanja. Sonda za meso je dozvoljena samo kod nekih funkcija pečenja (Konvencionalno, Kruženje vazduha, Konvekciono pečenje, Turbo Grill, 6th Sense Meso i 6th Sense Maxicooking).





Veoma je važno da se sonda ispravno postavi kako bi se dobili savršeni rezultati pečenja. Umetnite sondu u potpunosti u deo komada sa najviše mesa, izbegavajući kosti i masne delove. Kod živine sondu treba umetnuti bočno, u sredinu grudnog dela, vodeći računa da vrh sonde ne završi u šupljini. U slučaju da je meso veoma neravnomerne debljine, proverite da li je dovoljno pečeno pre nego što ga izvadite iz rerne. Povežite kraj sonde sa otvorom koji se nalazi na desnom zidu unutrašnjosti rerne. Kada je sonda za meso prikačena

za unutrašnjost rerne, čuje se zvučni signal i pojavljuje se ikona na displeju kao i ciljana temperatura. Ukoliko je sonda za meso prikačena prilikom biranja funkcije, displej će se prebaciti na uobičajenu temperaturu koju meri sonda za meso.





Pritisnite  da biste započeli postavke. Okrenite dugme da biste podesili željenu temperaturu sonde za meso. Pritisnite  da biste potvrdili. Okrenite dugme da biste podesili temperaturu unutrašnjosti rerne.



Pritisnite  ili  da biste potvrdili i započeli ciklus pečenja hrane.

Tokom ciklusa pečenja, displej prikazuje ciljanu temperaturu koju meri sonda za meso. Kada meso dostigne ciljanu temperaturu, ciklus pečenja se zaustavlja i displej pokazuje „Kraj“.

Da biste ponovo pokrenuli ciklus pečenja od „End“, okretanjem dugmeta je moguće podesiti ciljanu temperaturu koju meri sonda za meso kao što je i prethodno objašnjeno. Pritisnite  ili  za potvrdu i restartovanje ciklusa kuvanja.

Obratite pažnju na sledeće: tokom ciklusa pečenja uz korišćenje sonde za meso moguće je okrenuti dugme kako bi se promenila ciljana temperatura koju meri sonda za meso. Pritisnite  da biste podesili temperaturu unutrašnjosti rerne. Sonda za meso može biti ubačena u bilo kom trenutku, čak i tokom ciklusa pečenja. U tom slučaju, neophodno je ponovo podesiti parametre funkcije pečenja.

Ukoliko funkcija ne podržava program merenja sondom za meso, reru će isključiti ciklus pečenja i oglašiti se zvuk upozorenja. U ovom slučaju, isključite sondu za meso ili pritisnite  kako biste podesili drugu funkciju. Sonda za meso se ne može upotrebiti kod programa „Odlaganje početka“ i „Faza predzagrevanja“.

. ZAKLJUČAVANJE TASTERA

Da zaključate tastaturu, pritisnite i zadržite  najmanje 5 sekundi.



Ovo ponovite da otključate tastaturu.

Obratite pažnju na sledeće: Zaključavanje tastera može takođe da se aktivira dok je kuvanje u toku. Iz bezbednosnih razloga, reru se može isključiti u bilo kom trenutku pritiskom na .

KORISNI SAVETI

KAKO SE ČITA TABELA ZA PRIPREMU HRANE

Na tabeli su prikazani najbolja funkcija, dodaci i nivo koje treba koristiti za pripremu različitih vrsta jela. Vreme trajanja pripreme hrane počinje od trenutka kada se hrana stavi u rernu, isključujući predzagrevanje (ukoliko je potrebno). Temperature i vreme trajanja pripreme hrane su dati okvirno i zavise od količine hrane i vrste pribora koji se koristi. Počnite sa najnižim preporučenim podešavanjima i, ako hrana nije dovoljno spremljena, pređite na viša podešavanja. Koristite dodatke koje ste dobili uz rernu i po mogućstvu tamno obojene limene plehove i plehove za pečenje u rerni. Možete koristiti i posuđe i dodatke i pribor od vatrostalnog stakla i keramike, ali imajte u vidu da je tada vreme pripreme jela malo duže.

ISTOVREMENA PRIPREMA RAZLIČITIH VRSTA JELA

Korišćenjem funkcije „Kruženje vazduha“ možete istovremeno da pripremate više jela koja se pripremaju na istoj temperaturi (na primer: riba i povrće) koristeći različite nivoe. Iz rerne izvadite jelo kome je potrebno kraće vreme pripreme, a ostavite ono koje se priprema duže.

MESO

Upotrebite bilo koju vrstu pleha za rernu ili posudu od pireksa koja odgovara veličini komada mesa koji želite da ispečete. Preporučujemo vam da prilikom pečenja većih komada mesa dodate malo temeljca na dno posude za pečenje i da njime prelijete meso tokom pečenja za još bolji ukus. Imajte na umu da dolazi do stvaranja pare tokom ovog postupka. Kada pečenje bude gotovo, ostavite ga da odstoji u rerni još 10-15 minuta ili ga umotajte u aluminijumsku foliju.

Kada želite da pečete meso na roštilju, izaberite odreske koji su svuda podjednako debeli da bi se ravnomerno ispekli. Veoma debeli komadi mesa zahtevaju duže pečenje. Kako biste sprečili da meso pregori, spustite rešetku držeći hranu dalje od grila. Okrenite meso na dve trećine pečenja. Kada otvarate vrata rerne vodite računa o pari koja izlazi.

Ako želite da prikupite saft od pečenja, savetujemo vam da postavite pleh za sakupljanje masnoće u koji možete da sipate pola litra vode odmah ispod žičane rešetke na kojoj se nalazi hrana. Po potrebi dolijte vode.

DEZERTI

Pecite fine deserte pomoću klasične funkcije na samo jednom nivou.

Koristite tamno obojene limene plehove i uvek ih stavljajte na isporučenu žičanu rešetku. Ukoliko želite da pečete na više nivoa, izaberite funkciju za pečenje sa vrućim vazduhom i rasporedite modle cik-cak po nivoima kako bi se omogućila što optimalnija cirkulacija vrućeg vazduha.

Kako biste proverili da li je kolač sa kvascem spreman, probodite ga u sredini drvenom čačkalicom. Ako čačkalica bude čista kada je izvučete, kolač je gotov.

Ukoliko koristite neprianjajuće plehove za pečenje, ne mažite ivice maslacem pošto pecivo možda neće ravnomerno narasti oko ivica.

Ukoliko hrana „nabrekne“ tokom pripreme, sledeći put koristite nižu temperaturu i smanjite tečnost koju dodajete ili nežnije mešajte tokom pripreme. Za deserte sa kremastim punjenjem ili prelivom (čizkejk ili voćne pite) koristite funkciju „Konvekciono pečenje“. Ako je donji deo kolača gnjecav, spustite rešetku i poprskajte dno kolača mrvicama hleba ili biskvita pre dodavanja punjenja.

















































































PIZZA

Malo nauljite plehove da bi pizza dobila hrskavu podlogu. Pospite mocarelu po pizzi nakon dve trećine vremena pečenja.

DIZANJE TESTA

Najbolje je pokriti testo vlažnom krpom pre nego što ga stavite u rernu. Vreme rasta testa se smanjuje približno na jednu trećinu korišćenjem ove funkcije u poređenju sa rastom testa na sobnoj temperaturi (20-25 °C). Vreme dizanja testa za pizzu je otprilike jedan sat za 1 kg testa.

TABELA PRIPREME HRANE

RECEPT	FUNKCIJA	PRETHODNO ZAGREVANJE	TEMPERATURA (°C)	VREME KUVANJA (Min.)	NIVO I DODACI
Kolači sa kvascem/patišpanji		-	170	30-50	2 
		Da	160	30-50	2 
		Da	160	30-50	4 1  
Kolači sa filom (kolač od sira, štrudla, pita od jabuka)		-	160 - 200	30 - 85	3 
		Da	160 - 200	35 - 90	4 1  
Keks/sitni kolači		-	160 - 170	20 - 40	3 
		Da	150 - 160	20 - 40	3 
		Da	150 - 160	20 - 40	4 1  
Princes krofne		-	180 - 200	30 - 40	3 
		Da	180 - 190	35 - 45	4 1  
		Da	180 - 190	35 - 45*	5 3 1   
Puslice		Da	90	110 - 150	3 
		Da	90	130 - 150	4 1  
		Da	90	140 - 160*	5 3 1   
Pizza (tanka, debela, fokača)		-	220 - 250	20 - 40	2 
		Da	220 - 240	20 - 40	4 1  
		Da	220 - 240	25 - 50*	5 3 1   
Vekna hleba 0,5 kg		-	180 - 220	50 - 70	2 
Manji hleb		-	180 - 220	30-50	3 
Hleb		Da	180 - 220	30 - 60	4 1  
Smrznuta pizza		-	250	10 - 20	2 
		Da	250	10 - 20	4 1  
Pikantne pite (pite s povrćem, kiš)		Da	180 - 190	45 - 60	2 
		Da	180 - 190	45 - 60	4 1  
		Da	180 - 190	45 - 70*	5 3 1   
Volovani / lisnato testo / krekeri		Da	190 - 200	20 - 30	3 
		Da	180 - 190	20 - 40	4 1  
		Da	180 - 190	20 - 40*	5 3 1   
Lazanje/pite		-	190 - 200	40 - 65	3 
Zapečena testenina/Kaneloni		-	190 - 200	25 - 45	3 

RECEPT	FUNKCIJA	PRETHODNO ZAGREVANJE	TEMPERATURA (°C)	VREME KUVANJA (Min.)	NIVO I DODACI
Jagnjetina / Teletina / Govedina / Svinjetina 1 kg		-	190 - 200	60 - 90	3
Svinjsko pečenje sa hrskavom koricom 2 kg		-	170	110 - 150	2
Piletina/zečatina/pačatina 1 kg		-	200 - 230	50 - 80 **	3
Ćuretina/guščetina 3 kg		-	190 - 200	90 - 150	2
Pečena riba/u foliji (fileti, cela)		Da	180 - 200	40 - 60	3
Punjeno povrće (paradajz, tikvice, plavi patlidžan)		Da	180 - 200	50 - 60	2
Tost		-	3 (visoka)	3 - 6	5
Filei/odresci ribe		-	2 (Srednji)	20 - 30***	4 3
Kobasice / ražnjići / svinjska rebra / pljeskavice		-	2 - 3 (Srednji – Visoki)	15 - 30***	5 4
Pečeno pile 1-1,3 kg		-	2 (Srednji)	55 - 70**	2 1
Slabo pečen rozbif 1 kg		-	2 (Srednji)	35 - 50**	3
Jagnjeći but / Potkolenice		-	2 (Srednji)	60 - 90**	3
Pečeni krompir		-	2 (Srednji)	35 - 55**	3
Povrće gratin		-	3 (visoka)	10 - 25	3
Kompletno jelo: Voćni kolač (nivo 5)/ lazanje (nivo 3)/meso(nivo 1)		Da	190	40 - 120*	5 3 1
Lazanje i meso		Da	200	50 - 120*	4 1
Meso i krompir		Da	200	45 - 120*	4 1
Riba i povrće		Da	180	30-50	4 1
Punjeno meso		-	200	80 - 120*	3
Komadi mesa (zečatina, piletina, jagnjetina)		-	200	50 - 120*	3

* Predviđena dužina trajanja: hranu možete po sopstvenoj želji izvaditi iz rerne i u neko drugo vreme.

** Okrenite hranu na dve trećine procesa pripreme (ukoliko je potrebno).

*** Okrenite hranu na polovini procesa pripreme

Obratite pažnju na sledeće: 6th Sense „Pastry Cakes“ funkcija koristi samo više i niže elemente zagrevanja, bez korišćenja cirkulacije vrelot vazduha. Ne zahteva predzagrevanje.

FUNKCIJE	Konvencionalno	Grill	Turbo Grill	Kruženje vazduha	Konvekciono pečenje	Eko kruženje vazduha
AUTOMATSKE FUNKCIJE	Kaserola	Meso	Intenzivno spremanje hrane	Hleb	Pizza	Pecivo
DODACI	Žičana rešetka	Pleh za rernu ili kalup za kolače na žičanoj rešetki	Sakupljač masnoće / pleh za pečenje ili pleh za rernu na rešetki	Pleh za sakupljanje masnoće / pleh za pečenje	Pleh za sakupljanje masnoće sa 500 ml vode	

ODRŽAVANJE I ČIŠĆENJE

Proverite da li se uređaj ohladio pre nego što započnete održavanje ili čišćenje.

Nemojte da koristite uređaje za čišćenje parom.

Ne koristite vunene žice, abrazivne sunđere ili abrazivna/korozivna sredstva za čišćenje, jer oni mogu da oštete površinu uređaja.

Koristite zaštitne rukavice.

Uređaj mora da bude isključen iz struje pre izvođenja bilo kakvih radova na održavanju.

SPOLJAŠNJE POVRŠINE

- Površine čistite vlažnom krpom sa mikrovlaknima. Ukoliko su veoma prljave, dodajte nekoliko kapi pH-neutralnog deterdženta. Obrišite suvom krpom.
- Nemojte koristiti korozivne ili abrazivne deterdžente. Ako bilo koji od tih proizvoda slučajno dođe u kontakt sa površinom uređaja, odmah je očistite vlažnom krpom sa mikrovlaknima.

UNUTRAŠNJE POVRŠINE

- Nakon svake upotrebe, ostavite rernu da se ohladi, a zatim je očistite, poželjno dok je još uvek topla, kako biste uklonili sve naslage ili mrlje nastale od ostataka hrane. Da biste osušili rernu od isparenja nastalih tokom pripreme jela sa puno vode, ostavite je da se potpuno ohladi, a potom je obrišite krpom ili sunđerom.

- Staklo na vratima čistite odgovarajućim tečnim deterdžentom.
- Aktivirajte funkciju „Smart Clean“ za optimalno čišćenje unutrašnjih površina (ako postoji).
- Vrata rerne mogu da se skinu da bi se olakšalo čišćenje.
- Gornji grejač roštilja možete spustiti, kako biste očistili gornji deo rerne.

DODACI

Nakon upotrebe dodataka, potopite ih u rastvor sa deterdžentom, koristeći rukavice za rernu ukoliko su još uvek vrući. Ostaci hrane se mogu lako ukloniti pomoću četke za pranje ili sunđera.

ČIŠĆENJE KATALITIČKIH PLOČA

(SAMO KOD NEKIH MODELA)

Ova rerna je opremljena specijalnim katalitičkim pločama koje olakšavaju čišćenje odeljka za pečenje zahvaljujući svojoj specijalnoj površini sa sposobnošću samočišćenja, koja je veoma porozna i može da apsorbuje masti i prljavštinu.

Ove ploče su postavljene na vođicama: Prilikom promene položaja i ponovnog postavljanja vođica, vodite računa da kuke na vrhu uđu u odgovarajuće otvore na pločama.

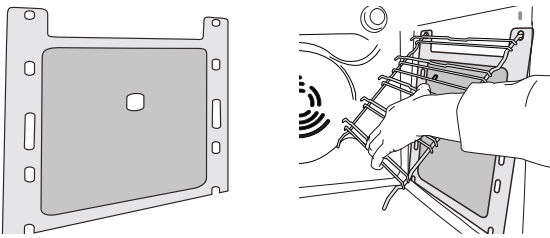

Za najbolje korišćenje funkcije samočišćenja katalitičkih ploča, preporučujemo grejanje rerne na 200 °C oko sat vremena pomoću funkcije „Konvekciono Pečenje“. Tokom ovog procesa, rerna mora biti prazna. Zatim ostavite uređaj da se ohladi pre nego što neabrazivnim sunđerom skinete sve ostatke hrane.

Obratite pažnju na sledeće: Korišćenje korozivnih ili abrazivnih deterdženata, čvrstih četki, živce za sudove ili spreja za čišćenje rerne može da ošteti katalitičku površinu i ugrozi njene karakteristike samočišćenja.

Kontaktirajte postprodajni centar ako je potrebna zamena ploča.

ZAMENA SIJALICE

1. Diskonektujte rernu iz električne mreže.
2. Odvrnite poklopac lampe, zamenite sijalicu i vratite poklopac.
3. Ponovo priključite rernu na električnu mrežu.

Molimo vas obratite pažnju na sledeće: Koristite samo inkandescentne sijalice od 25-40 W/230 ~ V tipa E-14, T300°C ili halogene sijalice od 20-40 W/230 ~ V tipa G9, T300°C. Sijalica koja se koristi u ovom aparatu je posebno dizajnirana za kućne aparate i nije pogodna za sobno osvetljenje u domaćinstvu (EC pravilnik 244/2009). Sijalice se mogu nabaviti u našem Postprodajnom servisu.

- Ako koristite halogene sijalice, ne držite ih golim rukama, jer ih vrhovi vaših prstiju mogu oštetiti. Ne koristite rernu dok ponovo ne postavite poklopac za svetlo.

SPUŠTANJE GORNJEG GREJAČA (SAMO KOD NEKIH MODELA)

1. Uklonite bočne vođice.

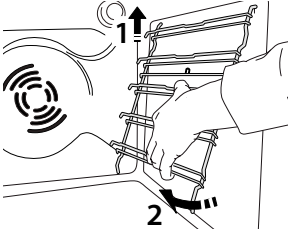

2. Grejač malo izvucite i spustite.

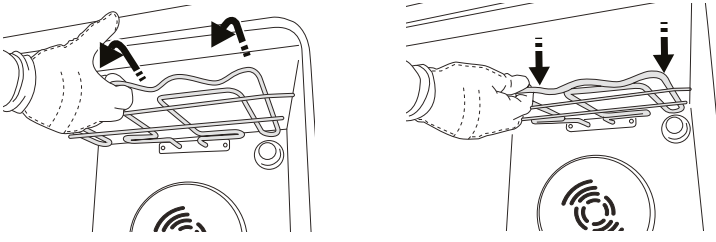

3. Ukoliko želite da promenite položaj grejnog elementa, povucite ga malo prema sebi, vodeći računa pri tome da leži na bočnim osloncima.

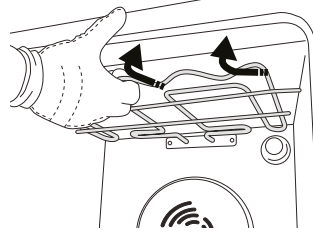

SKIDANJE I PONOVO POSTAVLJANJE VRATA

1. Da biste skinuli vrata, otvorite ih potpuno i spustite kvačice sve dok se ne otključaju.

2. Zatvorite vrata koliko god je moguće.

Čvrsto držite vrata sa obe ruke - ne držite ih za dršku. Jednostavno skinite vrata tako što ćete nastaviti da

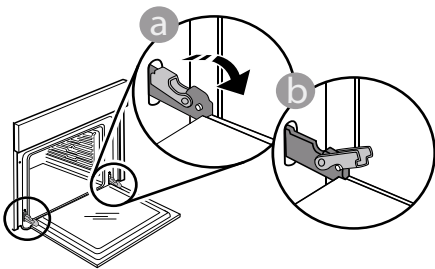

ih zatvarate dok ih istovremeno povlačite nagore i oslobađate iz njihovog ležišta. Položite vrata da leže na jednoj strani, na mekanoj površini.

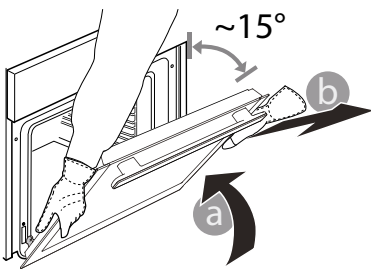

3. Ponovo postavite vrata tako što ćete ih podići ka rerni, poravnajte kuke šarki sa ležištem i postavite gornji deo vrata u njihovo ležište.

4. Spustite vrata, a potom ih potpuno otvorite. Spustite kvačice na njihovu prvobitnu poziciju: Proverite da li ste ih spustili potpuno.

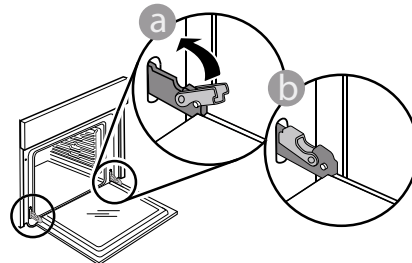

Nežno ih pritisnite kako biste se uverili da su kvačice u dobrom položaju.

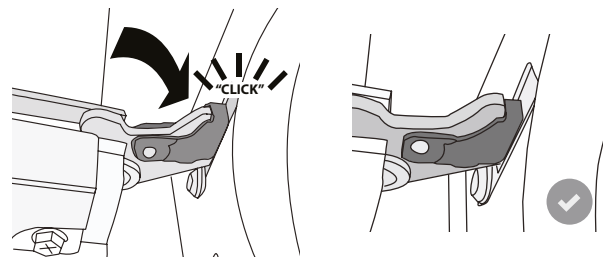

5. Pokušajte da zatvorite vrata i proverite da li su u istoj ravni sa kontrolnom tablom. Ukoliko nisu, ponovite gore opisane korake: Vrata se mogu oštetiti ukoliko nisu nameštena kako treba.

OTKLANJANJE PROBLEMA

Problem	Mogući uzrok	Rešenje
Rerna ne radi.	Nestanak struje. Isključenje iz električne mreže.	Proverite da li postoji dovod električne energije i da li je rerna priključena na električnu mrežu. Isključite rernu i ponovo je uključite kako biste proverili da li je kvar i dalje prisutan.
Na displeju se prikazuje slovo „F“ uz slovo ili broj.	Problem sa softverom.	Kontaktirajte najbliži Postprodajni servis za klijente i recite im broj koji se pojavljuje uz slovo „F“.
Na displeju se prikazuje nejasan tekst i čini se da je pokvaren.	Podешen je drugi jezik.	Kontaktirajte najbliži postprodajni servisni centar za klijente.

DOKUMENTACIJA UREĐAJA

 [www](http://www.docs.whirlpool.eu) Dokumentaciju proizvoda, kao i podatke o potrošnji energije za ovaj proizvod možete da preuzmete sa veb stranice kompanije Whirlpool docs.whirlpool.eu

KAKO PREUZETI UPUTSTVO ZA UPOTREBU I ODRŽAVANJE

>  [www](http://www.docs.whirlpool.eu) Vodič za upotrebu i održavanje možete preuzeti na našoj veb stranici docs.whirlpool.eu (možete da koristite ovaj QR kôd), tako što ćete navesti komercijalnu šifru proizvoda.



> Takođe, možete kontaktirati naš Postprodajni servis za klijente.

STUPANJE U KONTAKT SA POSTPRODAJNIM SERVISOM ZA KLIJENTE

Naše kontakte možete pronaći u garantnom listu. Molimo vas da prilikom kontaktiranja Postprodajnog servisa za klijente, navedete šifre koje se nalaze na identifikacionoj pločici vašeg proizvoda.

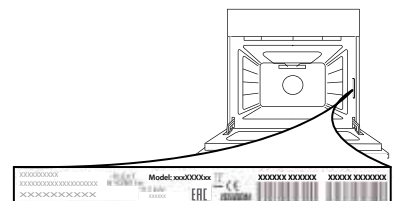

NAVODILA ZA VSAKODNEVNO UPORABO



HVALA, KER STE KUPILI IZDELEK ZNAMKE WHIRLPOOL

Za izčrpnjšo pomoč in podporo registrirajte svoj izdelek na spletni strani www.whirlpool.eu/register



Varnostna navodila in navodila za uporabo in vzdrževanje lahko prenesete z naše spletne strani docs.whirlpool.eu, za kar upoštevajte navodila na zadnji strani te knjižice.

! Pred uporabo aparata pozorno preberite navodila za varovanje zdravja in varnost.

OPIS IZDELKA

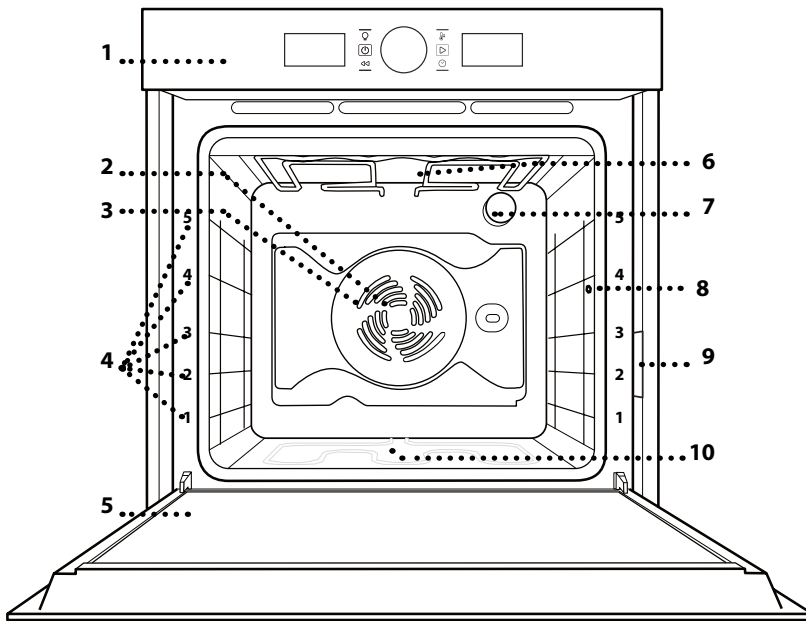

1. Upravljalna plošča
2. Ventilator
3. Okrogli grelnik (ni viden)
4. Vodila za pekače (višina je navedena na sprednjem delu pečice)
5. Vrata
6. Zgornji grelnik/žar
7. Luč
8. Mesto vstavljanja sonde za meso (če je na voljo)
9. Identifikacijska ploščica (ostati mora nameščena)
10. Spodnji grelnik (ni viden)

UPRAVLJALNA PLOŠČA

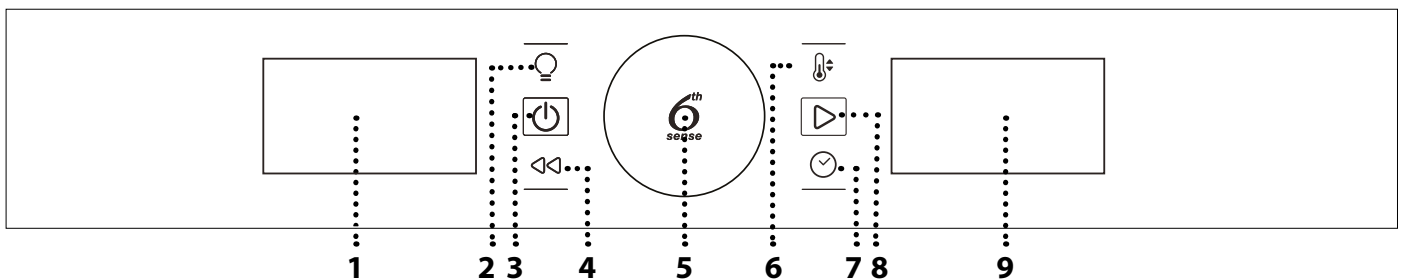

1. LEVI PRIKAZOVALNIK

2. LUČ

Za vklop in izklop žarnice.

3. VKLOP/IZKLOP

Tipka, s katero lahko kadar koli vklopite/izklopite pečico oz. prekinete aktivno funkcijo.

4. NAZAJ

Tipka za vrnitev v predhodni meni pri urejanju nastavitev.

5. VRTLJIVI GUMB/ GUMB 6TH SENSE

Uporabljajte ga za pomikanje med funkcijami in nastavitvami vseh parametrov priprave. Pritisnite  za izbiro, nastavitve, potrditev in dostop do funkcij ali parametrov ter za vklop programa priprave.

6. TEMPERATURA

Za nastavitve temperature.

7. ČAS

Za nastavitve ali spreminjanje ure in nastavitve časa priprave.

8. START

Tipka za zagon funkcij in potrditev nastavitve.

9. DESNI PRIKAZOVALNIK

PRIBOR

REŠETKA

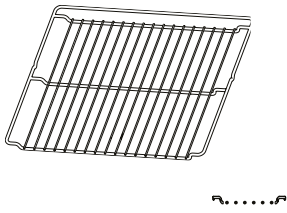

PRESTREZNI PEKAČ

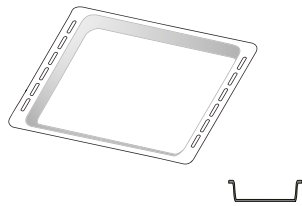

UNIVERZALNI PEKAČ

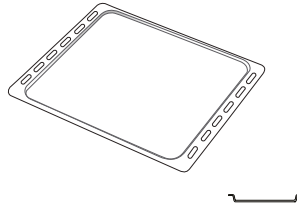

DRSNA VODILA * (SAMO PRI NEKATERIH MODELIH)

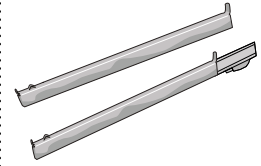

TEMPERATURNNA SONDA ZA MESO (SAMO PRI NEKATERIH MODELIH)

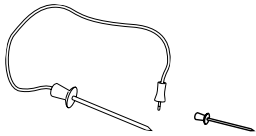

Število dodatkov se lahko razlikuje glede na kupljeni model. Druge kose pribora je mogoče naknadno kupiti pri servisni službi.

VSTAVLJANJE REŠETKE IN DRUGEGA PRIBORA V PEČICO

Rešetko vodoravno vstavite tako, da jo potisnete vzdolž vodil, pri čemer mora biti stran s privzdignjenim robom usmerjena navzgor.

Drug pribor, kot npr. prestrezni pekač in univerzalni pekač, vstavite vodoravno, in sicer na enak način kot rešetko.

ODSTRANJEVANJE IN PONOVRNO VSTAVLJANJE VODIL

. Če želite odstraniti vodila za pekače, dvignite vodila in spodnji del nežno povlecite iz vpetja: zdaj lahko odstranite vodila za pekače.

. Za **vnovično** namestitev vodil za pekače vodila najprej vstavite nazaj v zgornji del vpetja. V pokončnem položaju jih pomaknite v notranjost aparata, nato jih ustrezno namestite v spodnji del vpetja.

NAMEŠČANJE DRSNIH VODIL (ČE SO NA VOLJO)

Iz pečice umaknite vodila za pekače in z drsni vodil odstranite plastično zaščito.

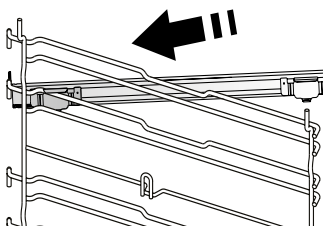

Privijte zgornjo sponko drsni vodil na vodila za pekače in jo pomaknite vzdolž vodil, kolikor gre. Pritisnite in namestite še drugo sponko.

Da vodila zavarujete, spodnji del sponke čvrsto pritisnite na vodila za pekače. Prepričajte se, da je mogoče drsna vodila nemoteno premakniti. Postopek ponovite na drugem vodilu za pekače, ki je na enaki višini.

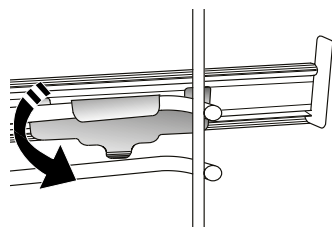

Opomba: drsna vodila lahko namestite na katero koli višino.

FUNKCIJE



OBIČAJNA PRIPRAVA HRANE

Za pripravo vseh vrst jedi na eni višini.



ŽAR

Za pripravo zrezkov, ražnjičev in klobas na žaru, za gratiniranje zelenjave in popekanje kruha. Kadar pripravljate meso na žaru, priporočamo, da uporabite pekač za prestrezanje soka mesa: pekač vstavite na katero koli višino pod rešetko in dodajte 500 ml pitne vode.



TERMOVENTILACIJSKA PRIPRAVA

Za pripravo različne hrane pri enaki temperaturi in na več višinah hkrati (najmanj na treh). To funkcijo lahko uporabite za pripravo različnih vrst hrane, ne da bi se vonj jedi prenašal z ene na drugo.



KONVEKCIJSKA PEKA

Za peko mesa, peciva z nadevi in polnjene zelenjave na eni višini. Funkcija uporablja nežno občasno kroženje zraka, ki prepreči prekomerno izsuševanje hrane.



FUNKCIJE 6TH SENSE



NARASTEK

Funkcija samodejno izbere najboljši način priprave in najprimernejšo temperaturo za pripravo jedi iz testenin.



MESO

Funkcija samodejno izbere najboljši način priprave in najprimernejšo temperaturo za pripravo mesa. Občasno vklopi ventilator pri nizki hitrosti, da se hrana ne bi preveč izsušila.



PEČENJE VELIKIH KOSOV HRANE

Funkcija samodejno izbere najboljši način priprave in najprimernejšo temperaturo za pripravo velikih kosov mesa (nad 2,5 kg). Priporočamo, da meso med pečenjem obrnete, da se enakomerneje zapeče. Priporočljivo je, da meso na vsake toliko časa polijete in tako preprečite izsušitev.



KRUH

Funkcija samodejno izbere najboljši način priprave in najprimernejšo temperaturo za pripravo vseh vrst kruha.



PICA

Funkcija samodejno izbere najboljši način priprave in najprimernejšo temperaturo za pripravo vseh vrst pic.



BISKVITNE TORTE

Funkcija samodejno izbere najboljši način priprave in najprimernejšo temperaturo za pripravo vseh vrst tort.



POSEBNE FUNKCIJE



HITRO PREDGRETJE

Za hitro predgretje pečice. Po koncu predgretja bo pečica samodejno izbrala funkcijo „Običajna priprava hrane“. Počakajte, da se predgretje zaključi, preden v pečico vstavite hrano.



HITRI ŽAR

Za peko velikih kosov mesa (stegno, goveja pečenka, piščanec). Priporočamo, da uporabite pekač za prestrezanje soka mesa: pekač vstavite na katero koli višino pod rešetko in dodajte 500 ml pitne vode. S to funkcijo lahko uporabljate raženj (če je na voljo).



TERMOVENTILACIJSKA PRIPRAVA EKO*

Za pripravo polnjenih pečenk in zrezkov na eni višini. Hrana se ne bo prekomerno izsušila, saj za njeno pripravo skrbi nežno in občasno kroženje zraka. Kadar je v uporabi funkcija EKO, med pripravo hrane v pečici ne gori luč. Za dobro izkoriščanje funkcije ECO in varčevanje z energijo vrat pečice ne odpirajte pred koncem priprave hrane.



OHRANJANJE JEDI TOPLIH

Da bi pravkar kuhana hrana ostala vroča in hrustljava.



VZHAJANJE

Za čim boljše vzhajanje sladkega ali slanega testa. Funkcije ne vklopite, če je pečica po zaključeni pripravi hrane še vedno vroča. Tako boste zagotovili kakovostno vzhajanje testa.



SMART CLEAN

(SAMO PRI NEKATERIH MODELIH)

Para, ki nastaja med posebnim čiščenjem pri nizki temperaturi, omogoča preprosto odstranjevanje umazanije in ostankov hrane. Na dno pečice zlijte 200 ml vode, funkcijo pa zaženite pri hladnem aparatu.

* Funkcija je bila uporabljena kot referenca za izjavo o energetski učinkovitosti v skladu z evropsko uredbo št. 65/2014.

PRED PRVO UPORABO PEČICE

1. NASTAVITEV ČASA

Ko pečico prvič vklopite, morate nastaviti čas.



Števki za uro začeta utripati. Z obračanjem gumba nastavite uro in pritisnite za potrditev.



Števki za minute začeta utripati. Z obračanjem gumba nastavite minute in pritisnite za potrditev.

Opomba: za poznejšo spremembo časa vsaj eno sekundo držite , ko je pečica izklopljena, in ponovite zgoraj opisane korake.

Po daljšem izpadu električnega toka boste morali čas mogoče znova nastaviti.

2. NASTAVITVE

Po potrebi lahko spremenite privzeto mersko enoto, temperaturo (°C) in nazivni tok (16 A).

Ko je pečica izklopljena, vsaj 5 sekund pritisnite .



Z obračanjem izbirnega gumba izberite mersko enoto, nato pa pritisnite za potrditev.



Z obračanjem izbirnega gumba izberite nazivni tok, nato pa pritisnite za potrditev.

Opomba: Pečica je nastavljena tako, da je stopnja porabljene električne energije združljiva z domačim električnim omrežjem z močjo nad 3 kW (16 A): če v svojem gospodinjstvu uporabljate nižjo moč, morate to vrednost znižati (13 A).

3. OGREVANJE PEČICE

Nova pečica lahko oddaja vonjave, ki so nastale med izdelavo aparata: to je povsem običajno. Priporočamo, da pred pripravo hrane segrejete prazno pečico, da tako odstranite vse morebitne vonjave.

S pečice odstranite ves zaščitni karton in prozorno folijo ter iz njene notranjosti odstranite ves pribor. Pečico približno eno uro pustite delovati pri 200 °C, po možnosti z uporabo funkcije s kroženjem zraka (npr. „Termoventilacijska priprava“ ali „Konvekcijska peka“).

Za pravilno nastavitve funkcije upoštevajte navodila.

Opomba: po prvi uporabi aparata priporočamo, da prezračite prostor namestitve.

VSAKODNEVNA UPORABA

1. IZBIRA FUNKCIJE

Ko je pečica izklopljena, je na zaslonu prikazan le čas. Držite , da vklopite pečico.

Zavrtite gumb, da si ogledate glavne razpoložljive funkcije na levem zaslonu. Izberite funkcijo in pritisnite .

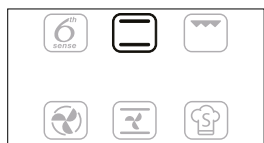

Za izbiro podfunkcije (kjer je na voljo) izberite glavno funkcijo in nato pritisnite , da jo potrdite. Za tem se pomaknite v meni funkcij.

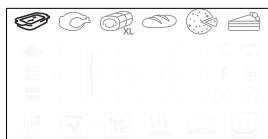

Zavrtite gumb, da si ogledate razpoložljive podfunkcije na desnem zaslonu. Izberite funkcijo in pritisnite za potrditev.

2. NASTAVITEV FUNKCIJE

Ko ste izbrali želeno funkcijo, jo lahko spremenite v nastavitvah.

Na zaslonu se bodo prikazale nastavitve, ki jih lahko spremenite zaporedoma.

TEMPERATURA/STOPNJA ŽARA

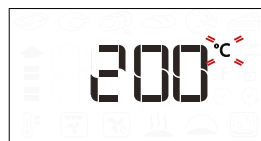

Ko na zaslonu utripa ikona °C/°F, obrnite gumb, da spremenite vrednost, nato potrdite izbiro s pritiskom na in nadaljujte z naslednjimi nastavitvami (če je to mogoče).

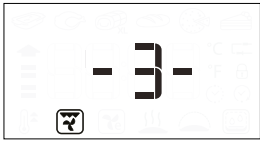

Obenem lahko nastavite tudi stopnjo žara (3 = visoka, 2 = srednja, 1 = nizka).



Ne pozabite: ko je funkcija vklopljena, lahko temperaturo ali stopnjo žara spremenite tako, da pritisnete  ali preprosto obrnete gumb.

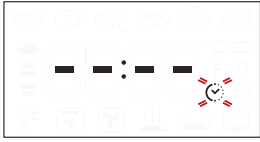

TRAJANJE



Ko na zaslonu utripa ikona , z uporabo nastavitvenega gumba nastavite zeleni čas priprave, nato pa izbiro potrdite s pritiskom na .

Časa priprave ni treba nastaviti, če želite celoten postopek kuhanja opraviti ročno: pritisnite  za potrditev in začetek funkcije.

V tem primeru ne morete nastaviti časa konca priprave z uporabo funkcije zamika vklopa.

Opomba: čas priprave, ki je bil nastavljen med pripravo, lahko spremenite s pritiskom na  : z obračanjem gumba spremenite uro in izbiro potrdite s pritiskom na .

NASTAVITEV ČASA KONCA PRIPRAVE/ ZAMIKA VKLOPA
Pri mnogih funkcijah lahko po nastavitvi časa priprave zamaknete vklop funkcije, tako da nastavite čas konca priprave.

Kadar je mogoče nastaviti čas konca priprave, bo na zaslonu prikazan predvideni čas zaključka funkcije, ikona  pa bo utripala.





Po potrebi obrnite gumb in nastavite zeleni čas konca priprave, nato pa pritisnite  za potrditev in vklop funkcije.

Vstavite hrano v pečico in zaprite vrata: funkcija se bo samodejno vklopila po preteku časa, ki je bil izračunan tako, da bo jed gotova ob nastavljenem času.



Opomba: nastavev zamika začetka priprave bo onemogočila funkcijo predgretja. Pečica se bo na izbrano temperaturo ogrela postopoma, kar pomeni, da bodo časi priprave malo daljši od tistih, navedenih v preglednici za pripravo.

Med čakanjem lahko z gumbom spremenite nastavljeni čas konca priprave.

Če želite spremeniti nastavitve temperature in časa priprave, pritisnite  ali . Ko izberete zelene nastavitve, jih potrdite s pritiskom na .

Opomba: Zamik zagona ni na voljo za funkciji Žar in Hitri žar.

3. VKLOP FUNKCIJE

Ko ste opravili vse potrebne nastavitve, pritisnite , da vklopite funkcijo.

Kadar koli lahko pritisnete in pridržite  za premor funkcije, ki je trenutno aktivna.

4. PREDGRETJE

Nekatere funkcije vključujejo predgretje pečice: po vklopu funkcije se na zaslonu prikaže obvestilo o vklopu faze predgretja.



Po koncu te faze se zasliši zvočni signal, na zaslonu pa se pojavi sporočilo, da je pečica dosegla nastavljeno temperaturo.



Takrat odprite vrata, vstavite hrano v pečico, zaprite vrata in začnite pripravo s pritiskom na .

Opomba: če živila v pečico položite pred koncem predgretja, lahko to negativno vpliva na končni rezultat priprave hrane.

Če med predgretjem odprete vrata pečice, se bo predgretje začasno ustavilo.

Čas priprave ne vključuje predgretja.

Želena temperaturo lahko vedno spremenite z uporabo gumba.

5. KONEC PRIPRAVE HRANE

Zasliši se zvočni signal in na zaslonu se prikaže sporočilo, da je priprava hrane končana.



Da podaljšate čas priprave brez sprememb nastavitve, zavrtite gumb, da nastavite nov čas priprave, in pritisnite .

. FUNKCIJE 6th SENSE

OBNOVITEV TEMPERATURE

Če med pripravo hrane odprete vrata in se temperatura v pečici zniža, se bo vklopila posebna funkcija, ki bo pečico znova segrela na prvotno temperaturo.

V času obnavljanja temperature se na zaslonu pojavi animacija „kače“, ki se prikazuje, dokler se pečica ne segreje nazaj na nastavljeno temperaturo.

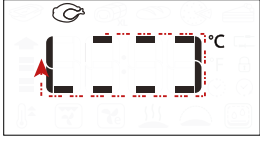





Med nastavljenim programom priprave hrane bo za zagotovitev najboljših možnih rezultatov čas priprave podaljšan glede na to, koliko časa so bila vrata odprta.

. POSEBNE FUNKCIJE

SMART CLEAN

Za vklop funkcije „Smart Clean“ na dno notranjosti hladnega aparata zlijte 200 ml vode in zaprite vrata.

Dostopajte do posebnih funkcij  in obrnite gumb, tako da v meniju izberete , nato pa pritisnite  za potrditev.

Pritisnite , če želite takoj začeti čiščenje, oziroma , če želite nastaviti čas konca priprave/zamik vklopa.

Ko je čiščenje končano, počakajte, da se pečica ohladi, nato pa iz nje odstranite preostalo vodo in jo očistite z gobico, prepojeno z vročo vodo (čiščenje bo morda manj učinkovito, če boste čakali več kot 15 minut).

Opomba: trajanja in temperature čiščenja ni mogoče nastaviti.

. UPORABA SONDE ZA MESO (ČE JE NA VOLJO)

Priložena sonda za meso vam med pripravo omogoča natančno merjenje temperature sredice jedi.

Sonda za meso je dovoljena le za nekatere funkcije priprave (običajna priprava hrane, termoventilacijska priprava, konvekcijska peka, hitri žar, 6th Sense meso in 6th Sense maks. kuhanje).

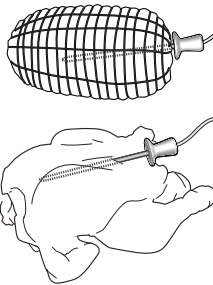



Za doseganje popolnih rezultatov priprave je pomembno, da temperaturno sondo pravilno namestite. Temperaturno sondo popolnoma vstavite v najbolj mesnati del mesa, pri čemer se skušajte izogniti kostem in masnim delom.

Pri perutnini je treba temperaturno sondo vstaviti s strani, v sredino prsi, in pri tem paziti, da konica ne doseže votlega dela. Preden meso



neenakomerne debeline vzamete iz pečice, preverite, ali je ustrezno pečeno. Konec temperaturne sonde vstavite v odprtino na desni steni pečice.



Ko je sonda za meso vključena v notranjost pečice, se zasliši zvočni signal in na prikazovalniku se prikažeta ikona in zelena temperatura. Če je sonda za meso nameščena, medtem ko izbirate funkcijo, se na prikazovalniku pojavi prevzeta ciljna temperatura sonde mesa.





Pritisnite , da začnete z nastavljanjem. Obrnite gumb, da nastavite zeleno temperaturo sonde za meso. Pritisnite , da nastavev potrdite. Obrnite gumb, da nastavite temperaturo pečice.



Pritisnite  ali , da potrdite in zaženete program priprave hrane.

Med pripravo je na prikazovalniku prikazana zelena temperatura sonde za meso. Ko meso doseže nastavljeno zeleno temperaturo, se priprava hrane zaustavi in na prikazovalniku se pojavi beseda „End“. Za ponoven zagon programa priprave hrane po prikazu besede „End“ obrnite gumb, s katerim lahko nastavite zeleno temperaturo sonde za meso, kot je prikazano zgoraj. Pritisnite  ali , da potrdite in znova zaženete pripravo jedi.

Opomba: med pripravo hrane s sondo za meso je mogoče obrniti gumb in tako spremeniti zeleno temperaturo sonde za meso. Pritisnite , da prilagodite temperaturo pečice. Sonda za meso lahko vstavite kadar koli, tudi med pripravo hrane. V tem primeru je treba ponovno nastaviti parametre priprave hrane.

Če sonda za meso ni združljiva z določeno funkcijo, pečica zaustavi pripravo hrane in oglašuje se zvočni signal. V tem primeru izklopite sondo za meso ali pritisnite , da nastavite drugo funkcijo. Funkcija zamika vklopa in funkcija predgretja nista združljivi s sondo za meso.

. ZAPORA TIPK

Za zaporo tipk vsaj 5 sekund držite .



Za vklop tipk postopek ponovite.

Opomba: zaporo tipk je mogoče vklopiti tudi med kuhanjem. Pečico lahko iz varnostnih razlogov kadar koli izklopite, tako da pritisnete .

UPORABNI NASVETI

VODIČ PO PREGLEDNICI ZA PRIPRAVO

V preglednici so navedene najprimernejše funkcije, pribor in višine, ki jih lahko uporabite pri pripravi različnih vrst hrane. Čas priprave se šteje od trenutka, ko živilo vstavite v pečico, brez predgretja (kjer je zahtevano). Temperatura in čas priprave so okvirne vrednosti, ki so odvisne od količine hrane in vrste uporabljenega pribora. Najprej uporabite najnižje priporočene nastavitve. Če živilo ni dovolj pečeno, uporabite višje vrednosti. Uporabite priložen pribor ter po možnosti temne kovinske modele za pecivo in univerzalne pekače. Uporabite lahko tudi stekleno ali lončeno posodo in pribor, vendar pri tem upoštevajte, da bo čas priprave nekoliko daljši.

ISTOČASNA PRIPRAVA RAZLIČNIH JEDI

Z uporabo funkcije za termoventilacijsko pripravo lahko hkrati pečete različne jedi, ki zahtevajo enako temperaturo pečenja (npr.: ribe in zelenjavo), z uporabo različnih višin. Iz pečice vzemite jedi, ki zahtevajo krajši čas priprave, jedi, ki zahtevajo daljši čas priprave, pa pustite v pečici.

MESO

Uporabite poljuben univerzalni pekač ali stekleno posodo ustrezne velikosti za pripravo izbranega kosa mesa. Za pečenje pečenk je najbolje, če na dno posode vlijete nekaj tekočine ter pečenko za boljši okus polivate med pečenjem. Upoštevajte, da med postopkom nastaja para. Ko je pečenka gotova, jo pustite v pečici še 10–15 minut oz. jo zavijte v aluminijasto folijo.

Če želite peči meso na žaru, izberite kose z enako debelino, da bo meso enakomerno pečeno. Debelejši kosi mesa zahtevajo daljši čas pečenja. Če želite preprečiti, da bi se meso prekomerno zapeklo, spustite rešetko na nižjo višino, da se meso peče na večji razdalji od grelnika za žar. Meso obrnite po dveh tretjinah časa priprave. Vrata odpirajte pazljivo, saj bo iz aparata uhajala para.

Za prestrezanje soka priporočamo, da neposredno pod rešetko s hrano postavite prestrezni pekač, v katerega nalijete pol litra pitne vode. Po potrebi dolijte vodo.

SLADICE

Občutljive sladice pripravljajte s funkcijo za običajno pečenje na eni višini.

Uporabite temne kovinske modele za pecivo in jih vedno postavite na priloženo rešetko. Za pripravo hrane na več višinah izberite funkcijo termoventilacijske priprave in razvrstite tortne modele, da zagotovite optimalno kroženje vročega zraka.

Če želite preveriti, ali je kvašeno pecivo pečeno, v sredino peciva zapičite lesen zobotrebec. Če je zobotrebec čist, je pecivo pečeno.

Če uporabljate modele za pecivo z oblogo proti prijemanju, robov ne namažite z maslom, sicer pecivo ob robovih morda ne bo enakomerno vzhajalo.

Če se jed med peko „napihne“, naslednjič uporabite nižjo temperaturo in mogoče dodajte manj vode ali pa mešanico mešajte nežneje.

Za sladice z vlažnim nadevom (na primer skutne pite ali sadne kolače) uporabite funkcijo „Konvekcijska peka“. Če je biskvit peciva vlažen, pecite na nižji višini in posujte spodnji del peciva s krušnimi ali piškotnimi drobtinami, preden dodate nadev.

















































































PICA

Pekače rahlo namažite, da bo spodnji del pice hrustljav. Po dveh tretjinah pečenja posujte po pici sir mocarela.

VZHAPANJE

Najboljše je, da testo pokrijete z vlažno krpo, preden ga vstavite v pečico. S to funkcijo se čas vzhajanja testa skrajša za približno eno tretjino v primerjavi z vzhajanjem pri sobni temperaturi (20–25 °C). Čas vzhajanja testa za pico se začne pri eni uri za 1 kg testa.

PREGLEDNICA ZA PRIPRAVO JEDI

RECEPT	FUNKCIJA	PREDGREVANJE	TEMPERATURA (°C)	ČAS PRIPRAVE (min)	VIŠINA IN PRIBOR
Kvašeno pecivo/biskvitne torte		-	170	30-50	2 
		Da	160	30-50	2 
		Da	160	30-50	4 1  
Polnjeno pecivo (skutna pita, jabolčni zavitek, jabolčna pita)		-	160-200	30-85	3 
		Da	160-200	35-90	4 1  
Piščoti/kolački		-	160-170	20-40	3 
		Da	150-160	20-40	3 
		Da	150-160	20-40	4 1  
Princeske		-	180-200	30-40	3 
		Da	180-190	35-45	4 1  
		Da	180-190	35-45*	5 3 1   
Beljakovi poljubčki		Da	90	110-150	3 
		Da	90	130-150	4 1  
		Da	90	140-160*	5 3 1   
Pica (tanka, debela, fokača)		-	220-250	20-40	2 
		Da	220-240	20-40	4 1  
		Da	220-240	25-50*	5 3 1   
Štruca kruha 0,5 kg		-	180-220	50-70	2 
Majhen kruh		-	180-220	30-50	3 
Kruh		Da	180-220	30-60	4 1  
Zamrznjena pica		-	250	10-20	2 
		Da	250	10-20	4 1  
Slane pite (zelenjavna pita, pita z nadevom)		Da	180-190	45-60	2 
		Da	180-190	45-60	4 1  
		Da	180-190	45-70*	5 3 1   
Maslene paštetke/krekerji iz listnatega testa		Da	190-200	20-30	3 
		Da	180-190	20-40	4 1  
		Da	180-190	20-40*	5 3 1   
Lazanje/pite		-	190-200	40-65	3 
Pečene testenine/kaneloni		-	190-200	25-45	3 

RECEPT	FUNKCIJA	PREDGREVANJE	TEMPERATURA (°C)	ČAS PRIPRAVE (min)	VIŠINA IN PRIBOR
Jagnjetina/teletina/govedina/ svinjina 1 kg		-	190–200	60–90	3
Svinjska pečenka s kožo 2 kg		-	170	110–150	2
Piščanec/zajec/raca 1 kg		-	200–230	50–80**	3
Puran/gos 3 kg		-	190–200	90–150	2
Pečena riba/v lastnem soku (fileji, cela)		Da	180–200	40–60	3
Polnjena zelenjava (paradižniki, bučke, jajčevci)		Da	180–200	50–60	2
Toast		-	3 (visoka)	3–6	5
Ribji fileji/zrezki		-	2 (srednja)	20–30***	4 3
Klobase/ražnjiči/rebrca/ hamburgerji		-	2–3 (srednja–visoka)	15–30***	5 4
Pečen piščanec 1–1,3 kg		-	2 (srednja)	55–70**	2 1
Rostbif, angleško pečen 1 kg		-	2 (srednja)	35–50**	3
Jagnječje stegno/krača		-	2 (srednja)	60–90**	3
Pečen krompir		-	2 (srednja)	35–55**	3
Gratinirana zelenjava		-	3 (visoka)	10–25	3
Celoten obrok: sadni kolač (5. višina)/ lazanja (3. višina)/ meso (1. višina)		Da	190	40–120*	5 3 1
Lazanja in meso		Da	200	50–120*	4 1
Meso in krompir		Da	200	45–120*	4 1
Ribe in zelenjava		Da	180	30–50	4 1
Polnjena pečenka		-	200	80–120*	3
Meso v kosih (zajec, piščanec, jagnjetina)		-	200	50–120*	3

* Ocena časa trajanja: jedi lahko iz pečice vzamete kadar koli, odvisno od vaših osebnih želja.

** Hrano po potrebi obrnite po dveh tretjinah časa priprave.

*** Obrnite hrano po polovici časa priprave.

Opomba: funkcija 6th Sense „Biskvitne torte“ uporablja le zgornji in spodnji grelnik, brez kroženja zraka. Predgretje ni potrebno.

FUNKCIJE						
	Običajna priprava hrane	Žar	Hitri žar	Termoventilacijska priprava	Konvekcijska peka	Termoventilacijska priprava Eko
SAMODEJNE FUNKCIJE						
	Narastek	Meso	Pečenje velikih kosov hrane	Kruh	Pica	Biskvitne torte
PRIBOR						
	Rešetka	Originalni pekač ali model za pecivo na rešetki	Prestrežni/originalni/univerzalni pekač na rešetki	Prestrežni/univerzalni pekač	Prestrežni pekač s 500 ml vode	

VZDRŽEVANJE IN ČIŠČENJE

Pred vzdrževanjem ali čiščenjem se prepričajte, da se je pečica ohladila.

Ne uporabljajte parnih čistilnikov.

Ne uporabljajte jeklenih gobic, abrazivnih čistilnih gobic ali abrazivnih/korozivnih čistilnih sredstev, saj bi ti lahko poškodovali površine aparata.

Uporabljajte zaščitne rokavice.

Pred vzdrževalnimi deli pečico vedno odklopite iz električnega omrežja.

ZUNANJE POVRŠINE

- Površine čistite z vlažno krpo iz mikrovlaknen. Če so površine zelo umazane, dodajte v vodo nekaj kapljic pH nevtralnega sredstva za pomivanje posode. Na koncu površine obrišite s suho krpo.
- Ne uporabljajte korozivnih ali abrazivnih čistilnih sredstev. Če kateri koli od teh izdelkov nenamerno pride v stik s površino aparata, jo takoj očistite z vlažno krpo iz mikrovlaknen.

NOTRANJE POVRŠINE

- Po vsaki uporabi naj se pečica najprej ohladi, šele nato jo očistite. To po možnosti storite, ko je še nekoliko topla, da odstranite obloge in madeže ostankov hrane. Da se morebiten kondenzat, ki nastane kot posledica priprave hrane z visoko vsebnostjo vode, posuši, počakajte, da se pečica popolnoma ohladi, in jo nato obrišite s krpo ali gobico.

- Steklo na vratih očistite z ustreznim tekočim čistilnim sredstvom.
- Vklopite funkcijo „Smart Clean“ za optimalno čiščenje notranjih površin (če je na voljo).
- Za lažje čiščenje, lahko vrata snamete.
- Zgornji grelnik žara je mogoče spustiti, da lažje očistite zgornjo ploščo pečice.

PRIBOR

Pribor po uporabi namočite v vodi z detergentom za posodo. Ko prijemate vroče kose pribora, uporabite zaščitne rokavice. Ostanke hrane lahko odstranite z ustrežno krtačo ali gobico.

ČIŠČENJE KATALITIČNIH PLOŠČ

(SAMO PRI NEKATERIH MODELIH)

Pečica je opremljena s posebnimi katalitičnimi ploščami, ki lajšajo čiščenje notranjosti aparata zaradi samočistilne prevleke, ki je visokoporozna in vpija maščobo ter umazanijo.

Te plošče so pritrjene na vodila za pekače: ko premikate in nato znova nameščate vodila za pekače, se prepričajte, da sta kavlja na zgornjem delu ustrezno vstavljena v luknji v ploščah.

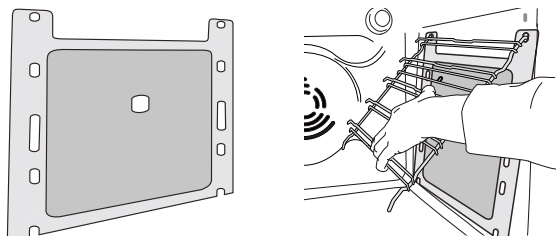

Da bi kar najbolje izkoristili samočistilne sposobnosti katalitičnih plošč, priporočamo, da vklopite funkcijo „Konvekcijska peka“ in pečico približno eno uro pustite delovati pri 200 °C. Pečica mora biti v tem času prazna.

Nato pustite, da se naprava ohladi, preden odstranite morebitne ostanke hrane z neabrazivno čistilno gobico.

Opomba: uporaba korozivnih ali abrazivnih čistilnih sredstev, grobih krtač, čistil za pekače ali razpršil za čiščenje pečic lahko poškoduje katalitične površine in zmanjša njihove samočistilne sposobnosti.

Če potrebujete nadomestne plošče, se obrnite na našo servisno službo.

MENJAVA ŽARNICE

1. Pečico odklopite z električnega omrežja.
2. Odvijte pokrov z luči, zamenjajte žarnico in pokrov ponovno privijte.
3. Pečico ponovno priključite na električno omrežje.

Opomba: uporabljajte samo žarnice 25-40 W/230 ~ V tipa E-14, T 300°C ali halogenske žarnice 20-40 W/230 ~ V tipa G9, T 300°C. Žarnica v izdelku je izdelana posebej za gospodinjske aparate in ni primerna za splošno osvetlitev prostorov (Uredba ES 244/2009). Žarnice so na voljo pri naši servisni službi.

- Če uporabljate halogenske žarnice, se jih ne dotikajte z golimi rokami, saj jih prstni odtisi lahko poškodujejo. Pečice ne uporabljajte, dokler ne namestite pokrova žarnice.

SPUŠČANJE ZGORNJEGA GRELNIKA (SAMO PRI NEKATERIH MODELIH)

1. Odstranite stranska vodila za pekače.

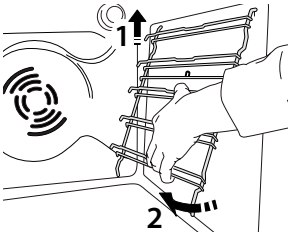

2. Grelnik nekoliko izvlecite in ga postavite nižje.

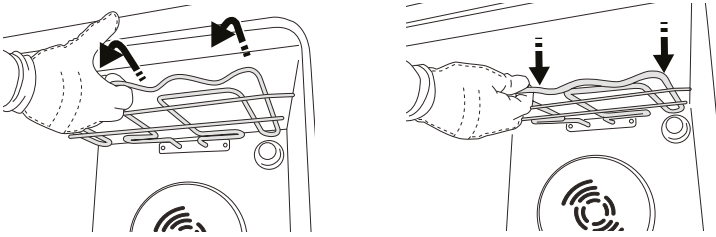

3. Grelnik nazaj v položaj namestite tako, da ga dvignete, rahlo povlečete k sebi in preverite, da je naslonjen na stranske nosilce.

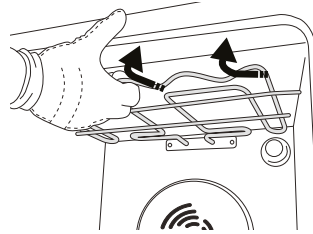

DEMONTAŽA IN MONTAŽA VRAT

1. Da vrata demontirate, jih popolnoma odprite in zaporna vzvoda premaknite v položaj za sprostitiv.
2. Vrata zaprite, kolikor je mogoče. Čvrsto primite vrata z obema rokama – ne držite jih za ročaj.

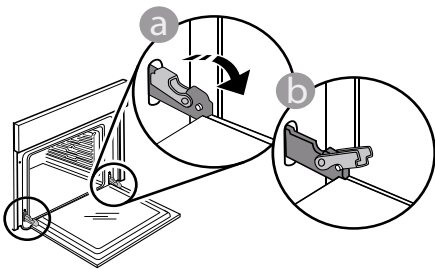

Vrata boste lahko povsem preprosto demontirali, če jih še naprej zapirate in jih istočasno nekoliko vlečete navzgor, dokler se ne sprostijo iz vpetja. Odložite vrata na stran in na mehko površino.

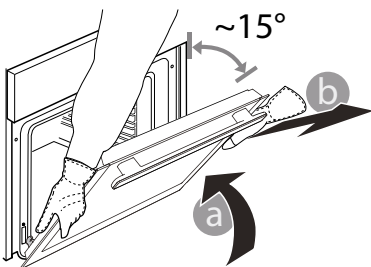

3. Vrata ponovno montirajte tako, da jih pomaknete proti pečici, poravnajte kljuki tečajev z vpetjem in pričvrstite zgornji del v vpetje.

4. Spustite vrata in jih popolnoma odprite. Zaporna vzvoda poklopite v prvotni položaj; prepričajte se, da ste ju popolnoma poklopili.

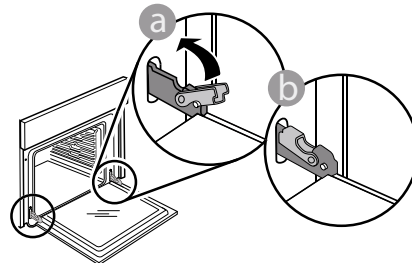

Z nežnim pritiskom preverite, ali sta zaporna vzvoda v pravilnem položaju.

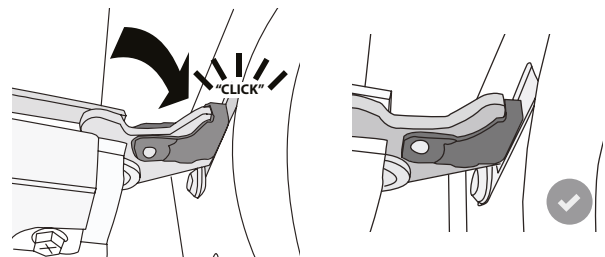

5. Poskusite zapreti vrata in preverite, da so poravnana z upravljalno ploščo. Če vrata niso poravnana, ponovite zgoraj opisane korake: Če se vrata ne odpirajo in zapirajo pravilno, se lahko poškodujejo.

ODPRAVLJANJE TEŽAV

Motnja	Možen vzrok	Rešitev
Pečica ne deluje.	Izpad električne energije. Prekinitev napajanja.	Preverite, ali je v vtičnici električni tok in ali je pečica priklopljena na električno napajanje. Z izklopom in ponovnim vklopom pečice preverite, ali je napaka še vedno prisotna.
Na zaslonu je prikazana črka „F“, ki ji sledi številka ali črka.	Motnja programske opreme.	Obrnite se na najbližjo servisno službo in navedite številko, ki sledi črki „F“.
Zaslon prikazuje nejasno besedilo in je videti v okvari.	Nastavljen je drug jezik.	Stopite v stik s svojim najbližjim servisnim centrom za poprodajne storitve.

PODATKOVNA KARTICA IZDELKA

 [www](http://www.docs.whirlpool.eu) Podatkovno kartico izdelka s podatki o porabi energije za ta aparat lahko prenesete s spletne strani podjetja Whirlpool **docs.whirlpool.eu**

KAKO DO NAVODIL ZA UPORABO IN VZDRŽEVANJE

>  [www](http://www.docs.whirlpool.eu) Navodila za uporabo in vzdrževanje prenesite z naše spletne strani **docs.whirlpool.eu** (uporabite lahko to kodo QR), pri čemer vnesite prodajno kodo izdelka.



> Lahko se obrnete tudi na našo servisno službo.

KADAR SE OBRNETE NA NAŠO SERVISNO SLUŽBO

Naši kontaktni podatki so v garancijski knjižici. Ko stopite v stik z našo servisno službo, navedite kodo, ki so zapisane na identifikacijski ploščici izdelka.

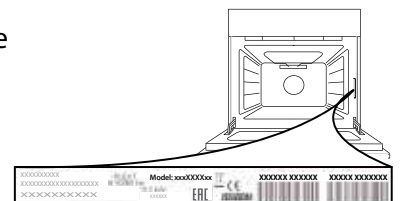

PŘÍRUČKA PRO KAŽDODENNÍ POUŽITÍ



**DĚKUJEME, ŽE JSTE SI ZAKOUPILI
VÝROBEK ZNAČKY WHIRLPOOL**
Podrobnější informace a podporu získáte
registrací produktu na adrese
www.whirlpool.eu/register.



Návod k použití a údržbě a bezpečnostní
pokyny si můžete stáhnout na našich
webových stránkách docs.whirlpool.eu,
přičemž se řiďte i pokyny uvedenými na
zadní straně této příručky.



Předtím, než spotřebič použijete, pečlivě si přečtěte příručku Zdraví a bezpečnost.

POPIS PRODUKTU

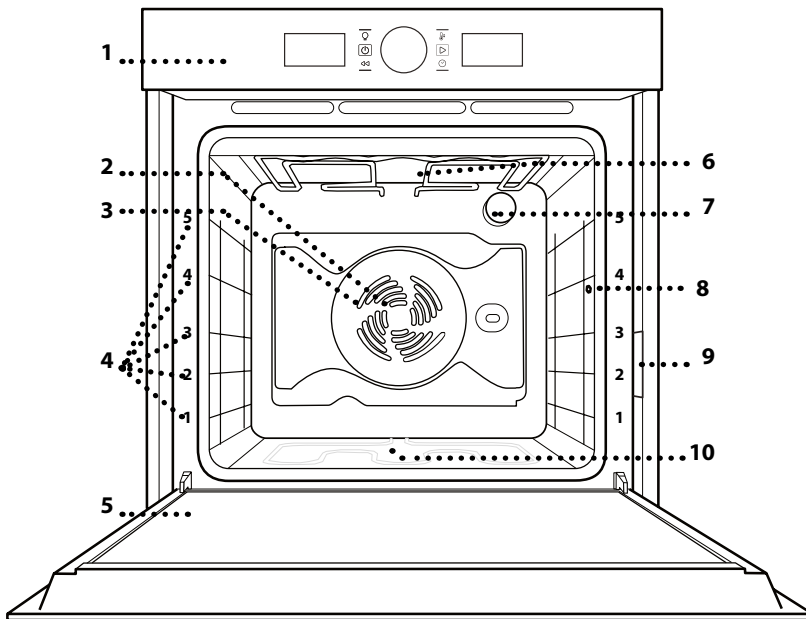

1. Ovládací panel
2. Ovládací panel
3. Kruhové topné těleso
(není vidět)
4. Vodicí mřížky
(úroveň je vyznačena na
přední straně trouby)
5. Dvířka
6. Horní topné těleso / gril
7. Osvětlení
8. Bod pro zavedení sondy do
masa (je-li k dispozici)
9. Identifikační štítek
(neodstraňujte)
10. Spodní topné těleso
(není vidět)

OVLÁDACÍ PANEL

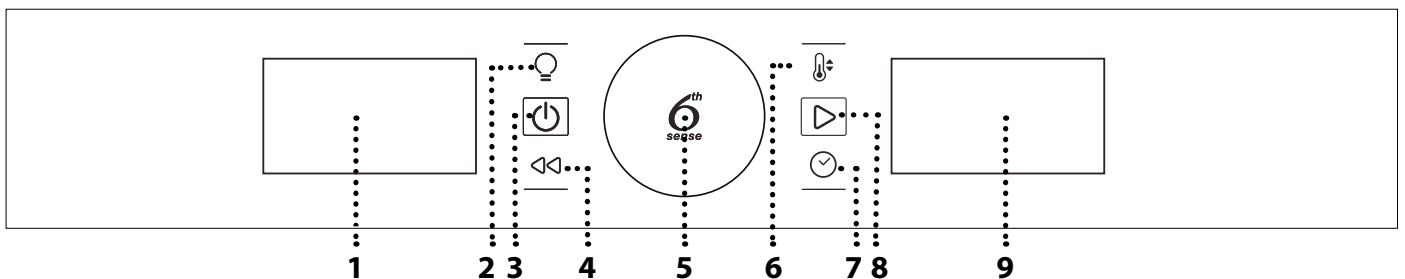

1. LEVÝ DISPLEJ

2. OSVĚTLENÍ

Pro rozsvícení/zhasnutí žárovky.

3. ZAP/VYP

Zapnutí nebo vypnutí trouby
a přerušení nebo vypnutí aktivní
funkce v kterémkoli okamžiku.

4. ZPĚT

Při provádění konfigurace nastavení
slouží pro návrat do předchozí
nabídky.

5. OTOČNÝ OVLADAČ / TLAČÍTKO 6TH SENSE

Jeho pomocí můžete procházet
funkcemi a nastavovat parametry
vaření. Stisknutím  provedete
výběr, nastavení, naleznete
a potvrdíte funkce nebo hodnoty
a eventuálně můžete spustit
pečicí program.

6. TEPLOTA

Pro nastavení teploty.

7. ČAS

Pro nastavení nebo změnu času
a přizpůsobení doby přípravy.

8. SPUSTIT

Pro aktivaci funkcí a
potvrzení nastavení.

9. PRAVÝ DISPLEJ

PŘÍSLUŠENSTVÍ

ROŠT

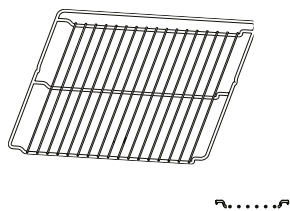

ODKAPÁVACÍ PLECH

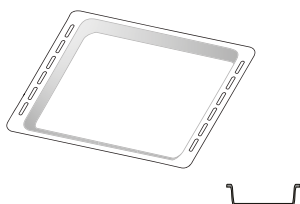

PLECH NA PEČENÍ

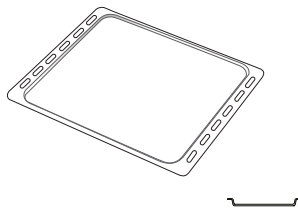

POSUVNÉ DRÁŽKY * (JEN U NĚKTERÝCH MODELŮ)

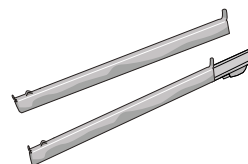

SONDA DO MASA (JEN U NĚKTERÝCH MODELŮ)

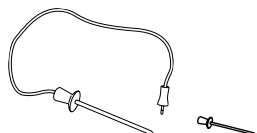

Počet kusů příslušenství se může v závislosti na zakoupeném modelu lišit.
V servisním středisku si můžete zakoupit další příslušenství.

VLOŽENÍ ROŠTU A DALŠÍHO PŘÍSLUŠENSTVÍ

Vložte mřížku horizontálně zasunutím do vodicích roštů, přičemž se ujistěte, že strana se zvednutým okrajem je otočená nahoru.

Další příslušenství, jako je např. odkapávací nebo pečicí plech, se zasunují svisle, a to stejným způsobem jako rošt.

NASAZENÍ POSUVNÝCH DRÁŽEK (JSOU-LI U MODELU)

Z trouby odstraňte boční vodicí mřížky a z posuvných drážek ochranné fólie.

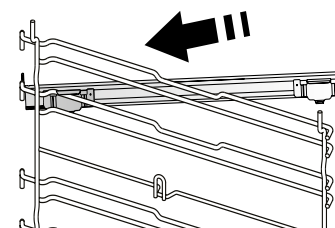

Připevněte horní sponu drážky k vodicí mřížce a suňte ji po celé délce až na doraz. Druhou sponu posuňte směrem dolů, dokud nedosáhne správné polohy.

Aby byla vodicí mřížka dobře zajištěna, zatlačte pevně spodní část spony oproti vodicí mřížce. Ujistěte se, že drážkami lze volně pohybovat. Postupujte stejně i na druhé straně vodicí mřížky v rámci stejné výškové úrovně.

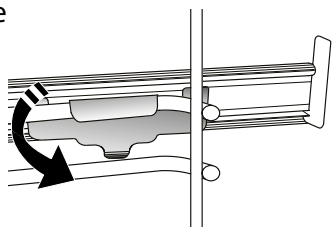

Upozornění: Posuvné drážky lze nainstalovat do kterékoli úrovně.

DEMONTÁŽ A INSTALACE VODICÍCH ROŠTŮ

. Přejete-li si odstranit boční vodicí mřížky, nazdvihněte je a poté jemně zatáhněte spodní část směrem ven z usazení: Nyní lze boční vodicí mřížky vyjmout.

. Přejete-li si boční vodicí mřížky opět nasadit, nejprve je nasadte do jejich usazení v horní části. Držte je zdvihnuté a zasuněte je do vnitřní části trouby a poté posuňte směrem dolů do polohy pro usazení v dolní části.

FUNKCE

	TRADIČNÍ Slouží k pečení jakéhokoli jídla pouze na jednom roštu.
	GRIL Ke grilování steaků, kebabů a uzenin, k zapékání nebo gratinování zeleniny nebo k opékání topinek. K zachycení uvolňujících se šťáv při grilování masa doporučujeme použít odkapávací plech: Plech umístěte na kteroukoli úroveň dospod roštu a přidejte 500 ml pitné vody.
	HORKÝ VZDUCH Pro přípravu různých druhů jídel, které vyžadují stejnou teplotu na několika úrovních současně (maximálně třech). U této funkce nedochází ke vzájemnému přenosu vůní mezi jednotlivými jídly.
	TRADIČNÍ PEČENÍ Hodí se pro přípravu masa, pečení moučníků s náplní nebo pečení plněné zeleniny pouze na jedné úrovni. Tato funkce využívá pozvolné, přerušované cirkulace vzduchu, aby pokrm příliš nevyschnul.
 FUNKCE 6TH SENSE	
	DUŠ. MASO SE ZELENINOU Tato funkce automaticky vybere nejlepší teplotu a způsob pečení pro těstovinové pokrmy.
	MASO Tato funkce automaticky vybere nejlepší teplotu a způsob pečení pro maso. Tato funkce přerušovaně aktivuje ventilátor při nízkých otáčkách, aby se pokrm příliš nevysušoval.
	MAXI PEČENÍ Tato funkce automaticky vybere nejlepší režim pečení a teplotu k upečení velkých kusů masa (přes 2,5 kg). Během pečení maso obraťte, aby rovnoměrně zhnědlo po obou stranách. Doporučujeme občas ho polít, aby se moc nevysušilo.
	CHLÉB Tato funkce automaticky vybere nejlepší teplotu a způsob pečení pro všechny druhy chleba.
	PIZZA Tato funkce automaticky vybere nejlepší teplotu a způsob pečení pro všechny druhy pizzy.
	CUKROVÍ A DORTY Tato funkce automaticky vybere nejvhodnější teplotu a způsob pečení, a to u všech druhů moučníků.



SPECIÁLNÍ FUNKCE



RYCHLÝ PŘEDEHŘEV

Pro rychlý předehřev trouby. Jakmile skončí fáze předehřevu, trouba automaticky použije funkci „Tradiční“. Před vložením jídla do trouby vyčkejte na dokončení fáze předehřevu.



TURBOGRIL

K pečení velkých kusů masa (kýt, rostbífů, kuřat). K zachycení uvolňujících se šťáv doporučujeme používat odkapávací plech: Plech umístěte na kteroukoli úroveň dospod roštu a přidejte 500 ml pitné vody. U této funkce lze využít otočný rožň (je-li součástí).



EKO S HORKÝM VZDUCHEM*

Pro pečení nadívaného masa a řízků na jedné úrovni. Díky pozvolné a střídavé cirkulaci vzduchu je jídlo chráněno před nadměrným vysušením. Je-li úsporná funkce „EKO“ aktivní, osvětlení zůstává během pečení vypnuté. Při použití cyklu EKO, tedy při optimalizaci spotřeby energie, by se dvířka trouby neměla otevírat, dokud se pokrm zcela neupeče.



UDRŽOV. JÍDLA V TEPLE

Slouží k udržení právě upečených jídel teplých a křupavých.



KYNUTÍ

Slouží k dosažení optimálního vykynutí sladkého nebo slaného těsta. Chcete-li zachovat kvalitu vykynutí, nezapínejte funkci, pokud je trouba stále horká po dokončení cyklu pečení.



SMART CLEAN

(JEN U NĚKTERÝCH MODELŮ)

Působením páry, která se uvolňuje při tomto čisticím cyklu za nízké teploty, umožňuje snadno odstranit nečistoty a zbytky jídla. Na dno trouby nalijte 200 ml pitné vody a poté, co trouba vychladne, funkci spusťte.

* Funkce použita jako referenční pro účely prohlášení o energetické účinnosti v souladu s nařízením (EU) č. 65/2014

PRVNÍ POUŽITÍ SPOTŘEBIČE

1. NASTAVTE ČAS

Při prvním zapnutí trouby budete muset nastavit čas.



Na displeji začnou blikat dvě číslice nastavení hodin:
Pro nastavení hodin otáčejte ovladačem a stisknutím volbu potvrďte.



Na displeji začnou blikat dvě číslice nastavení minut.
Pro nastavení minut otáčejte ovladačem a stisknutím volbu potvrďte.

Upozornění: Přejete-li si později nastavený čas změnit, pak zatímco je trouba vypnutá, stiskněte a alespoň na 1 sekundu podržte a zopakujte kroky uvedené výše.

Čas může být nutné nastavit znovu po delším výpadku napájení.

2. NASTAVENÍ

V případě potřeby můžete změnit výchozí měrnou jednotku teploty (°C) a jmenovitý proud (16 A).

Pokud je trouba vypnutá, stiskněte a alespoň na 5 sekund podržte .



Otáčením voličem zvolte měrnou jednotku. Poté, pro potvrzení, stiskněte .



Otáčením voličem zvolte jmenovitý proud.
Poté, pro potvrzení, stiskněte .

Upozornění: Trouba je naprogramována tak, aby spotřebovávala takové množství elektrické energie, kolik umožňuje domácí síť, která má hodnotu zatížení vyšší než 3 kW (16 A): Pokud má vaše domácí síť nižší výkon, bude třeba tuto hodnotu snížit (13 A).

3. ZAHŘÁTÍ TROUBY

Z nové trouby se mohou uvolňovat pachy, které souvisejí s proběhlým procesem výroby: Jedná se o zcela běžný jev.

Před započítím vaření tedy doporučujeme zahřát troubu prázdnou za účelem odstranění jakéhokoli případného zápachu.

Z trouby odstraňte všechny ochranné kartóny nebo fólie a vyjměte rovněž i veškeré uvnitř uložené příslušenství.

Přibližně na jednu hodinu zahřejte troubu na 200 °C, ideální je funkce s cirkulací vzduchu (např. funkce „Horký vzduch“ nebo „Tradiční pečení“).

Dodržujte instrukce pro správné nastavení funkce.

Upozornění: Při prvním použití trouby doporučujeme prostor větrat.

KAŽDODENNÍ POUŽÍVÁNÍ

1. ZVOLTE FUNKCI

Je-li trouba vypnutá, na displeji se bude zobrazovat pouze čas. Stiskem a podržením troubu zapnete. Otáčejte knoflíkem pro zobrazení hlavních dostupných funkcí na levém displeji. Jednu z hodnot vyberte a stiskněte .

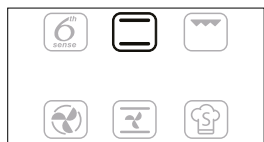

Pro výběr podfunkce (kde je tato možnost dostupná) zvolte hlavní funkci a poté pro potvrzení stiskněte a přejděte do nabídky funkcí.

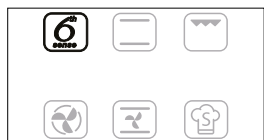

Otáčejte knoflíkem pro zobrazení dostupných podfunkcí funkcí na pravém displeji. Jednu z hodnot vyberte a pro potvrzení stiskněte .

2. NASTAVENÍ FUNKCE

Nastavení můžete měnit po provedení výběru požadované funkce.

Na displeji se zobrazí nastavení, které lze postupně měnit.

TEPLOTA/ÚROVEŇ VÝKONU PRO GRIL



Když ikona °C/°F bliká na displeji, otočte knoflíkem pro změnu hodnoty a poté pro potvrzení stiskněte a pokračujte v přizpůsobování nastavení, které následuje (je-li to možné).

Současně můžete nastavit i výkon grilu (3 = vysoký, 2 = střední, 1 = nízký).



Upozornění: Po zapnutí funkce můžete změnit teplotu nebo výkon grilu, a to stiskem nebo přímo otočením knoflíku.

DOBA TRVÁNÍ

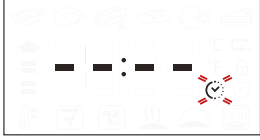

Když ikona bliká na displeji, pro nastavení požadované doby přípravy použijte nastavovací knoflík a poté pro potvrzení stiskněte .

Čas pečení nemusíte nastavovat, pokud chcete pečení ovládat manuálně: Stiskem potvrdíte a spustíte funkci.

V tomto případě nemusíte nastavovat konec času pečení programováním odloženého startu.

Upozornění: Čas pečení, který jste nastavili během pečení, můžete nastavit stisknutím : Pro změnu nastavení hodin otáčejte ovladačem a stisknutím volbu potvrdíte.

NASTAVENÍ ČASU UKONČENÍ PEČENÍ / ODLOŽENÉHO STARTU

Pokud jste nastavili čas pečení, můžete u mnoha funkcí odložit spuštění funkce naprogramováním času jejího ukončení.

V případech, kdy lze změnit čas ukončení pečení, je na displeji zobrazen čas, kdy má daná funkce skončit a zároveň bliká ikona .



V případě potřeby otáčejte knoflíkem a nastavte požadovaný čas ukončení přípravy. Poté, pro potvrzení volby a spuštění funkce, stiskněte . Vložte pokrm do trouby a zavřete dvířka: Funkce se spustí automaticky po určité době, která byla vypočtena tak, aby příprava pokrmu byla dokončena ve vámi nastaveném čase.



Upozornění: Naprogramování času spuštění odloženého pečení deaktivuje fázi předehřívání trouby. Trouba dosahuje požadované výše teploty postupně, což znamená, že doby přípravy mohou být o něco delší, než je uvedeno v tabulce pro tepelnou úpravu pokrmů.

Ve fázi čekání můžete pomocí knoflíku naprogramovaný čas ukončení změnit.

Stiskněte nebo pro provedení změny nastavení teploty a doby přípravy. Po dokončení potvrdíte stiskem .

Upozornění: Funkce odloženého startu není k dispozici pro funkce Gril a Turbo Gril.

3. AKTIVUJTE FUNKCI

Po provedení všech požadovaných nastavení aktivujte funkci stiskem .

K pozastavení probíhající funkce můžete kdykoli stisknout a podržet .

4. PŘEDEHŘEV

Některé funkce mají fázi předehřátí trouby:

Po spuštění funkce se na displeji zobrazí, že fáze předehřátí byla aktivována.



Po dokončení této fáze zazní zvukový signál a displej bude indikovat dosažení nastavené teploty.



V tomto okamžiku otevřete dvířka, vložte pokrm do trouby, zavřete ji a stiskem zahajete pečení.

Upozornění: Vložení jídla do trouby před dokončením předehřívání může mít negativní vliv na konečný výsledek přípravy pokrmu.

Otevřením dvířek během předehřevu se tato fáze přeruší.

Čas pečení fázi předehřátí nezahrnuje.

Pomocí knoflíku můžete požadovanou teplotu kdykoli změnit.

5. KONEC PEČENÍ

Zazní zvukový signál a na displeji se zobrazí, že je pečení ukončeno.



Přejete-li si dobu přípravy prodloužit bez provádění změn v nastavení, otočením knoflíku nastavte nový čas a stiskněte .

. Funkce 6th Sense

OBNOVENÍ TEPLoty

Pokud teplota v troubě během pečicího cyklu klesne z důvodu otevřených dvířek, automaticky se aktivuje speciální funkce pro obnovení původní teploty. Během procesu obnovování teploty bude na displeji zobrazen symbol „hada“, který bude přítomen až do té doby, než bude nastavené teploty dosaženo.

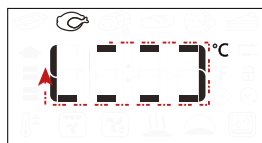

Za účelem zaručení co nejlepších výsledků bude běžící naprogramovaný pečicí cyklus prodloužen o určitou dobu v závislosti na tom, jak dlouho byla dvířka otevřená.

. SPECIÁLNÍ FUNKCE

SMART CLEAN

Pro aktivaci funkce „Smart Clean“ na dno studené trouby rovnoměrně rozlijte 200 ml vody a zavřete dvířka.

Ke speciálním funkcím se dostanete pomocí a poté otočte knoflíkem pro výběr z nabídky. Poté potvrďte tlačítkem .

Stiskněte pro okamžité zahájení čistícího cyklu, popřípadě stiskněte pro nastavení doby ukončení/odloženého startu.

Po ukončení cyklu nechejte troubu vychladnout a poté odstraňte veškerou přebytečnou vodu a troubu vyčistěte houbičkou navlhčenou v horké vodě (čištění musí proběhnout do 15 minut; v opačném případě nelze zaručit dobrý výsledek).

Upozornění: Doba a teplotu čistícího cyklu nelze nastavit

. POUŽITÍ SONDY DO MASA (JE-LI K DISPOZICI)

Teploměr do masa dodávaný k výrobku umožňuje přesné měření vnitřní teploty potravin v průběhu tepelné úpravy.

Použití teploměru do masa je povoleno pouze u některých funkcí (Tradiční, Horký vzduch, Tradiční pečení, Turbogril, Maso 6th Sense a Maxicooking 6th Sense).

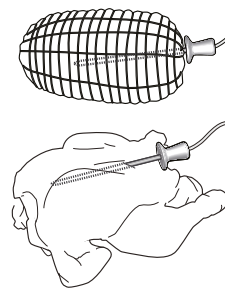

Pro dosažení perfektních výsledků pečení je velmi důležité, aby byl teploměr umístěn přesně. Sondu zasuněte do nejmasitější části až po okraj tak, abyste se vyhnuli kostem a tučným kouskům. U drůbeže by se měla sonda vkládat ze strany doprostřed prsou, přičemž je potřeba dbát na to, aby její špička neskončila v duté části. U masa s velmi nepravidelnou tloušťkou je potřeba před vyjmutím z trouby

zkontrolovat, zda je dostatečně propečené. Konec sondy připojte do otvoru na pravé stěně trouby.

Po připojení teploměru do zásuvky v troubě zazní zvukový signál a na displeji se zobrazí ikona a cílová teplota.

Pokud dojde k připojení teploměru v průběhu výběru funkce, přepne se displej na výchozí cílovou teplotu pro teploměr do masa.



Stiskem spustíte nastavení. Otáčením ovladače nastavte cílovou teplotu sondy. Stiskem volbu potvrďte.

Otáčením ovladače nastavte požadovanou teplotu trouby.



Stiskem nebo potvrdíte zahájení cyklu tepelné úpravy.

V průběhu cyklu tepelné úpravy se na displeji zobrazuje cílová teplota teploměru do masa. Jakmile maso dosáhne nastavené cílové teploty, cyklus tepelné úpravy se ukončí a na displeji se zobrazí „End“.

K obnovení cyklu tepelné úpravy poté, co se zobrazí „Konec“, lze otočením ovladače nastavit cílovou teplotu sondy tak, jak je uvedeno výše. Stiskem nebo potvrdíte a znovu spustíte pečicí cyklus.

Upozornění: V průběhu cyklu tepelné úpravy s použitím sondy do masa lze otočením ovladače změnit cílovou teplotu sondy. Stiskem nastavíte teplotu trouby. Teploměr lze vložit kdykoli, a to i v průběhu cyklu tepelné úpravy. V takovém případě je nutno znovu nastavit parametry tepelné úpravy.

Je-li teploměr do masa s určitou funkcí nekompatibilní, vypne trouba cyklus tepelné úpravy a zazní výstražné zvukové znamení. V takovém případě odpojte teploměr do masa nebo stiskem nastavte jinou funkci. Funkce odložený start a předehřívání nejsou kompatibilní s použitím teploměru do masa.

. ZABLOKOVÁNÍ TLAČÍTEK

Pro uzamknutí klávesnice stiskněte a alespoň na 5 sekund podržte .



Stejným postupem klávesnici odemknete.

Upozornění: Tlačítka lze zablokovat i v průběhu samotného pečení.

Z bezpečnostních důvodů lze troubu kdykoliv vypnout stisknutím .

UŽITEČNÉ RADY

JAK POUŽÍVAT TABULKU PRO TEPELNOU ÚPRAVU

Tabulka udává nejlepší funkci, příslušenství a úroveň, kterou je třeba použít pro přípravu různých druhů jídel. Doba pečení se počítá od okamžiku vložení jídla do trouby bez doby předehřátí (které je u některých receptů nutné). Teploty a doby pečení mají pouze orientační charakter, neboť se odvíjejí od množství jídla a použitého příslušenství. Nastavte nejprve nejnižší doporučené hodnoty a není-li jídlo dostatečně propečené, teprve pak tyto hodnoty zvýšte. Použijte dodané příslušenství a nejlépe tmavě zbarvené kovové dortové formy a plechy na pečení. Můžete použít také nádoby a příslušenství z pyrexu nebo kameniny, ale pamatujte, že se tím doba pečení mírně prodlouží.

PEČENÍ RŮZNÝCH POKRMŮ SOUČASNĚ

Pomocí funkce Horký vzduch můžete najednou péct různá jídla, která vyžadují stejnou teplotu pečení (například ryby a zeleninu), na různých úrovních drážek. Jídlo vyžadující kratší dobu pečení vyjměte dříve a jídlo s delší dobou pečení ponechte ještě v troubě.

MASO

Použijte jakýkoli druh plechu do trouby nebo nádobu z pyrexu vhodnou pro danou velikost masa. U pečení doporučujeme přilít na dno nádoby trochu vývaru, aby maso během pečení získalo ještě lepší chuť. Vezměte prosím na vědomí, že během této operace se bude uvolňovat pára. Po upečení nechte maso v troubě dalších 10-15 minut, nebo ho zabalte do alobalu.

Chcete-li maso grilovat, vyberte stejně silné kusy, aby se stejnoměrně propekly. Velmi silné kusy masa vyžadují delší dobu pečení. Zasuňte rošt do nižší polohy, aby bylo maso dále od grilu a nespálilo se na povrchu. Ve dvou třetinách pečení maso obraťte. Dvířka otevřete opatrně, neboť bude unikat pára.

Pro zachycení uvolňujících se šťáv doporučujeme zasunout přímo pod grilovací rošt s jídelním odkapávacím (hluboký) plech s půl litrem pitné vody. V případě potřeby vodu dolijte.

DEZERTY

Jemné dezerty pečte pouze s funkcí tradičního pečení na jednom roštu.

Používejte tmavé kovové pekáče a vždy je položte na dodaný rošt. Chcete-li péct na více než jedné úrovni, zvolte funkci nuceného oběhu vzduchu a uspořádejte formy na roštích tak, aby mohl horký vzduch co nejlépe cirkulovat.

Potřebujete-li zjistit, zda je koláč již upečený, zapíchněte do jeho středu párátko. Pokud je vytáhnete čisté, je koláč upečený.

Jestliže použijete pekáče s nepřilnavým povrchem, nevymazávejte okraje máslem, protože koláč by se nemusel na okrajích rovnoměrně zvednout.

Jestliže moučník či koláč během pečení klesne, nastavte příště nižší teplotu. Zvažte rovněž, zda nemůžete použít méně tekutiny nebo promíchávat těsto více zlehka.

U moučníků s vlhkou náplní nebo polevou (tvarohový koláč nebo ovocné koláče) použijte funkci „Tradiční pečení“. Jestliže je spodní část koláče promáčená, snižte rošt a před vložением náplně do koláče posypte dno koláče strouhankou nebo nadrobenými sušenkami.

















































































PIZZA

Plech lehce vymažte tukem, aby byl spodek pizzy křupavý. Ve dvou třetinách pečení posypte pizzu mozzarellou.

KYNUTÍ

Než vložíte těsto do trouby, vždy je raději zakryjte vlhkou utěrkou. Čas potřebný k vykynutí těsta pomocí této funkce je přibližně o třetinu kratší než kynutí při pokojové teplotě (20–25 °C). Doba kynutí těsta na pizzu je přibližně jedna hodina na 1 kg těsta.

TABULKA TEPELNÉ ÚPRAVY

RECEPT	FUNKCE	PŘEDEHŘEV	TEPLOTA (°C)	DOBA PEČENÍ (min)	ÚROVEŇ A PŘÍSLUŠENSTVÍ
Kynuté koláče / koláče z piškotového těsta		-	170	30–50	2 
		Ano	160	30–50	2 
		Ano	160	30–50	4 1  
Plněné koláče (tvarohový koláč, závin, jablečný koláč)		-	160–200	30–85	3 
		Ano	160–200	35–90	4 1  
Sušenky / drobné cukroví		-	160–170	20–40	3 
		Ano	150–160	20–40	3 
		Ano	150–160	20–40	4 1  
Odpalované pečivo		-	180–200	30–40	3 
		Ano	180–190	35–45	4 1  
		Ano	180–190	35–45*	5 3 1   
Pusinky		Ano	90	110–150	3 
		Ano	90	130–150	4 1  
		Ano	90	140–160*	5 3 1   
Pizza (tenká, silná, focaccia)		-	220–250	20–40	2 
		Ano	220–240	20–40	4 1  
		Ano	220–240	25–50*	5 3 1   
Bochník chleba 0,5 kg		-	180–220	50–70	2 
Malý chléb		-	180–220	30–50	3 
Chléb		Ano	180–220	30–60	4 1  
Zmražená pizza		-	250	10–20	2 
		Ano	250	10–20	4 1  
Slané koláče (zeleninový koláč, quiche)		Ano	180–190	45–60	2 
		Ano	180–190	45–60	4 1  
		Ano	180–190	45–70*	5 3 1   
Pečivo z listového těsta		Ano	190–200	20–30	3 
		Ano	180–190	20–40	4 1  
		Ano	180–190	20–40*	5 3 1   
Lasagne/nákypy		-	190–200	40–65	3 
Zapečené těstoviny / cannelloni		-	190–200	25–45	3 

RECEPT	FUNKCE	PŘEDEHŘEV	TEPLOTA (°C)	DOBA PEČENÍ (min)	ÚROVEŇ A PŘÍSLUŠENSTVÍ
Jehněčí/telecí/hovězí/vepřové o hmotnosti 1 kg		-	190–200	60–90	3
Vepřová pečeně s kůží 2 kg		-	170	110–150	2
Kuře/králík/kachna 1 kg		-	200–230	50–80 **	3
Husa/krocan 3 kg		-	190–200	90–150	2
Pečená ryba / v papilotě (filety, vcelku)		Ano	180–200	40–60	3
Plněná zelenina (rajčata, cukety, lilky)		Ano	180–200	50–60	2
Topinky		-	3 (vysoké)	3–6	5
Rybí filety / řízký		-	2 (střední)	20–30***	4 3
Klobásy/kebaby/žebírka/ hamburgery		-	2–3 (střední– vysoká)	15–30***	5 4
Pečené kuře 1–1,3 kg		-	2 (střední)	55–70**	2 1
Krvavý rostbíf o hmotnosti 1 kg		-	2 (střední)	35–50**	3
Jehněčí kýta/kýty		-	2 (střední)	60–90**	3
Pečené brambory		-	2 (střední)	35–55**	3
Zapékaná zelenina		-	3 (vysoké)	10–25	3
Kompletní jídlo: Ovocný koláč (úroveň 5) / lasagne (úroveň 3) / maso (úroveň 1)		Ano	190	40–120*	5 3 1
Lasagne a maso		Ano	200	50–120*	4 1
Maso a brambory		Ano	200	45–120*	4 1
Ryby a zelenina		Ano	180	30–50	4 1
Nadívané maso		-	200	80–120*	3
Nakrájené maso (králík, kuře, jehněčí)		-	200	50–120*	3

* Odhadovaná doba přípravy: Jídlo lze z trouby kdykoli vytáhnout, záleží na vašich požadavcích.

** Ve dvou třetinách pečení jídlo obraťte (v případě potřeby).

*** Po uplynutí poloviny doby pečení jídlo obraťte.

Upozornění: ** Funkce „6th Sense – cukroví a dorty“ využívá pouze horní a spodní topná tělesa bez funkce horkého vzduchu. Nevyžaduje předehřívání.

FUNKCE						
	Tradiční	Grill	Turbo grill	Horký vzduch	Tradiční pečení	Eco horký vzduch
AUTOMATICKÉ FUNKCE						
	Duš. maso a zelenina	Maso	Maxi pečení	Chléb	Pizza	Cukroví a dorty
PŘÍSLUŠENSTVÍ						
	Rošt	Pečicí plech nebo dortová forma na roštu	Hluboký plech / plech na pečení na roštu	Odkapávací plech / plech na pečení	Odkapávací plech s 500 ml vody	

ÚDRŽBA A ČIŠTĚNÍ

Před prováděním jakékoliv údržby a čištění se ujistěte, že trouba stihla vychladnout.

Nepoužívejte parní čističe.

Nepoužívejte drátěnku, drsné houbičky nebo abrazivní/žíravé prostředky, protože by mohlo dojít k poškození povrchu spotřebiče.

Používejte bezpečnostní rukavice.

Před prováděním jakékoliv údržby musí být trouba odpojena od elektrické sítě.

VNĚJŠÍ POVRCHY

- Povrch čistěte vlhkým hadříkem z mikrovlákna. Jsou-li velmi znečištěné, přidejte několik kapek pH neutrálního čisticího prostředku. Nakonec jej otřete suchým hadříkem.
- Nepoužívejte korozivní ani brusné čisticí prostředky. Jestliže se tyto prostředky přesto nedopatřením dostanou do styku s troubou, ihned potřísněný povrch otřete vlhkým hadříkem z mikrovlákna.

VNITŘNÍ POVRCHY

- Po každém použití nechte troubu vychladnout a teprve poté ji čistěte – nejlépe, je-li stále ještě teplá, aby se dobře odstraňovaly veškeré usazeniny nebo zbytky jídla. Pro vysušení kondenzátu vytvořeného v důsledku pečení jídel s vysokým obsahem vody nechte troubu zcela vychladnout a poté ji vytřete pomocí hadříku nebo houbičky.

ČIŠTĚNÍ KATALYTICKÝCH DESEK

(JEN U NĚKTERÝCH MODELŮ)

Tato trouba je vybavena speciálními katalytickými vložkami, které usnadňují čištění vnitřní části trouby díky speciálnímu samočisticímu povrchu, který je vysoce porézní a schopný pohlcovat mastnotu a nečistotu.

Tyto panely jsou upevněny k vodicím mřížkám: Při vkládání a následném upevňování vodicích mřížek dbejte na to, aby háčky na horní části zapadly do příslušných otvorů v panelech.

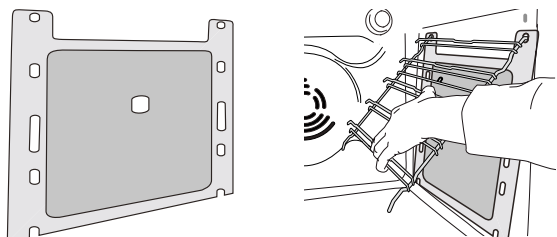

- Sklo dveří čistěte vhodným tekutým prostředkem.
- Aktivujte funkci „Smart Clean“ pro optimální vyčištění vnitřních povrchů (je-li k dispozici).
- Pro usnadnění čištění lze dvířka vymontovat z pantů.
- Horní topné těleso grilu lze posunout směrem dolů, aby bylo možné vyčistit horní desku trouby.

PŘÍSLUŠENSTVÍ

Ihned po použití vložte příslušenství do roztoku mycího prostředku na nádobí. Je-li ještě horké, použijte kuchyňské chňapky. Zbytky jídel odstraníte vhodným kartáčkem nebo houbičkou na nádobí.

Pro co nejlepší využití samočisticích vlastností katalytických panelů doporučujeme zahřívání trouby na 200 °C pro dobu přibližně jedné hodiny prostřednictvím funkce „Tradiční pečení“. V této době musí být trouba prázdná.

Poté, před odstraňováním veškerých zbytků jídel pomocí jemné houbičky, nechte spotřebič vychladnout.

Upozornění: Používání agresivních nebo abrazivních čisticích prostředků, drsných kartáčků, drátěnek nebo sprejů do trouby by mohlo poškodit katalytický povrch a zničit jeho samočisticí vlastnosti.

Potřebujete-li náhradní panely, obraťte se na naše středisko poprodejních služeb.

VÝMĚNA ŽÁROVKY

- 1.** Odpojte troubu od elektrické sítě.
- 2.** Odšroubujte kryt žárovky, vyměňte ji a našroubujte kryt zpět.
- 3.** Znovu připojte troubu k elektrické síti.

Upozornění: Používejte pouze žárovky 25–40 W / 230 V typu E-14, T 300 °C nebo halogenové žárovky 20–40 W / 230 V typu G9, T 300 °C. Žárovka, kterou je spotřebič vybaven, je speciálně navržena pro domácí spotřebiče a není vhodná pro všeobecné osvětlení místností v domácnostech (směrnice EU 244/2009). Žárovky lze zakoupit v servisním středisku.

– Používáte-li halogenové žárovky, nemanipulujte s nimi holými rukama, neboť otisky prstů je mohou poškodit. Nepoužívejte troubu bez nainstalovaného krytu žárovky.

POSOUVÁNÍ TOPNÉHO TĚLESA SMĚREM DOLŮ (JEN U NĚKTERÝCH MODELŮ)

1. Odstraňte boční vodící mřížky.

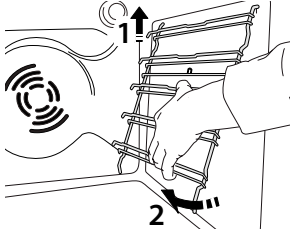

2. Topné těleso lehce povytáhněte směrem ven a posuňte dolů.

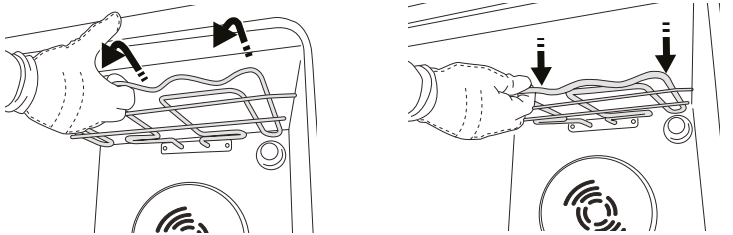

3. Zpět ho vrátíte tak, že ho zvednete nahoru a přitom mírně přitáhnete směrem k sobě. Zkontrolujte, zda leží na bočních držácích.

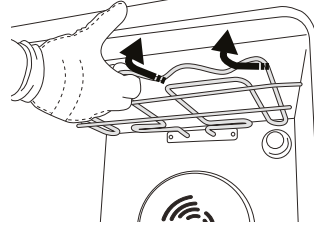

DEMONTÁŽ A ZPĚTNÁ MONTÁŽ DVÍŘEK

1. Přejete-li si dvířka demontovat, zcela je otevřete a posouvejte západky směrem dolů, dokud nedojde k jejich odjištění.

2. Dvířka dobře uzavřete.

Pevně je držte oběma rukama – nedržte je za rukojeť.

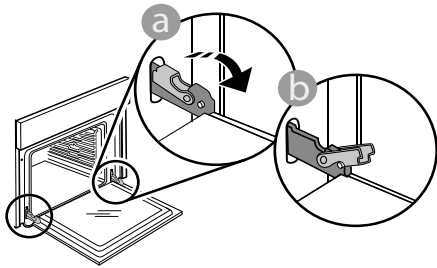

Dvířka snadno vysadíte tak, že je budete nepřetržitě zavírat a současně za ně táhnout, dokud se neuvolní z usazení. Odložte dvířka na stranu na měkký povrch.

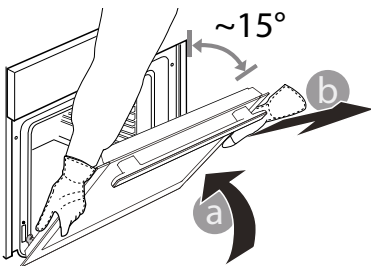

3. Dvířka opět nasadíte tak, že je přiložíte k troubě, nasměrujete háčky pantů oproti jejich usazení a do příslušného usazení zajistíte i horní část.

4. Dvířka posuňte směrem dolů a poté je zcela otevřete. Posuňte západky směrem dolů do jejich původní polohy: Ujistěte se, že jste je posunuli dolů až na doraz.

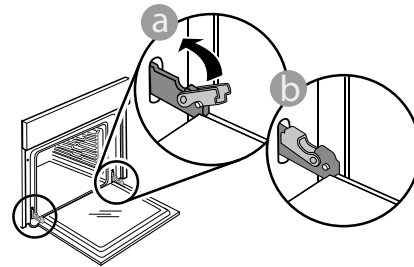

Správnou polohu západek zkontrolujete tak, že na ně lehce zatlačíte.

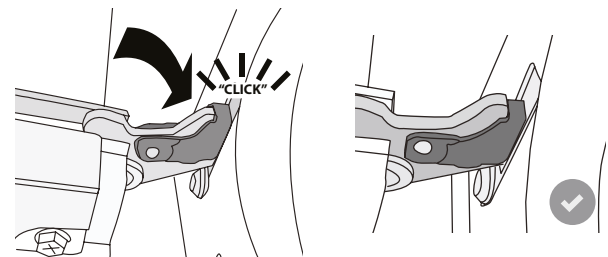

5. Zkuste dvířka zavírat a zkontrolujte, zda jsou v jedné rovině s ovládacím panelem. Pokud tomu tak není, výše uvedený postup opakujte. Pokud dvířka správně nefungují, mohou se poškodit.

ODSTRAŇOVÁNÍ ZÁVAD

Problém	Možná příčina	Řešení
Trouba nefunguje.	Přerušení napájení. Odpojení od elektrické sítě.	Zkontrolujte, zda je síť pod napětím a zda je trouba připojená k elektrickému napájení. Vypněte a opět zapněte troubu. Zjistíte tak, zda porucha stále trvá.
Na displeji je písmeno „F“ následované číslem nebo písmenem.	Softwarový problém.	Kontaktujte nejbližší centrum poprodejních služeb pro zákazníky a uveďte číslo následující za písmenem „F“.
Text na displeji se zobrazuje nezřetelně a zdá se, že je poškozený.	Nastavení jiného jazyka.	Obratťe se na své nejbližší zákaznické středisko poprodejních služeb.

INFORMAČNÍ LIST VÝROBKU

 [www](http://www.docs.whirlpool.eu) Produktový list s energetickými údaji tohoto spotřebiče lze stáhnout z našich webových stránek docs.whirlpool.eu.

JAK ZÍSKAT PŘÍRUČKU PRO POUŽÍVÁNÍ A PÉČI

>  [www](http://www.docs.whirlpool.eu) Stáhněte si Návod k použití a údržbě z našich webových stránek docs.whirlpool.eu (můžete použít tento QR kód) a zadejte kód výrobku.



> Případně kontaktujte naše centrum poprodejních služeb pro zákazníky.

KONTAKTUJETE-LI CENTRUM POPRODEJNÍCH SLUŽEB PRO ZÁKAZNÍKY

Podrobné kontaktní údaje můžete najít v záruční příručce. Při kontaktování našeho centra poprodejních služeb pro zákazníky prosím uveďte kódy z identifikačního štítku produktu.

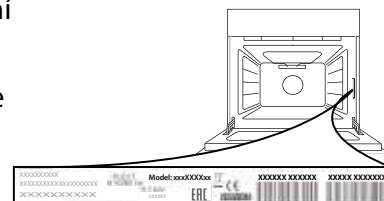

MINDENNAPI HASZNÁLATI ÚTMUTATÓ



KÖSZÖNJÜK, HOGY A WHIRLPOOL TERMÉKÉT VÁLASZTotta!

A teljes körű támogatás és szolgáltatás érdekében regisztrálja készülékét a www.whirlpool.eu/register oldalon!



A Biztonsági útmutató, valamint a Használati és kezelési útmutató a docs.whirlpool.eu honlapról tölthető le. Kövesse a füzet hátulján található információkat.



A készülék használata előtt gondosan olvassa el az Egészségvédelmi és biztonsági útmutatót.

TERMÉKLEÍRÁS

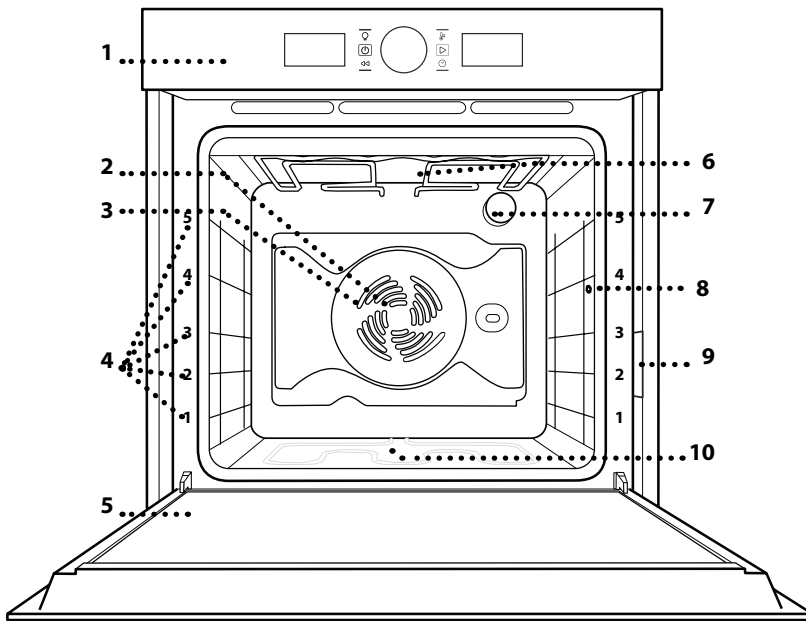

1. Kezelőpanel
2. Ventilátor
3. Kör alakú fűtőelem (nem látható)
4. Polctartó sínek (a szint a sütő elején van jelölve)
5. Ajtó
6. Felső fűtőelem/grill
7. Világítás
8. Hússzonda bemeneti nyílás (ha van)
9. Azonosító lemez (ne távolítsa el)
10. Alsó fűtőelem (nem látható)

KEZELŐPANEL

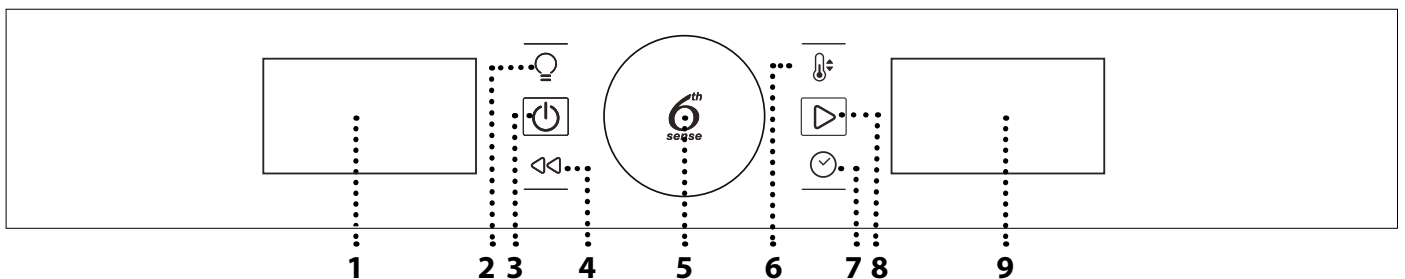

1. BAL OLDALI KIJELEZŐ

2. VILÁGÍTÁS

A lámpa ki-be kapcsolása.

3. BE/KI

A sütő be- és kikapcsolása vagy aktív funkciók leállítása.

4. VISSZA

Visszatérés az előző beállítások menübe.

5. TEKERŐGOMB / 6TH SENSE GOMB

A kapcsoló elforgatásával navigálhat az egyes funkciók között, és ezzel állíthatja be az összes sütési paramétert. A  gomb megnyomásával kiválaszthatja, beállíthatja és megerősítheti a funkciókat vagy paramétereket, valamint elindíthatja a sütési programot.

6. HŐMÉRSÉKLET

A hőmérséklet beállítása.

7. IDŐ

Az idő beállítása vagy módosítása és a sütési idő módosítása.

8. INDÍTÁS

Funkciók indítása és beállítások jóváhagyása.

9. JOBB OLDALI KIJELEZŐ

TARTOZÉKOK

SÜTŐRÁCS

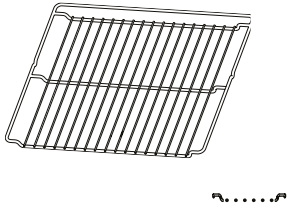

ZSÍRFOGÓ TÁLCA

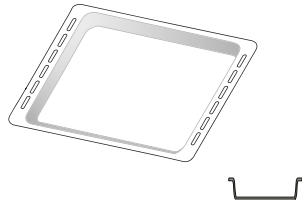

SÜTEMÉNYES TEPSI

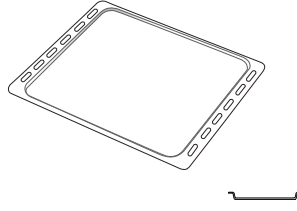

KIHÚZHATÓ TARTÓSÍNEK * (CSAK EGYES MODELLEKNÉL)

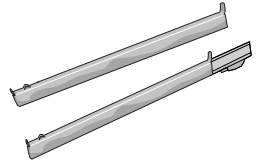

HÚSSZONDA (CSAK EGYES MODELLEKNÉL)

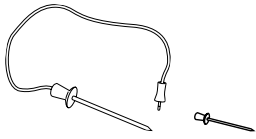

A tartozékok száma a megvásárolt modelltől függően változhat.

A készülékhez ingyenesen nem járó egyéb tartozékok a vevőszolgálatnál külön is megvásárolhatók.

A SÜTŐRÁCS ÉS EGYÉB TARTOZÉKOK BEHELYEZÉSE

Tegye be a sütőrácstól vízszintesen a polcvezető sínek mentén, és ügyeljen rá, hogy a rács felfelé hajló vége valóban felfelé álljon.

Az egyéb tartozékokat, mint például a cseppfelfogó tálcát és a süteményes tepsit, ugyanúgy vízszintesen kell behelyezni, mint a sütőrácstól.

A POLCVEZETŐ SÍNEK ELTÁVOLÍTÁSA ÉS VISSZAHELYEZÉSE

. A polcvezető sínek eltávolításához emelje fel a síneket, majd óvatosan húzza ki az alsó részt a helyéből: A polcvezető sínek ekkor már eltávolíthatók.

. A polcvezető sínek visszaszereléséhez először a felső helyükre szerelje őket vissza. Felfelé tartva csúsztassa őket a sütőtérbe, majd engedje le őket az alsó illesztésben lévő helyzetükbe.

A KIHÚZHATÓ TARTÓSÍNEK FELSZERELÉSE (HA VANNAK)

Távolítsa el a polcvezető síneket a sütőből, és távolítsa el a védő műanyagot a kihúzható tartósínekről.

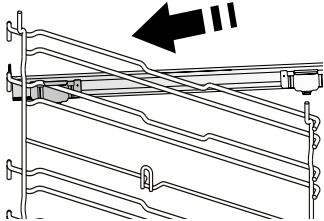

Rögzítse a tartósín felső kapcsát a polcvezető sínhez, majd csúsztassa végig annak mentén ütközésig. Engedje le a helyére a másik kapcsot.

A polcvezető sín rögzítéséhez erőteljesen nyomja neki a kapocs alját a polcvezető sínnek. Győződjön meg arról, hogy a tartósínek szabadon tudnak mozogni. Ismételje meg ezeket a lépéseket az azonos szinten lévő másik polcvezető sínnel is.

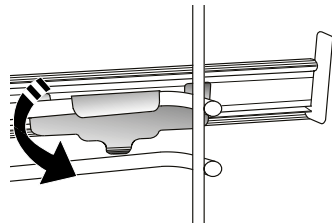

Ne feledje: A kihúzható tartósínek bármely szintre felszerelhetők.

FUNKCIÓK



ALSÓ ÉS FELSŐ SÜTÉS

Tetszőleges étel egyetlen szinten történő sütése.



GRILLFŰTŐTEST

Steak, kebab és kolbászok grillezése, rakott zöldségek sütése és kenyérpíritás. Húsok grillezésekor cseppfelfogó tálca használatát ajánljuk a sütés közben lecsöpögő szaft összegyűjtéséhez: Helyezze a tálcát a sütőrács alatt lévő bármelyik szintre, és öntsön bele 500 ml vizet.



HŐLÉGBEFÚVÁS

Ugyanazt az elkészítési hőmérsékletet igénylő, de különböző ételek több (legfeljebb három) szinten történő egyidejű sütése. Ezzel a funkcióval elkerülhető, hogy különböző ételek egyszerre történő sütésekor azok átvegyék egymás szagát.



LÉGKEVERÉSES SÜTÉS

Hús, töltött torták vagy töltött zöldségek sütését egyszerre csak egy szinten végezze. Ez a funkció gyenge, szakaszos légkeverést alkalmaz, így az étel nem száradhat ki túlzottan.



6th SENSE FUNKCIÓK



EGYTÁLÉTELEK

Ezzel a funkcióval automatikusan beállítható a tésztaételek elkészítéséhez optimális hőmérséklet és sütési mód.



HÚS

Ezzel a funkcióval automatikusan beállítható a hús elkészítéséhez optimális hőmérséklet és sütési mód. A funkció időnként elindítja a ventilátort alacsony fordulatszámon, így az étel nem szárad ki túlzottan.



XXL MÉRETŰ HÚSOK

Ez a funkció automatikusan kiválasztja a legjobb sütési üzemmódot és hőmérsékletet nagy (2,5 kg-nál nehezebb) egybesült húsok sütéséhez. Sütés közben ajánlatos forgatni a húst, hogy mindkét oldala egyenletesen tudjon pirulni. A túlzott kiszáradás megelőzése érdekében érdemes néha meglocsolni a húst.



KENYÉR

Ezzel a funkcióval automatikusan beállítható a különböző kenyértípusok elkészítéséhez optimális hőmérséklet és sütési mód.



PIZZA

Ezzel a funkcióval automatikusan beállítható a pizza elkészítéséhez optimális hőmérséklet és sütési mód.



TORTÁK

Ezzel a funkcióval automatikusan beállítható bármilyen fajta sütemény elkészítéséhez optimális hőmérséklet és sütési mód.



SPECIÁLIS FUNKCIÓK



GYORS ELŐMELEGÍTÉS

A sütő gyors előmelegítése. Az előmelegítés végeztével a sütő automatikusan kiválasztja az „Alsó és felső sütés” funkciót. Étél behelyezése előtt várja meg az előmelegítés végét.



TURBOGRILL

Nagy egybesült húsok sütése (báránycomb, marhahús, csirke). Cseppfelfogó tálca használatát ajánljuk a sütés közben lecsöpögő szaft összegyűjtéséhez: Helyezze a tálcát a sütőrács alatt lévő bármelyik szintre, és öntsön bele 500 ml vizet. Ehhez a funkcióhoz használható a forgónyárs (ha van).



ECO HŐLÉGBEFÚVÁS*

Töltött sütek és húsfiléek egy szinten történő sütéséhez. A kíméletes, szakaszos hőlégbefúvás megakadályozza az étel túlzott mértékű kiszáradását. Az ECO funkció használatakor a lámpa kikapcsolva marad a sütés ideje alatt. Az energiahatékony ECO ciklus használata alatt a sütőajtót nem szabad kinyitni addig, amíg az étel el nem készült.



MELEGEN TARTÁS

A frissen elkészült ételek melegen és ropogósan tartása.



KELESZTÉS

Sós vagy édes tészták optimális mértékű kelesztése. A kelesztés sikere érdekében ne aktiválja ezt a funkciót, ha az előző sütési ciklus miatt a sütő még mindig forró.



SMART CLEAN

(CSAK EGYES MODELLEKNÉL)

A speciális, alacsony hőmérsékletű tisztítási ciklus során kibocsátott gőz megkönnyíti a szennyeződés és az ételmaradékok eltávolítását. Öntsön 200 ml csapvizet a sütő aljára, és csak akkor indítsa el a ciklust, ha a sütő teljesen kihűlt.

* A funkció referenciaként szolgál az energiahatékonyági nyilatkozathoz a 65/2014/EU szabályozásnak megfelelően.

A KÉSZÜLÉK ELSŐ HASZNÁLATA

1. AZ IDŐ BEÁLLÍTÁSA

A készülék első bekapcsolásakor be kell állítani a pontos időt.



A kijelzőn villogni kezd az órát jelző két számjegy: Az óra beállításához forgassa el a beállítógombot, majd hagyja jóvá az gombbal.



A kijelzőn villogni kezd a percet jelző két számjegy. A perc beállításához forgassa el a beállítógombot, majd hagyja jóvá az gombbal.

Ne feledje: Később is bármikor átállíthatja az időt, ha a kikapcsolt sütőn legalább egy másodpercig nyomva tartja a gombot, majd megismétli a fenti lépéseket.

Hosszabb áramkimaradások után valószínűleg újra be kell majd állítania az időt.

2. BEÁLLÍTÁSOK

Ha szükséges, megváltoztathatja a súly és a hőmérséklet (°C) mértékegységét és az áramerősséget (16 A).

A kikapcsolt sütőn tartsa nyomva a gombot legalább 5 másodpercig.



A beállítógombbal válassza ki a mértékegységet, majd hagyja jóvá az gombbal.



A beállítógombbal válassza ki az áramerősséget, majd hagyja jóvá az gombbal.

Ne feledje: A sütő úgy van beprogramozva, hogy annyi elektromos áramot fogyasszon, amennyi kompatibilis a 3 kW-nál (16 A) nagyobb besorolású lakossági áramhálózattal: Ha az Ön háztartásában kisebb a teljesítmény, az értéket csökkenteni kell (13 A).

3. A SÜTŐ FELMELEGÍTÉSE

Az új sütő a gyártásból visszamaradt szagot bocsáthat ki: ez teljesen normális.

Ezért mielőtt a sütőt étel készítésére használná, azt javasoljuk, hogy melegítse fel üresen a lehetséges szagok eltávolítása érdekében.

Távolítson el minden védőkartont vagy átlátszó filmréteget a sütőről, és távolítson el minden tartozékot a belsejéből.

Melegítse fel a sütőt nagyjából egy órán keresztül 200 °C-ra, lehetőleg egy légkeveréses funkció (pl. „Hőlégbefúvás” vagy „Légkeveréses sütés”) használatával.

Kövesse a funkció megfelelő beállításához szükséges utasításokat.

Ne feledje: A készülék első használatát követően érdemes kiszellőztetni a helyiséget.

MINDENNAPI HASZNÁLAT

1. A FUNKCIÓ KIVÁLASZTÁSA

A sütőn kikapcsolt állapotban csak a pontos idő látszik. Tartsa nyomva a gombot a sütő bekapcsolásához. A beállítógombbal léptethet a bal oldali kijelzőn megjelenő, elérhető főbb funkciók között. Válasszon ki egyet, és nyomja meg az gombot.



Részfunkciók (ahol vannak) kiválasztásához először válasszon egy főbb funkciót, majd nyomja meg az gombot a jóváhagyáshoz és a funkció menüjébe való belépéshez.



A beállítógombbal léptethet a jobb oldali kijelzőn megjelenő, elérhető részfunkciók között. Válasszon ki egyet, és nyomja meg az gombot.

2. FUNKCIÓ BEÁLLÍTÁSA

A kívánt funkció kiválasztása után Ön megváltoztathatja a funkció beállításait.

A kijelzőn egymás után megjelennek a módosítható beállítások.

HŐMÉRSÉKLET/GRILLFOKOZAT



Amikor a kijelzőn villog a °C/°F ikon, a beállítógombbal megváltoztathatja az értéket, majd nyomja meg az gombot a jóváhagyáshoz és a további beállítások (ha vannak) módosításához.

Egyúttal a grillezési szintet is beállíthatja (3 = magas, 2 = közepes, 1 = alacsony).



Ne feledje: A funkció indítása után is módosíthatja a hőmérsékletet vagy a grillezési szintet a gombbal vagy közvetlenül a beállítógombbal.

IDŐTARTAM

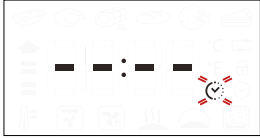

Amikor a kijelzőn a ikon villog, a beállítógombbal állítsa be a sütés kívánt időtartamát, majd nyomja meg a gombot a jóváhagyáshoz.

Ha felügyelni kívánja a sütést, nem kell beállítania a sütési időtartamot: Nyomja meg a kapcsolót a jóváhagyáshoz és a funkció indításához. Ebben az esetben nem állítható be a sütés befejezési időpontja, azaz a késleltetett indítás.

Ne feledje: A beállított sütési idő módosítható a sütés közben a gombbal: Az óra beállításához forgassa el a beállítógombot, majd hagyja jóvá az gombbal.

A SÜTÉS BEFEJEZÉSI IDŐPONTJÁNAK BEÁLLÍTÁSA/ KÉSLELTETETT INDÍTÁS

Miután beállította a sütési időt, számos funkcionál használható a késleltetett indítás úgy, hogy megadja a befejezési időt.

Ahol a befejezési idő módosítható, a kijelzőn megjelenik a sütés befejezésének várható időpontja, miközben az ikon villog.



Szükség esetén forgassa el a beállítógombot a sütési idő kívánt végének beállításához, majd nyomja meg az gombot a jóváhagyáshoz és a funkció indításához.

Helyezze az ételt a sütőbe, és csukja be az ajtót: A funkció automatikusan bekapcsol, amikor letelik a sütés elkészültéhez megadott időpont alapján kiszámított időtartam.



Ne feledje: Ha a sütéshez késleltetett indítást állít be, az előmelegítés nem elérhető. A sütő a szükséges hőmérsékletet fokozatosan éri el, tehát a sütési idők kissé hosszabbak lesznek a sütési táblázatban megadott időtartamoknál.

Amíg várakozik, a beállítógombbal módosíthatja a sütési idő végének korábban megadott időpontját.

A vagy a gombbal módosíthatja a hőmérsékletet és a sütési idő beállításait. Az gombbal hagyja jóvá a változásokat.

Ne feledje: A késleltetett indítás funkció nem elérhető a Grillezés és Turbó Grillezés funkciókhoz.

3. A FUNKCIÓ AKTIVÁLÁSA

A kívánt beállítások alkalmazása után nyomja meg a gombot a funkció aktiválásához.

A gombot nyomva tartva bármikor megszakíthatja az éppen aktív funkciót.

4. ELŐMELEGÍTÉS

Bizonyos funkcióknál a sütő előmelegíthető: A funkció indításakor a kijelző jelzi, hogy az előmelegítés folyamatban van.



A fázis végeztével hangjelzés hallható, és a kijelzőn üzenet jelzi, hogy a sütő elérte a megadott hőmérsékletet.



Ekkor nyissa ki az ajtót, tegye az ételt a sütőbe, csukja be az ajtót, és indítsa el a sütést a gombbal.

Ne feledje: Ha az ételt az előmelegítési fázis befejezése előtt teszi a sütőbe, a sütési eredmény elmaradhat a várttól.

Az ajtó kinyitásakor az előmelegítés leáll/szünetel.

A sütési időbe nem számít bele az előmelegítési szakasz.

Az elérni kívánt hőmérséklet bármikor módosítható a beállítógombbal.

5. A SÜTÉS VÉGE

Hangjelzés hallatszik, és a kijelző jelzi, hogy a sütés befejeződött.



A sütési idő a beállítások módosítása nélkül is meghosszabbítható: Adjon meg új sütési időt a beállítógombbal, majd nyomja meg a gombot.

. 6th SENSE FUNKCIÓK

HŐMÉRSÉKLET-VISSZAÁLLÍTÁS

Ha az ajtó kinyitása miatt sütési ciklus közben lecsökken a sütőtér hőmérséklete, ez a speciális funkció automatikusan aktiválódik, hogy visszaállítsa az eredeti hőmérsékletet.

A hőmérséklet-visszaállítás közben a kijelzőn a „kigyó” animáció látszik, amíg a sütő el nem éri a kellő hőmérsékletet.

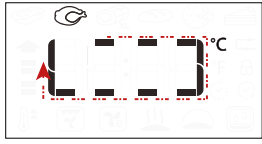





A jobb hatásfok érdekében a beprogramozott sütési ciklus közben a sütési idő az ajtó kinyitása miatti hőveszteség függvényében megnő.

. SPECIÁLIS FUNKCIÓK

SMART CLEAN

A „Smart Clean” funkció bekapcsolásához a teljesen lehűlt sütő aljába öntsön 200 ml vizet, majd zárja be a sütő ajtaját.

Nyissa meg a speciális funkciókat , forgassa el a gombot, válassza ki a -t a menüből, majd nyomja meg a  gombot a jóváhagyáshoz.

A  gomb megnyomására azonnal elindul a tisztítási ciklus, míg az  gomb megnyomásával beállítható a ciklus vége/a késleltetett indítás.

A ciklus végeztével hagyja a sütőt lehűlni és távolítsa el belőle a maradék vizet, majd takarítsa ki a sütőt egy meleg vízbe mártott szivaccsal (ha 15 perccel később kezd el a sütő tisztítását, a tisztítás eredményessége csökkenhet).

Ne feledje: A tisztítási ciklus hossza és hőmérséklete nem állítható be.

. A HÚSSZONDA HASZNÁLATA (HA VAN)

A mellékelt hússzonda segítségével sütés közben is megmérheti a sütőben levő étel pontos belső hőmérsékletét.

A hússzonda csak néhány sütési funkciónál használható (Alsó és felső sütés, Hőlégbefúvásos, Légkeveréses sütés, Turbogrill, 6th Sense Hús és 6th Sense Maxicooking).

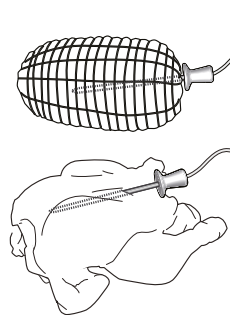



A tökéletes ételkészítési eredmény elérése érdekében rendkívül fontos, hogy a szondát megfelelően helyezze el. A szondát teljes terjedelmében szúrja be a hús leghúsosabb részébe, elkerülve a csontokat és a zsíros részeket. Amennyiben szárnyast süt, a szondát oldalról szúrja be a mell közepébe, vigyázva arra, hogy a szonda hegye ne egy üreges részben álljon meg. Amennyiben a





hús vastagsága nem egyenletes, ellenőrizze, hogy megfelelően megsült-e, mielőtt kiveszi a sütőből. A szonda végét a sütőtér jobb oldali falában található lyukhoz csatlakoztassa. A hússzonda sütőtérbe való behelyezését egy sípszó jelzi, és a kijelzőn megjelenik az ikon és a célhőmérséklet.

Ha a hússzondát egy funkció kiválasztása közben csatlakoztatja, a kijelző átvált az alapértelmezett hússzonda célhőmérsékletre.



Nyomja meg a  gombot a beállításokhoz. Forgassa el a beállítógombot a hússzonda célhőmérsékletének beállításához. Nyomja meg a  gombot a jóváhagyáshoz. Forgassa el a beállítógombot a sütőtér hőmérsékletének beállításához.



Nyomja meg a  vagy a  gombot a jóváhagyáshoz, és indítsa el a sütési ciklust. A sütési ciklus közben a kijelzőn a hússzonda célhőmérséklete látszik. Amikor az étel eléri a beállított célhőmérsékletet, a sütési ciklus leáll, és a kijelzőn az „End” felirat jelenik meg. Az „End” felirat megjelenése után a sütési ciklus újraindítható úgy, hogy elforgatja a beállítógombot, és módosítja a hússzonda célhőmérsékletét a korábban ismertetett módon. Nyomja meg a  vagy a  gombot a jóváhagyáshoz, és indítsa újra a sütési ciklust.

Ne feledje: a hússzondával történő sütési ciklus közben is lehetőség van arra, hogy a beállítógomb elforgatásával módosítsa a hússzonda célhőmérsékletét. Nyomja meg a  gombot a sütőtér hőmérsékletének módosításához. A hússzondát bármikor behelyezheti, akár a sütési ciklus közben is. Ilyenkor fontos, hogy újra beállítsa a sütési funkció paramétereit.

Ha a hússzonda nem használható az adott funkcióval, a sütő leállítja a sütési ciklust, és figyelmeztető hangjelzést ad. Ilyenkor csatlakoztassa le a hússzondát vagy nyomja meg a  gombot egy másik funkció kiválasztásához. A késleltetett indítású és az előmelegítési fázis nem kompatibilis a hússzondával.

. GOMBZÁR

A gombzár aktiválásához tartsa nyomva a  gombot legalább 5 másodpercig.



A gombzár ugyanilyen módon feloldható.

Ne feledje: A gombzárát sütés közben is aktiválhatja. Biztonsági okból a sütő bármikor kikapcsolható a  gombbal.

HASZNOS TANÁCSOK

A SÜTÉSI TÁBLÁZAT HASZNÁLATA

Ez a táblázat a különböző típusú ételekhez legjobban használható funkciót, tartozékokat és szintet tartalmazza. A sütési idő az étel sütőbe helyezésével kezdődik, nem tartalmazza az előmelegítést (ahol ez szükséges). A sütési hőmérsékletek és időtartamok hozzávetőlegesek, és az étel mennyiségétől, valamint a használt tartozék típusától függenek. Kezdetben használja a legalacsonyabb ajánlott beállításokat, és ha az étel nem sül eléggé, kapcsoljon át magasabb beállításokra. Használja a mellékelt tartozékokat, valamint lehetőleg sötét színű fém süteményes formákat és tepsiket. Ugyancsak használhat jénai vagy kötálakat és tartozékokat, de ne feledje, hogy a sütési időtartamok kissé hosszabbak lesznek.

KÜLÖNBÖZŐ ÉTELEK EGYSZERRE TÖRTÉNŐ SÜTÉSE

A „Hőlégbefúvás” funkció használatakor lehetőség van ugyanazt a hőmérsékletet igénylő, de különböző ételek (pl. hal és zöldségek) több szinten történő egyidejű sütésére. Vegye ki azt az ételt, amelyik rövidebb sütési időt igényel, a hosszabb sütési időt igénylő ételt pedig hagyja bent a sütőben.

HÚS

Használjon bármilyen tepsi vagy jénai edényt, amely megfelel a sütésre kerülő húsdarab méretének. Egybesültek készítésekor a legjobb megoldás, ha egy kevés húsalaplét önt az edény aljára, amely a sütés alatt tovább ízesíti a húst. Ne feledje, hogy a fenti művelet során gőz keletkezik. Amikor a sült elkészült, hagyja állni a sütőben 10-15 percig, vagy fedje be alufóliával.

Amikor húst kíván grillezni, válasszon minél inkább egyenletes vastagságú darabokat annak érdekében, hogy egységes sütési eredményeket érjen el. A nagyon vastag húsdarabok hosszabb sütési időt igényelnek. A hús külsejének megégését megelőzendő, tegye alacsonyabbra a rácsot, így az étel távolabb lesz a grilltől. A sütési idő kétharmadánál fordítsa meg a húst. Óvatosan nyissa ki az ajtót, mert forró gőz csaphat ki.

A sütés közben keletkező szaft felfogásához javasoljuk, hogy töltsön fél liter vizet a zsírfogó tálcába, és helyezze azt közvetlenül az alá a rács alá, amelyen a hús található. Szükség szerint töltsön utána vizet.

DESSZERTEK

Készítsen különleges édességeket a hagyományos funkció használatával csak egy tartószinten.

Használjon sötét színű, fém tortaformákat, és azokat mindig a mellékelt rácsra helyezze. Egynél több szinten történő sütéshez válassza a hőlégbefúvás funkciót, és úgy rendezze el a sütőformákat a tartószinteken, hogy azzal segítse a forró levegő optimális keringését.

Ha ellenőrizni szeretné, hogy egy sütemény elkészült-e, szúrjon egy fa fogpiszkálót a sütemény közepébe. Ha a fogpiszkálón nem látható tészta, a sütemény elkészült.

Tapadásmentes tortaforma használata esetén ne vajazza meg a széleket, mert előfordulhat, hogy a sütemény nem egyformán emelkedik meg az oldalak mentén.

Ha a sütemény nagyon „feldagad” sütés közben, állítson be legközelebb alacsonyabb hőmérsékletet, esetleg csökkentse a folyadék mennyiségét és óvatosabban keverje össze a tésztát.

A lédús töltelékű vagy feltétű sütemények (pl. sajtorta, gyümölcsös pite) esetén használja a „Légkeveréses sütés” funkciót. Ha a sütemény alsó tésztaalapja átázott, használjon alacsonyabb szintet, és szórja meg a sütemény alját zsemlemorzsával vagy darált keksszel, mielőtt hozzáadná a tölteléket.

















































































PIZZA

Enyhén zsírozza meg a tepsiket, hogy a pizzalap ropogós legyen. A sütési idő kétharmadánál szórja a mozzarellát a pizzára.

KELESZTÉS

Mindig az a legjobb, ha egy nedves ruhával letakarja a tésztát, mielőtt a sütőbe helyezné. A tésztakelesztés időtartama ennek a funkciónak az alkalmazásával körülbelül az egyharmadával csökken a szobahőmérsékleten (20–25 °C) történő kelesztéssel összehasonlítva. A kelesztési idő 1 kg pizzatészta esetén körülbelül egy óra.

FŐZÉSI TÁBLÁZAT

RECEPT	FUNKCIÓ	ELŐMELEGÍTÉS	HŐMÉRSÉKLET (°C)	SÜTÉSI IDŐ (perc)	SZINT ÉS TARTOZÉKOK
Kelt sütemények / piskóták		-	170	30-50	2 
		Igen	160	30-50	2 
		Igen	160	30-50	4 1  
Töltött sütemények (sajttorta, rétes, almás pite)		-	160-200	30-85	3 
		Igen	160-200	35-90	4 1  
Aprósütemények / Kisebb torták		-	160-170	20-40	3 
		Igen	150-160	20-40	3 
		Igen	150-160	20-40	4 1  
Képviseelőfánk		-	180-200	30-40	3 
		Igen	180-190	35-45	4 1  
		Igen	180-190	35-45*	5 3 1   
Habcsók		Igen	90	110-150	3 
		Igen	90	130-150	4 1  
		Igen	90	140-160*	5 3 1   
Pizza (vékony, vastag, focaccia)		-	220-250	20-40	2 
		Igen	220-240	20-40	4 1  
		Igen	220-240	25-50*	5 3 1   
Kenyér 0,5 kg		-	180-220	50-70	2 
Zsemle		-	180-220	30-50	3 
Kenyér		Igen	180-220	30-60	4 1  
Fagyasztott pizza		-	250	10-20	2 
		Igen	250	10-20	4 1  
Sós torták (zöldséges pite, quiche)		Igen	180-190	45-60	2 
		Igen	180-190	45-60	4 1  
		Igen	180-190	45-70*	5 3 1   
Vol-au-vent / Leveles tésztából készült sütemények		Igen	190-200	20-30	3 
		Igen	180-190	20-40	4 1  
		Igen	180-190	20-40*	5 3 1   
Lasagne / felfújt		-	190-200	40-65	3 
Sült tészta / cannelloni		-	190-200	25-45	3 

RECEPT	FUNKCIÓ	ELŐMELEGÍTÉS	HŐMÉRSÉKLET (°C)	SÜTÉSI IDŐ (perc)	SZINT ÉS TARTOZÉKOK
Bárány / borjú / marha / sertés 1 kg		-	190-200	60-90	3
Ropogós sertéssült 2 kg		-	170	110-150	2
Csirke / nyúl / kacsa 1 kg		-	200-230	50-80 **	3
Pulyka / liba 3 kg		-	190-200	90-150	2
Sült/sütőpapírban sült hal (filé, egész)		Igen	180-200	40-60	3
Töltött zöldség (paradicsom, cukkini, padlizsán)		Igen	180-200	50-60	2
Pírtós		-	3 (magas)	3-6	5
Halfilé / steak		-	2 (közepes)	20-30***	4 3
Kolbász / rablöhús / sertésborda / hamburger		-	2-3 (közepes-magas)	15-30***	5 4
Sült csirke 1-1,3 kg		-	2 (közepes)	55-70**	2 1
Marhasült angolosan, 1 kg		-	2 (közepes)	35-50**	3
Báránycomb/csülök		-	2 (közepes)	60-90**	3
Pírtott burgonya		-	2 (közepes)	35-55**	3
Rakott zöldség		-	3 (magas)	10-25	3
Teljes fogás: Gyümölcstorta (5. szint) / lasagne (3. szint) / húsok (1. szint)		Igen	190	40-120*	5 3 1
Lasagne és húsok		Igen	200	50-120*	4 1
Húsok és burgonya		Igen	200	45-120*	4 1
Hal és zöldségek		Igen	180	30-50	4 1
Töltött sütek		-	200	80-120*	3
Hússzeletek (nyúl, csirke, bárány)		-	200	50-120*	3

* Becsült időtartam: Az ételek kivethetők a sütőből ettől eltérő időpontokban is, személyes preferenciáktól függően.

** Fordítsa meg az ételt a sütési idő kétharmadánál (ha szükséges).

*** A sütési idő felénél fordítsa meg az ételt.

Ne feledje: A 6th Sense „Torták” funkció csak a felső és alsó fűtőelemeket használja, hőlégbefúvás nélkül. Előmelegítésre nincs szükség.

FUNKCIÓK						
	Alsó és felső sütés	Grillfűtőtest	Turbogrill	Hőlégbefúvás	Légkeveréses sütés	Eco hőlégbefúvás
AUTOMATA FUNKCIÓK						
	Egytálételek	Húsok	XXL méretű húsok	Kenyér	Pizza	Torták
TARTOZÉKOK						
	Rács	Sütőtepsi vagy sütőforma a sütőrácsra	Cseppfelfogó tálca / süteményes tepsi vagy sütőtepsi a sütőrácsra	Zsírfogó tálca / Sütőtepsi	Cseppfelfogó tálca 500 ml vízzel	

KARBANTARTÁS ÉS TISZTÍTÁS

Bármilyen karbantartási vagy tisztítási munka előtt győződjön meg arról, hogy a sütő teljesen kihűlt.

Ne használjon gőzzel tisztító berendezéseket.

Ne használjon fémből készült vagy egyéb súrolópárnát vagy maró/súroló hatású tisztítószeret, mert ezek károsíthatják a készülék felületeit.

Viseljen védőkesztyűt.

A sütőt bármilyen karbantartási munka előtt le kell választani az elektromos hálózatról.

KÜLSŐ BURKOLATOK

• A felületeket nedves, mikroszálás törőlkendővel tisztítsa. Ha nagyon piszkosak, adjon néhány csepp semleges mosogatószer a vízhez. Száraz ruhával törölje át a megtisztított felületeket.

• Ne használjon maró vagy súroló hatású tisztítószeret. Ha ezek közül bármelyik termék véletlenül kapcsolatba kerül a készülék felületével, azonnal tisztítsa meg a készüléket egy nedves, mikroszálás törőlkendővel.

BELSŐ BURKOLATOK

• Minden használat után hagyja kihűlni a sütőt, de lehetőleg akkor takarítsa ki, amikor még meleg, és távolítsa el az ételfoltokat és lerakódásokat. A magas nedvességtartalmú ételek sütése során kicsapódott párát a teljesen kihűlt sütőből egy ronggyal vagy szivaccsal törölje ki.

- Az ajtó üvegét megfelelő folyékony tisztítószerrel tisztítsa.
- A belső felületek optimális tisztításához használja a „Smart Clean” funkciót (ha van).
- A könnyebb tisztítás érdekében a sütőajtó levehető.
- A grill felső fűtőeleme leereszthető, így megtisztítható a sütőtér teteje.

TARTOZÉKOK

A tartozékokat minden használat után áztassa be mosogatószeres vízbe, használjon sütőkesztyűt, ha még forrók. Az ételmaradékok mosogatókefével vagy szivaccsal távolíthatók el.

A KATALITIKUS PANELEK TISZTÍTÁSA

(CSAK EGYES MODELLEKNÉL)

Ez a sütő olyan speciális katalitikus panelekkel rendelkezik, amelyek megkönnyítik a sütőrész tisztítását a speciális öntisztító bevonatnak köszönhetően. Ez a különösen porózus anyag felszívja a zsírt és az egyéb szennyeződések.

A panelek a vezetősínekhez illeszkednek:

Amikor kiveszi, majd visszahelyezi a vezetősíneket, ügyeljen arra, hogy a felső kampók beakadjanak a panelek megfelelő mélyedéseibe.

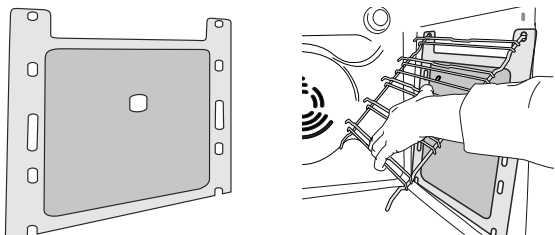

Annak érdekében, hogy a katalitikus panelek öntisztító képessége maximálisan érvényesüljön, javasoljuk, hogy működtesse a sütőt kb. 1 órán keresztül 200 °C-on a „Légkeveréses sütés” funkcióval. Ezalatt a sütő legyen üres.

Ezután hagyja lehűlni a sütőt, majd távolítsa el az ételmaradékokat egy nem súroló szivaccsal.

Ne feledje: Ne használjon maró vagy súroló hatású tisztítószeret, durva keféket, edénysúrolót vagy sütőtisztító spray-t, mivel ezek károsíthatják a katalitikus felületet és annak öntisztító képességét.

Ha új panelekre van szüksége, forduljon vevőszolgálatunkhoz.

IZZÓCSERE

1. Válassza le a sütőt az elektromos hálózatról.

2. Csavarozza le a burát a lámpáról, cserélje ki az izzót, majd csavarozza vissza a burát a lámpára.

3. Csatlakoztassa vissza a sütőt az elektromos hálózatra.

Ne feledje: Kizárólag 25-40 W/230 ~ V, E-14 típusú, T300 °C izzókat vagy 20-40 W/230 ~ V, G9 típusú, T300 °C halogénizzókat használjon. A termékben lévő izzót kifejezetten háztartási gépekhez tervezték, ezért helyiségek megvilágítására nem alkalmas (244/2009/EK rendelet).

Az izzólámpák beszerezhetők a vevőszolgálattól.

- Halogénizzó használatakor ne nyúljon hozzájuk csupasz kézzel, mert az ujjlenyomatok károsíthatják az izzót.

Ne működtesse a sütőt, ha a lámpabura nincs visszahelyezve.

A FELSŐ FŰTŐELEM LEERESZTÉSE

(CSAK EGYES MODELLEKNÉL)

1. Vegye ki az oldalsó polcvezető síneket.

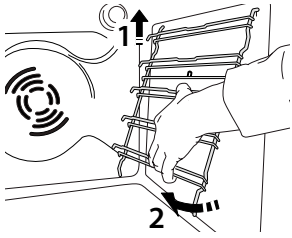

2. Húzza ki enyhén a fűtőelemet, majd engedje le.

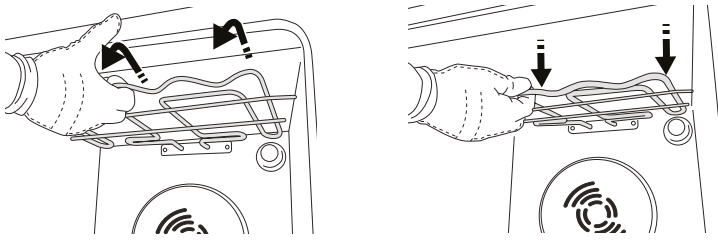

3. A fűtőelem visszahelyezéséhez emelje azt fel, közben kissé húzza maga felé, közben pedig győződjön meg arról, hogy az az oldalsó tartóelemekre kerül.

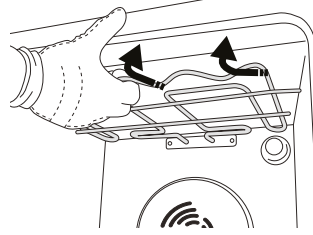

AZ AJTÓ LEVÉTELE ÉS VISSZAHELYEZÉSE

1. Az ajtó levételéhez nyissa ki teljesen, és engedje le a kallantyúkat, amíg kioldási helyzetbe nem kerülnek.
2. Csukja be az ajtót, amennyire tudja. Mindkét kezével szorosan fogja meg az ajtót – ne fogja meg a fogantyút.

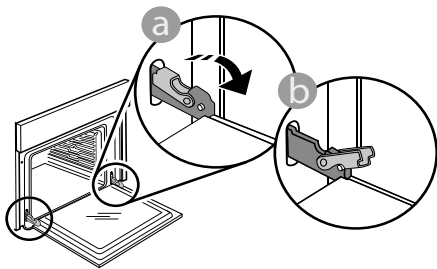

Egyszerűen távolítsa el az ajtót úgy, hogy folytatja a becsukását, és ezzel egyidejűleg húzza felfelé, amíg kireteszelődik az illesztéséből. Helyezze le az ajtót az egyik oldalára egy puha felületen.

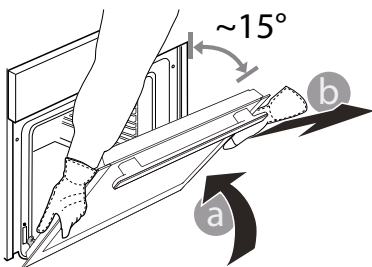

3. Helyezze vissza az ajtót azáltal, hogy a sütő felé mozgatja, illeszse a zsanérok kampóit a helyükre, és rögzítse a felső részt a helyén.

4. Engedje le az ajtót, majd nyissa ki teljesen. Engedje le a kallantyúkat az eredeti helyzetükbe: győződjön meg arról, hogy teljes mértékben leengedte őket.

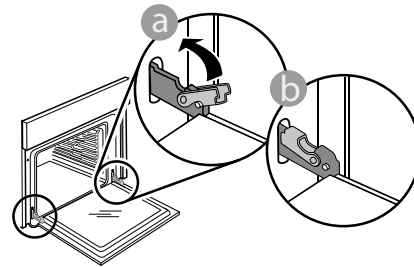

Óvatos nyomással ellenőrizze, hogy a kallantyúk megfelelő helyzetben vannak-e.

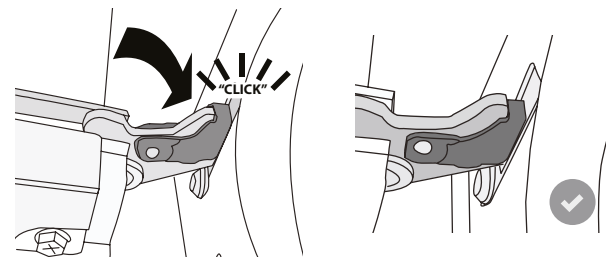

5. Próbálja meg becsukni az ajtót, és ellenőrizze, hogy illeszkedik-e a kezelőpanelhez. Ha nem, akkor ismételje meg a fenti lépéseket. Az ajtó megsérülhet, ha nem megfelelően működik.

A PROBLÉMÁK MEGOLDÁSA

Probléma	Lehetséges ok	Megoldás
A készülék nem működik.	Áramkimaradás. Nincs csatlakoztatva a hálózathoz.	Ellenőrizze, hogy van-e hálózati feszültség, és hogy a sütő elektromos bekötése megtörtént-e. Kapcsolja ki a sütőt, majd kapcsolja be újra, hogy lássa, fennáll-e még a probléma.
A kijelzőn az „F” betű, majd egy szám vagy egy betű látható.	Szoftverhiba.	Hívja a legközelebbi vevőszolgálatot, és mondja be az „F” betű után látható számot.
A kijelző töröttnek tűnik és homályos rajta a szöveg.	Másik nyelv beállítva.	Hívja a legközelebbi vevőszolgálatot.

TERMÉKSPECIFIKÁCIÓ

 [www](http://www.whirlpool.eu) A készülék energiafogyasztási adatait tartalmazó termékspecifikáció a Whirlpool weboldaláról tölthető le: docs.whirlpool.eu.

A HASZNÁLATI ÉS KEZELÉSI ÚTMUTATÓ BESZERZÉSE

>  Töltse le a Használati és kezelési útmutatót a honlapunkról: docs.whirlpool.eu (használhatja ezt a QR-kódot), és adja meg a termék cikkszámát.



> Vagy vegye fel a kapcsolatot a vevőszolgálattal.

A VEVŐSZOLGÁLAT ELÉRHETŐSÉGE

Elérhetőségeinket a garancialevélen találja. A vevőszolgálat hívásakor kérjük, hogy készítse elő a termék azonosító lemezén található adatokat.

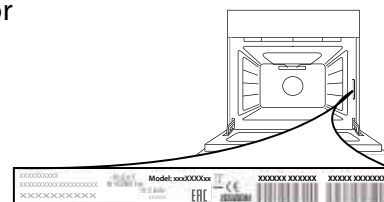

PRÍRUČKA NA KAŽDODENNÉ POUŽÍVANIE

ĎAKUJEME, ŽE STE SI KÚPILI VÝROBOK WHIRLPOOL



Ak chcete získať komplexnejšiu pomoc a podporu, zaregistrujte, prosím, svoj výrobok na adrese www.whirlpool.eu/register



Bezpečnostné pokyny a Návod na používanie a údržbu spotrebiča si môžete stiahnuť na našej webovej stránke docs.whirlpool.eu a podľa pokynov na zadnej strane tejto brožúrky.

! Pred začiatkom používania spotrebiča si pozorne prečítajte bezpečnostné pokyny.

OPIS SPOTREBIČA

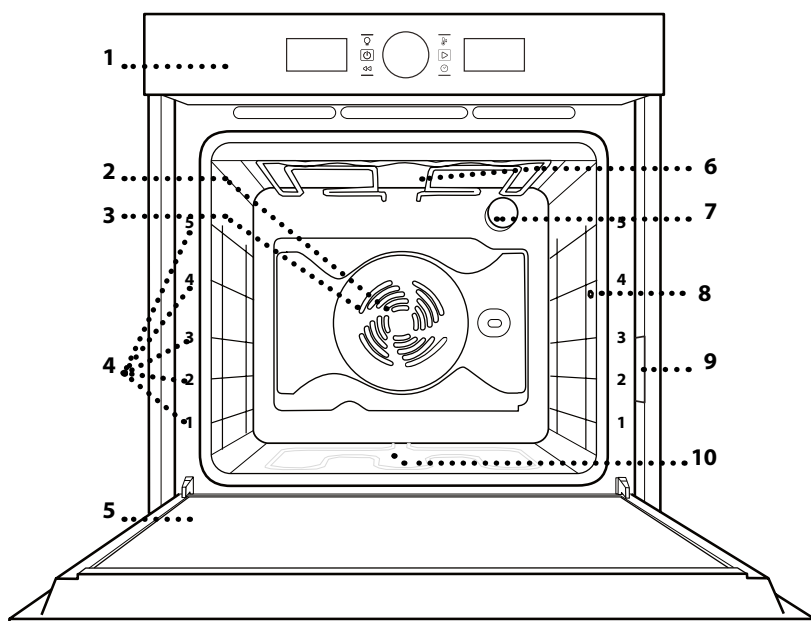

1. Ovládací panel
2. Ventilátor
3. Okrúhly ohrevný článok (nie je viditeľný)
4. Vodiace lišty (úroveň je uvedená v prednej časti rúry)
5. Dvere
6. Horný ohrevný článok / gril
7. Žiarovka
8. Bod vloženia mäsovej sondy (ak je k dispozícii)
9. Výrobný štítok (neodstraňujte)
10. Spodný ohrevný článok (nie je viditeľný)

OVLÁDACÍ PANEL

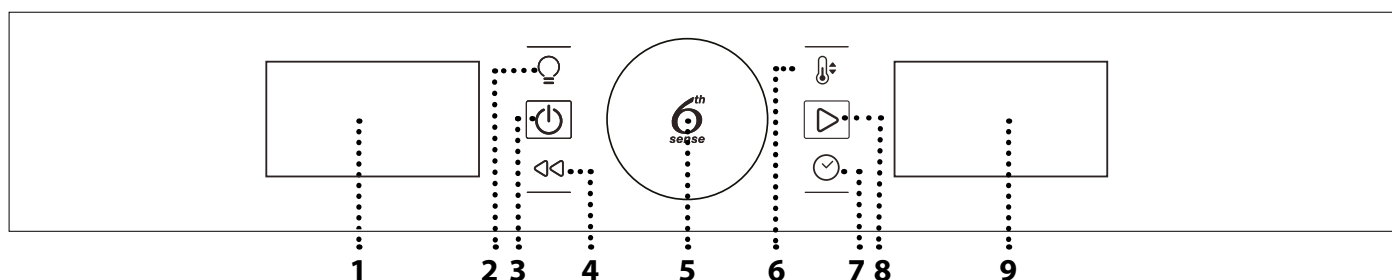

1. ĽAVÝ DISPLEJ

2. OSVETLENIE

Zapnutie/vypnutie svetla.

3. ZAP/VYP

Na zapnutie a vypnutie rúry alebo zastavenie aktívnej funkcie kedykoľvek.

4. SPÄŤ

Na návrat do predchádzajúceho menu pri konfigurácii nastavení.

5. OTOČNÝ GOMBÍK/ TLAČIDLO 6TH SENSE

Otočením ovládača nastavujete funkcie a všetky parametre prípravy jedla. Stlačením  vyberáte, nastavujete, otvárate alebo potvrdzujete funkcie alebo parametre a napokon spúšťate program pečenia.

6. TEPLOTA

Na nastavenie teploty.

7. HODINY

Na nastavenie alebo zmenu času na hodinách a nastavenie doby prípravy jedla.

8. ŠTART

Na spustenie funkcií a potvrdenie nastavení.

9. PRAVÝ DISPLEJ

PRÍSLUŠENSTVO

ROŠT

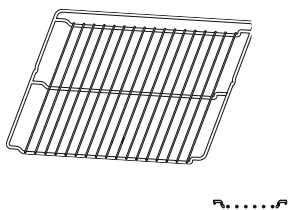

NÁDOBA NA ODKVAPKÁVANIE

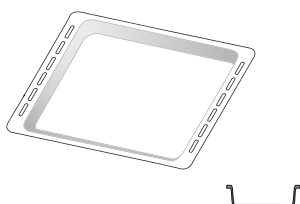

PLECH NA PEČENIE

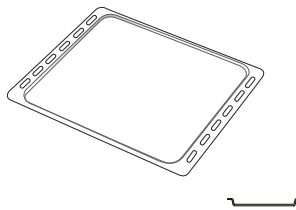

POSUVNÉ BEŽCE* (IBA PRI NIEKTORÝCH MODELOCH)

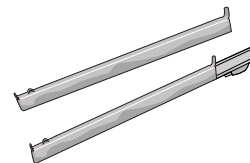

MÄSOVÁ SONDA (IBA PRI NIEKTORÝCH MODELOCH)

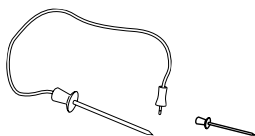

Množstvo príslušenstva sa môže meniť v závislosti od zakúpeného modelu.
Ďalšie príslušenstvo sa dá kúpiť samostatne v servisných strediskách.

VLOŽENIE ROŠTU A INÉHO PRÍSLUŠENSTVA

Vložte rošt vodorovne posúvaním po vodiacich lištách tak, aby boli zdvihnuté okraje obrátené nahor.

Ostatné príslušenstvo, ako nádoba na odkvapkávanie a plech na pečenie, sa vsúva vodorovne, rovnako ako rošt.

NASADENIE POSUVNÝCH BEŽCOV (AK SÚ VO VÝBAVE)

Vyberte vodiace lišty z rúry a z posuvných bežcov odstráňte ochranné plasty.

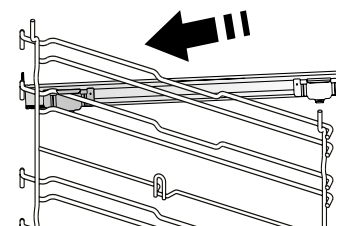

Pripevnite vrchnú svorku bežca na vodiacu lištu a nasuňte, pokiaľ to ide. Druhú svorku spustite na miesto.

Vodiacu lištu zaistíte tak, že potlačíte spodnú časť svorky pevne o vodiacu lištu. Presvedčte sa, či sa bežce môžu voľne pohybovať. Zopakujte tieto kroky na druhej vodiacej lište na tej istej úrovni.

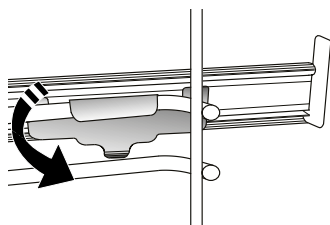











Upozornenie: Posuvné bežce možno nasadiť na hociktorej úrovni.

VYBERANIE A VSÁDZANIE VODIACICH LIŠŤ

. Vodiace lišty vyberiete tak, že nadvihnete koľajničky a potom opatrne vytiahnete spodnú časť zo sedla: Vodiace lišty teraz možno vybrať.

. Pri opätovnom nasadzovaní vodiacich lišt ich najprv znova nasadíte do horného sedla. Zdvihnuté ich zasuniete do priestoru rúry a potom uložte do spodného sedla.

FUNKCIE

	KONVENČNÉ Na prípravu ľubovoľného jedla iba na úrovni jedného roštu.
	GRIL Na grilovanie rezňov, kebabov a klobás, gratinovanie zeleniny alebo opekanie chleba. Pri grilovaní mäsa používajte nádobu na zachytávanie tuku a šťavy z pečenia. Umiestnite nádobu na hociktorú úroveň pod rošt a nalejte do nej 500 ml pitnej vody.
	HORÚCI VZDUCH Na prípravu rôznych druhov jedla, ktorých príprava vyžaduje rovnakú teplotu, na niekoľkých úrovniach (maximálne troch) zároveň. Túto funkciu možno použiť pri pečení rôznych jedál tak, aby sa aróma jedného jedla neprenášala na druhé.
	KONVEKČNÉ PEČENIE Na pečenie mäsa, koláčov s plnkou alebo pečenie plnenej zeleniny iba na jednej úrovni. Táto funkcia používa miernu, prerušovanú cirkuláciu vzduchu, aby sa zabránilo nadmernému vysušovaniu jedla.
 FUNKCIE 6th SENSE	
	DUSENÉ JEDLÁ Táto funkcia automaticky zvolí najvhodnejšiu teplotu a spôsob pečenia pre cestovinové jedlá.
	MÄSO Táto funkcia automaticky zvolí pre mäso najvhodnejšiu teplotu a spôsob pečenia. Táto funkcia občas aktivuje ventilátor s nízkou rýchlosťou, aby sa zabránilo nadmernému vysušeniu jedla.
	MAXI PEČENIE Funkcia automaticky vyberie najlepší režim pečenia a teplotu na prípravu veľkých kusov mäsa (vyše 2,5 kg). Počas pečenia sa odporúča mäso obracať, aby sa dosiahlo rovnomerné zhnednutie na oboch stranách. Ideálne je z času načas mäso oblievať šťavou, aby nevyschlo.
	CHLIEB Táto funkcia automaticky zvolí najvhodnejšiu teplotu a spôsob pečenia pre všetky typy chleba.
	PIZZA Táto funkcia automaticky zvolí najvhodnejšiu teplotu a spôsob pečenia pre všetky typy pizze.
	SLADKÉ KOLÁČE Táto funkcia automaticky zvolí najvhodnejšiu teplotu a spôsob pečenia pre všetky typy koláčov.



ŠPECIÁLNE FUNKCIE



RÝCHLY PREDOHREV

Na rýchle predhriatie rúry. Po skončení predohrevu rúra automaticky použije funkciu „Konvenčné“. Jedlo vložte do rúry až po ukončení predohrevu.



TURBO GRIL

Na pečenie veľkých kusov mäsa (stehná, roast beef, kurča). Odporúčame používať nádobu na zachytávanie tuku a šťavy z pečenia: Umiestnite nádobu na hociktorú úroveň pod rošt a nalejte do nej 500 ml pitnej vody. Pri tejto funkcii možno použiť otočný ražň (ak je priložený).



EKO S VENTILÁTOROM*

Na pečenie plnených kusov mäsa a rezňov mäsa na jedinej úrovni. Miernou prerušovanou cirkuláciou vzduchu sa zabraňuje nadmernému vysušovaniu jedla. Keď sa používa táto Eko funkcia, počas pečenia je svetlo vypnuté. Pri používaní cyklu EKO a na optimalizáciu spotreby energie by sa dverka rúry nemali otvárať, až kým jedlo nie je celkom hotové.



UDRŽIAVANIE V TEPLE

Na udržiavanie chrumkavosti a teploty práve upečených jedál.



KYSNUTIE

Na optimálne kysnutie sladkého alebo slaného cesta. Na zachovanie kvality kysnutia neaktivujte funkciu, ak je rúra ešte horúca po cykle prípravy jedla.



SMART CLEAN

(IBA PRI NIEKTORÝCH MODELOCH)
Pôsobenie pary uvoľnenej počas tohto špeciálneho čistiaceho cyklu s nízkou teplotou umožňuje ľahké odstránenie špiny a zvyškov jedla. Nalejte 200 ml pitnej vody na dno studenej rúry a aktivujte funkciu.

* Funkcia použitá ako referenčná pre vyhlásenie o energetickej účinnosti podľa Nariadenia (EÚ) č. 65/2014

PRVÉ POUŽITIE SPOTREBIČA

1. NASTAVTE ČAS

Pri prvom zapnutí rúry musíte nastaviť jazyk a čas.



Začnú blikať číslice označujúce hodiny. Otáčaním ovládača nastavte hodinu a potvrdte stlačením



Začnú blikať číslice označujúce minúty. Otáčaním ovládača nastavte minúty a potvrdte stlačením

Upozornenie: Ak chcete neskôr zmeniť čas, stlačte a podržte aspoň jednu sekundu, kým sa rúra vypne, a zopakujte vyššie uvedené kroky.

Po dlhých výpadkoch prúdu možno bude potrebné nastaviť čas znova.

2. NASTAVENIA

V prípade potreby môžete zmeniť štandardne nastavenú jednotku merania, teplotu (°C) a menovitý prúd (16 A).

Keď je rúra vypnutá, stlačte a podržte aspoň na 5 sekúnd.



Otočením voliaceho gombíka vyberte jednotku merania a potom potvrdte stlačením



Otočením voliaceho gombíka vyberte menovitý prúd a potom potvrdte stlačením

Upozornenie: Rúra je naprogramovaná na spotrebu elektrickej energie na úrovni kompatibilnej so sieťou v domácnosti s menovitým výkonom vyšším ako 3 kW (16 A): Ak vaša domácnosť používa nižší výkon, musíte túto hodnotu znížiť (13 A).

3. ZOHREJTE RÚRU

Z novej rúry môžu vychádzať pachy, ktoré zostali od výroby. Je to úplne normálne.

Preto prv, než v nej začnete pripravovať jedlo, odporúča sa zohriať ju naprázdno, aby sa prípadné pachy odstránili.

Odstráňte z rúry všetky ochranné kartóny a priesvitnú fóliu a vyberte zvnútra všetko príslušenstvo.

Zohrejte rúru na 200 °C asi na jednu hodinu, najlepšie s použitím funkcie s cirkuláciou vzduchu (napr. „Horúci vzduch“ alebo „Konvekčné pečenie“). Správne dodržujte pokyny na nastavenie funkcie.

Upozornenie: Po prvom použití spotrebiča sa odporúča miestnosť vyvetrať.

KAŽDODENNÉ POUŽÍVANIE

1. VYBERTE FUNKCIU

Keď je rúra vypnutá, na displeji sa zobrazuje iba čas.

Rúru zapnete stlačením a podržaním

Otáčajte gombíkom a na ľavom displeji uvidíte dostupné hlavné funkcie. Jednu zvolte a stlačte

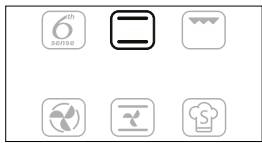

Ak chcete zvoliť vedľajšiu funkciu (v prípade, že je k dispozícii), zvolte hlavnú funkciu, potvrdte stlačením a vojdite do menu tejto funkcie.

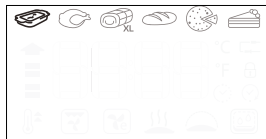

Otáčajte gombíkom a na pravom displeji uvidíte dostupné vedľajšie funkcie. Jednu zvolte a potvrdte stlačením

2. NASTAVENIE FUNKCIE

Po zvolení požadovanej funkcie môžete zmeniť jej nastavenia.

Na displeji sa postupne zobrazia nastavenia, ktoré sa dajú zmeniť.

TEPLOTA/ÚROVEŇ GRILU



Keď na displeji blika ikonka °C/°F, otáčaním gombíka zmeňte hodnotu, potvrdte stlačením a pokračujte zmenou ďalších nastavení (ak je to možné).

Zároveň môžete nastaviť úroveň grilu (3 = vysoká, 2 = stredná, 1 = nízka).



Upozornenie: Po spustení funkcie môžete meniť teplotu alebo úroveň grilu stlačením alebo priamo otočením gombíka.

TRVANIE

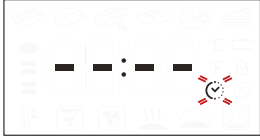

Keď na displeji bliká ikonka , pomocou nastavovacieho ovládača nastavte požadovaný čas prípravy jedla a potvrdte stlačením .

Dobu prípravy jedla nastavovať nemusíte, ak chcete riadiť pečenie manuálne: Stlačte na potvrdenie a spustenie funkcie.

V tomto prípade nemôžete nastaviť čas ukončenia pečenia naprogramovaním odloženého štartu.

Upozornenie: Nastavenú dobu prípravy jedla môžete počas pečenia upravovať stlačením : Otáčaním gombíka nastavte hodinu a potvrdte stlačením .

NASTAVENIE ČASU UKONČENIA PRÍPRAVY JEDLA / ODLOŽENÝ ŠTART

Pri mnohých funkciách, keď už ste nastavili dobu prípravy jedla, môžete odložiť začiatok naprogramovaním času ukončenia.

Tam, kde môžete meniť čas ukončenia, na displeji sa zobrazí čas očakávaného ukončenia a ikonka bliká.



V prípade potreby otáčaním nastavovacieho ovládača nastavte želaný čas ukončenia pečenia, potvrdte stlačením a spustite funkciu.

Vložte jedlo do rúry a otvorte dverka. Funkcia sa spustí automaticky po uplynutí času vypočítaného tak, aby sa príprava jedla ukončila v čase, ktorý ste nastavili.



Upozornenie: Naprogramovanie odloženého začiatku prípravy jedla deaktivuje fázu predhriatia. Rúra dosiahne želanú teplotu postupne, čo znamená, že časy pečenia budú o trochu dlhšie ako tie, čo sú uvedené v tabuľke prípravy jedál.

Počas doby čakania môžete gombíkom meniť naprogramovaný čas ukončenia.

Stlačením alebo zmeníte nastavenia teploty a doby pečenia. Po skončení potvrdte stlačením .

Upozornenie: Funkcia odloženého spustenia nie je dostupná pre funkcie Gril a Turbo Gril.

3. AKTIVUJTE FUNKCIU

Keď ste použili všetky požadované nastavenia, aktivujte funkciu stlačením .

Stlačením a podržaním môžete kedykoľvek zastaviť funkciu, ktorá je momentálne aktívna.

4. PREDOHREV

Niektoré funkcie majú fázu predhriatia rúry: Keď sa funkcia spustí, na displeji sa ukáže, že je aktivovaná fáza predhriatia.



Po skončení tejto fázy sa ozve zvukový signál a na displeji sa ukáže, že rúra dosiahla nastavenú teplotu.



V tejto chvíli otvorte dverka, vložte jedlo do rúry, zatvorte dverka a začnite pečenie stlačením .

Upozornenie: Ak vložíte jedlo do rúry pred skončením predhrievania, môže to mať nepriaznivý účinok na konečný výsledok.

Otvorenie dverok počas fázy predhriatia ju pozastaví.

Do času prípravy jedla nie je započítaná fáza predhriatia.

Teplotu, ktorú chcete dosiahnuť, môžete vždy meniť pomocou gombíka.

5. UKONČENIE PEČENIA

Ozve sa zvukový signál a na displeji sa zobrazí, že pečenie je ukončené.



Dobu pečenia môžete predĺžiť bez zmeny nastavení tak, že otočením gombíka nastavíte novú dobu pečenia a stlačíte .

. FUNKCIE 6th SENSE

OBNOVENIE TEPLoty

Ak teplota vo vnútri rúry počas cyklu pečenia klesne, lebo boli otvorené dverka, automaticky sa aktivuje špeciálna funkcia, ktorá obnoví pôvodnú teplotu.

Počas obnovovania teploty sa na displeji zobrazí animácia „had“, až kým sa nedosiahne nastavená teplota.

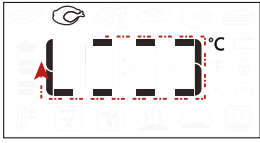



Kým prebieha naprogramovaný cyklus pečenia, čas pečenia sa predlží podľa toho, ako dlho boli otvorené dverka, aby boli zaručené najlepšie výsledky.

. ŠPECIÁLNE FUNKCIE

SMART CLEAN

Pred aktivovaním funkcie „Smart Clean“, keď je rúra studená, nalejte na dno 200 ml vody a potom zatvorte dverka rúry.

Otvorte špeciálne funkcie  a otočením gombíka vyberte v menu , potom potvrdte stlačením .

Stlačením  sa ihneď spustí cyklus čistenia alebo stlačením  nastavte čas ukončenia/odložený štart.

Na konci cyklu nechajte rúru vychladnúť a odstráňte akúkoľvek zvyškovú vodu z rúry a začnite čistenie pomocou špongie, ktorú ste navlhčili horúcou vodou (čistenie by sa mohlo narušiť v prípade, že oneskorenie presiahne 15 minút).

Upozornenie: Trvanie cyklu čistenia a teplota sa nedá nastaviť.

. POUŽÍVANIE MÄSOVEJ SONDY (AK JE PRILOŽENÁ)

Dodaná mäsová sonda umožňuje merať presnú vnútornú teplotu potraviny počas varenia.

Mäsovú sondu je možné použiť iba pri niektorých funkciách prípravy potraviny (konvenčné, horúci vzduch, konvenčné pečenie, Turbo Grill, mäso 6th Sense a maxi pečenie 6th Sense).

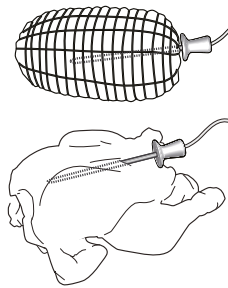



Precízne umiestnenie sondy je veľmi dôležité na dosiahnutie bezchybných výsledkov pečenia. Sondy zapichnete do časti, kde sa nachádza najviac mäsa. Vyhýbajte sa kostiam a častiam s tukom. Pri hydine sa sonda vkladá z boku do stredu prs, tak aby sa špička sondy nedostala do dutej časti. Ak má mäso rôznu hrúbku, pred vybratím z rúry skontrolujte, či sa upieklo rovnomerne. Koniec sondy pripojte do otvoru na pravej strane priestoru rúry.

Pri zasunutí mäsovej sondy do priestoru rúry sa rozoznie bzučiak a na displeji sa zobrazí ikona a cieľová teplota.



Ak je mäsová sonda zasunutá počas výberu funkcie, na displeji sa zobrazí prednastavená cieľová teplota mäsovej sondy.





Stlačením  spustíte nastavenia. Otáčaním gombíka nastavte cieľovú teplotu mäsovej sondy. Stlačením  potvrdte.

Otáčaním gombíka nastavte teplotu priestoru rúry.



Stlačením  alebo  potvrdte a spustíte cyklus prípravy jedla.

Počas cyklu prípravy jedla sa na displeji zobrazuje cieľová teplota mäsovej sondy. Keď teplota mäsa dosiahne cieľovú teplotu, cyklus prípravy jedla sa zastaví a na displeji sa zobrazí nápis „End“.

Na opätovné spustenie cyklu prípravy jedla po zobrazení nápisu „End“ je otáčaním gombíka možné nastaviť cieľovú teplotu mäsovej sondy, ako je uvedené vyššie. Stlačením  alebo  potvrdte a znovu spustíte cyklus prípravy jedla.

Upozornenie: počas cyklu prípravy jedla s mäsovou sondou je otáčaním gombíka možné zmeniť cieľovú teplotu mäsovej sondy. Stlačením  nastavte teplotu priestoru rúry.

Mäsovú sondu je možné zapichnúť kedykoľvek, aj počas cyklu prípravy jedla. V takom prípade je nutné znova nastaviť parametre funkcie varenia.

Ak použitie mäsovej sondy nie je s funkciou kompatibilné, rúra preruší cyklus prípravy jedla a ozve sa varovný bzučiak.

V takom prípade odpojte mäsovú sondu alebo stlačte  na nastavenie inej funkcie. Fázy odloženého štartu a predohrevu nie sú kompatibilné s použitím mäsovej sondy.

. ZÁMOK

Klávesy zamknete stlačením a podržaním  aspoň na 5 sekúnd.



Zopakovaním tohto postupu klávesy opäť odomknete.

Upozornenie: Zámok klávesov možno aktivovať aj v priebehu pečenia.

Z bezpečnostných dôvodov rúru možno kedykoľvek vypnúť stlačením .

UŽITOČNÉ TIPY

AKO ČITAŤ TABUĽKU PRÍPRAVY JEDÁL

V tabuľke sú uvedené najvhodnejšie funkcie, príslušenstvo a úroveň na prípravu rôznych typov jedál. Čas prípravy jedla sa začína jeho vložením do rúry, bez zarátania času predhrievania (keď sa vyžaduje). Teploty a čas pečenia sú iba približné a závisia od množstva jedla a typu použitého príslušenstva. Na začiatku použite najnižšie odporúčané hodnoty a ak jedlo nie je hotové, hodnoty zvýšte. Používajte dodané príslušenstvo a uprednostňujte tmavé kovové pekáče a plechy. Okrem toho môžete použiť nádoby a príslušenstvo z varného skla alebo kameniny, nezabudnite však, že pečenie sa trochu predĺži.

PEČENIE RÔZNYCH JEDÁL SÚČASNE

Použitím funkcie „Horúci vzduch“ môžete súčasne piecť rôzne jedlá, ktoré si vyžadujú rovnakú teplotu pečenia (napríklad: ryby a zeleninu) pri rovnakej teplote a na rôznych úrovniach. Vyberte jedlo, ktoré sa peče kratšie, a jedlo, ktoré sa má piecť dlhšie, nechajte v rúre.

MÄSO

Používajte pekáč alebo nádobu z varného skla vhodnej veľkosti podľa kusu mäsa, ktoré sa má piecť. Pri pečení veľkých kusov prilejte do pekáča trochu vývaru a počas pečenia mäso podlievajte. Nezabúdajte, prosím, že počas pečenia sa bude vytvárať para. Po upečení nechajte mäso odstáť v rúre počas ďalších 10 – 15 minút alebo ho zabalte do alobalu.

Keď chcete grilovať mäso, zvolte si kusy rovnakej hrúbky, dosiahnete tak rovnomerné opečenie. Veľmi hrubé kusy si vyžadujú dlhší čas prípravy. Aby sa predišlo spáleniu povrchu mäsa, zvolte nižšiu polohu v rúre, aby bolo mäso ďalej od grilu. Po uplynutí dvoch tretín času pečenia mäso obráťte. Pozorne otvorte dvere, pretože môže uniknúť horúca para.

Na zachytávanie štiav odporúčame priamo pod rošt, na ktorom je uložené jedlo, položiť odkvapkávaciú nádobu, do ktorej nalejete pol litra pitnej vody. Podľa potreby obráťte.

ZÁKUSKY

Jemné zákusky pečte s funkciou tradičného pečenia iba na jednej úrovni.

Používajte kovové formy na pečenie tmavej farby a vždy ich uložte na dodaný rošt. Pri pečení na viacerých úrovniach zvolte funkciu pečenia s vháňaným vzduchom a po čase vymeňte polohy foriem na pečenie, aby sa zabezpečila optimálna cirkulácia horúceho vzduchu.

Ak chcete zistiť, či je kysnutý koláč upečený, strčte do stredu drevenú špajlu. Ak bude špajla po vybratí čistá, koláč je hotový.

Ak používate pekáče s teflónovým povrchom, okraje nemastite maslom, pretože koláč by sa okolo okrajov nemusel zdvihnúť rovnomerne.

Ak sa koláč počas pečenia „nahuje“, nabudúce nastavte nižšiu teplotu a zväžte množstvo tekutín v zmesi a miešajte ju opatrnejšie.

Pri zákuskoch so šťavnatou plnkou (tvarohové alebo ovocné koláče) používajte funkciu „Konvenčné pečenie“. Ak je základ koláča vlhký, pečte ho na nižšej úrovni a pred pridaním plnky posypte korpus koláča strúhankou alebo pomletými sušienkami.

















































































PIZZA

Plech mierne vymažte, pizza tak bude mať chrumkavý spodok. Po uplynutí dvoch tretín času pečenia poukladajte na pizzu plátky mozzarely.

KYSNUTIE

Pred vložením cesta do rúry sa odporúča prikryť ho vlhkou utierkou. V porovnaní s kysnutím cesta pri izbovej teplote (20 – 25 °C) sa čas kysnutia cesta skraca o približne jednu tretinu. Čas na vykysnutie pizze začína približne od jednej hodiny pre 1 kg cesta.

TABUĽKA PRÍPRAVY JEDÁL

RECEPT	FUNKCIA	PREDOHREV	TEPLOTA (°C)	DOBA PEČENIA (Min.)	ÚROVEŇ A PRÍSLUŠENSTVO
Kysnuté koláče / Piškótové koláče		-	170	30 – 50	2 
		Áno	160	30 – 50	2 
		Áno	160	30 – 50	4 1  
Plnené koláče (tvarohový koláč, štrúdlia, jablkový koláč)		-	160 – 200	30 – 85	3 
		Áno	160 – 200	35 – 90	4 1  
Sušienky / Malé zákusky		-	160 – 170	20 – 40	3 
		Áno	150 – 160	20 – 40	3 
		Áno	150 – 160	20 – 40	4 1  
Odpalované cesto		-	180 – 200	30 – 40	3 
		Áno	180 – 190	35 – 45	4 1  
		Áno	180 – 190	35 – 45*	5 3 1   
Snehové pusinky		Áno	90	110 – 150	3 
		Áno	90	130 – 150	4 1  
		Áno	90	140 – 160*	5 3 1   
Pizza (tenká, hrubá, focaccia)		-	220 – 250	20 – 40	2 
		Áno	220 – 240	20 – 40	4 1  
		Áno	220 – 240	25 – 50*	5 3 1   
Peceň chleba 0,5 kg		-	180 – 220	50 – 70	2 
Malý chlieb		-	180 – 220	30 – 50	3 
Chlieb		Áno	180 – 220	30 – 60	4 1  
Mrazená pizza		-	250	10 – 20	2 
		Áno	250	10 – 20	4 1  
Slané koláče (zeleninový koláč, kiš)		Áno	180 – 190	45 – 60	2 
		Áno	180 – 190	45 – 60	4 1  
		Áno	180 – 190	45 – 70*	5 3 1   
Slané a sladké odpalované cesto		Áno	190 – 200	20 – 30	3 
		Áno	180 – 190	20 – 40	4 1  
		Áno	180 – 190	20 – 40*	5 3 1   
Lasagne / Pudingové koláče		-	190 – 200	40–65	3 
Zapekané cestoviny / Plnené cest. závitky		-	190 – 200	25 – 45	3 

RECEPT	FUNKCIA	PREDOHREV	TEPLOTA (°C)	DOBA PEČENIA (Min.)	ÚROVEŇ A PRÍSLUŠENSTVO
Jahňacie / Teľacie / Hovädzie / Bravčové 1 kg		-	190 – 200	60 – 90	3
Bravčové pečené s kôrkou 2 kg		-	170	110 – 150	2
Kurča / Králik / Kačica 1 kg		-	200 – 230	50 – 80 **	3
Moriak / Hus 3 kg		-	190 – 200	90 – 150	2
Pečené ryby / Ryby pečené v alobale (filety, celé)		Áno	180 – 200	40 – 60	3
Plnená zelenina (paradajky, cukety, baklažány)		Áno	180 – 200	50 – 60	2
Hrianka		-	3 (vysoká)	3 – 6	5
Rybie filé / Filety		-	2 (stredná)	20 – 30***	4 3
Klobásky / Špízy / Rebierka / Hamburgery		-	2 – 3 (stredná – vysoká)	15 – 30***	5 4
Pečené kurča 1 – 1,3 kg		-	2 (stredná)	55 – 70**	2 1
Krvavé pečené mäso 1 kg		-	2 (stredná)	35 – 50**	3
Jahňacie stehno / Koleno		-	2 (stredná)	60 – 90**	3
Pečené zemiaky		-	2 (stredná)	35 – 55**	3
Gratinovaná zelenina		-	3 (vysoká)	10 – 25	3
Úplné jedlo: ovocná torta (úroveň 5) / lasagne (úroveň 3) / mäso (úroveň 1)		Áno	190	40 – 120*	5 3 1
Lasagne s mäsom		Áno	200	50 – 120*	4 1
Mäso a zemiaky		Áno	200	45 – 120*	4 1
Ryba so zeleninou		Áno	180	30 – 50	4 1
Plnené kusy mäsa		-	200	80 – 120*	3
Kusy mäsa (králik, kurča, jahňa)		-	200	50 – 120*	3

* Odhadovaný čas trvania: Jedlá môžete z rúry vybrať v inom čase, v závislosti od osobných preferencií.

** Po uplynutí dvoch tretín času pečenia jedlo podľa potreby obrátiť.

*** V polovici pečenia jedlo obráťte.

Upozornenie: Funkcia „Sladké koláče“ 6th Sense využíva iba horný a dolný ohrevný článok bez cirkulácie vŕhánaného vzduchu. Nevyžaduje si predohrev.

FUNKCIE						
	Konvenčné	Gril	Turbo gril	Horuci vzduch	Konvekčné pečenie	Eko s ventilátorom
AUTOMATICKÉ FUNKCIE						
	Dusené jedlá	Mäso	Maxi pečenie	Chlieb	Pizza	Sladké koláče
PRÍSLUŠENSTVO						
	Rošt	Pekáč alebo forma na tortu na rošte	Nádoba na odkvapkávanie/ plech na pečenie alebo pekáč na rošte	Nádoba na odkvapkávanie/ plech na pečenie	Nádoba na odkvapkávanie s 500 ml vody	

ÚDRŽBA A ČISTENIE

Pred údržbou alebo čistením sa presvedčte, či spotrebič vychladol.

Nepoužívajte čistiace zariadenia využívajúce paru.

Nepoužívajte drôtenku, drsné čistiace potreby alebo abrazívne/korozívne čistiace prostriedky, pretože by mohli poškodiť povrch spotrebiča.

Používajte ochranné rukavice. Pred vykonávaním údržby musíte rúru odpojiť od elektrickej siete.

VONKAJŠIE POVRCHY

- Povrchy čistite vlhkou utierkou z mikrovlákna. Ak je povrch veľmi špinavý, pridajte do vody niekoľko kvapiek pH neutrálneho čistiaceho prípravku. Poutierajte suchou utierkou.
- Nepoužívajte korozívne alebo abrazívne čistiace prostriedky. Ak sa niektorý z týchto produktov dostane neúmyselne do kontaktu s povrchmi spotrebiča, okamžite ho poutierajte vlhkou utierkou z mikrovlákna.

VNÚTORNÉ POVRCHY

- Po každom použití nechajte rúru vychladnúť a potom ju vyčistite, najlepšie, ak je ešte teplá, a odstráňte zvyšky jedla alebo škvrny spôsobené zvyškami jedla. V prípade, že sa pri pečení jedla s vysokým obsahom vody vytvorila kondenzácia, nechajte rúru úplne vychladnúť a potom ju utrite handričkou alebo špongiou.

- Sklo dvierok očistite vhodnými tekutými čistiacimi prostriedkami.
- Vnútorne povrchy optimálne vyčistíte aktivovaním funkcie „Smart Clean“ (ak ju spotrebič má).
- Vybratie dvierok uľahčuje čistenie.
- Vrchné ohrievacie teleso grilu možno spustiť, aby sa dal vyčistiť aj vrchný panel rúry.

PRÍSLUŠENSTVO

Ihneď po použití príslušenstvo namočte do vody, do ktorej ste pridali umývací prostriedok, a ak je príslušenstvo horúce, pri manipulácii používajte rukavice. Zvyšky jedla sa ľahko dajú odstrániť kefkou alebo špongiou.

ČISTENIE KATALYTICKÝCH PANELOV

(IBA PRI NIEKTORÝCH MODELOCH)

Rúra je vybavená špeciálnymi katalytickými panelmi uľahčujúcimi čistenie vnútra rúry vďaka špeciálnemu samočistiacemu povlaku, ktorý je veľmi pórovitý a absorbuje masť a nečistoty.

Tieto panely sú vsadené do vodiacich líšt:

Pri premiestňovaní a opätovnom zasúvaní vodiacich líšt dbajte, aby háčiky navrchu zapadli do príslušných otvorov v paneloch.

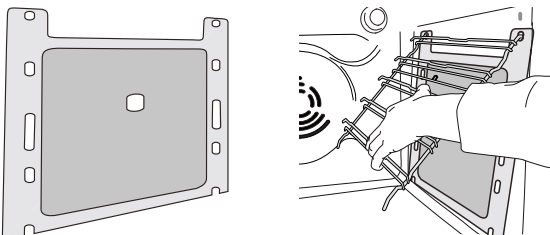

Pre najlepšie využitie samočistiacich vlastností katalytických panelov odporúčame zohrievať rúru na 200 °C zhruba jednu hodinu s funkciou „Konvenčné pečenie“. Rúra musí byť pritom prázdna. Potom nechajte rúru vychladnúť a odstráňte zvyšky jedla pomocou neabrazívnej špongie.

Upozorňujeme, že: používaním korozívnych alebo abrazívnych čistiacich prostriedkov, drsných kief, drôteniek na riad alebo sprejov na čistenie rúry by sa mohli poškodiť katalytické panely a ich samočistiace vlastnosti.

V prípade, že potrebujete panely vymeniť, obráťte sa na náš popredajný servis.

VÝMENA ŽIAROVKY

1. Odpojte rúru od elektrického napájania.
2. Odskrutkujte kryt svetla, vymeňte žiarovku a naskrutkujte kryt naspäť.
3. Rúru opäť zapojte do elektrickej siete.

Upozornenie: Používajte iba žiarovky s výkonom 25 – 40 W/230 V typu E-14, T300 °C, alebo halogénové žiarovky s výkonom 20 – 40 W/230 V typu G9, T300 °C. Žiarovka používaná vo vnútri spotrebiča je špeciálne určená pre domáce spotrebiče a nie je vhodná na bežné osvetľovanie miestností v domácnosti (Nariadenie ES 244/2009). Žiarovky dostanete v našom autorizovanom servise.

- Ak používate halogénové žiarovky, nechytajte ich holými rukami, pretože odtlačky prstov by ich mohli poškodiť. Rúru nepoužívajte, kým nenamontujete kryt žiarovky.

SPUSTENIE VRCHNÉHO OHRIEVACIEHO TELESA

(IBA PRI NIEKTORÝCH MODELOCH)

1. Vyberte bočné vodiace lišty.

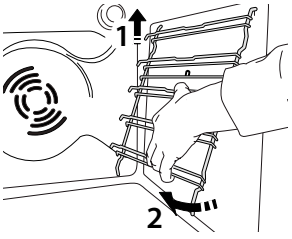

2. Povyťahnite ohrevný článok a spustte ho.

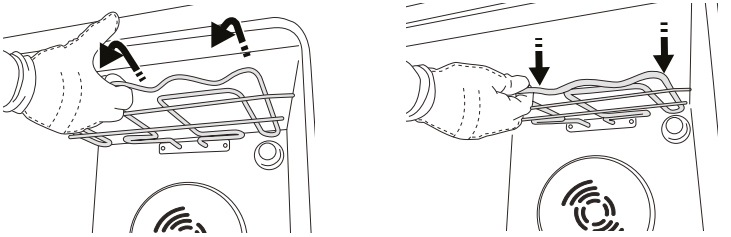

3. Aby ste ohrevný článok opäť namontovali na miesto, nadvihnite ho miernym potiahnutím k sebe, uistite sa, že sa opiera o bočné podpery.

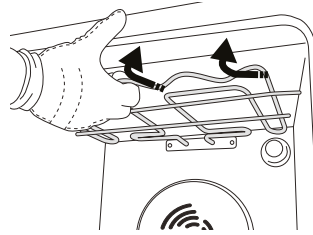

VYBRATIE A NASADENIE DVIEROK

1. Ak chcete dvierka vybrať, celkom ich otvorte a stiahnite úchytky, až sú v polohe odomknutia.

2. Zatvorte dvierka, pokiaľ to ide.

Pevne dvierka chyťte oboma rukami – nedržte ich za rukoväť.

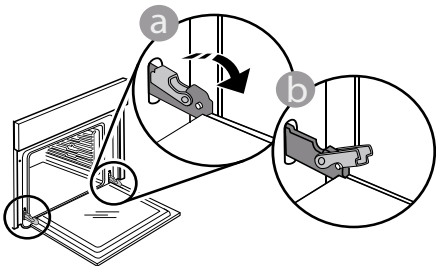

Dvierka jednoducho vyberiete tak, že ich budete ďalej zatvárať a pritom ťahať nahor, až kým sa neuvolnia. Dvierka odložte nabok na mäkký povrch.

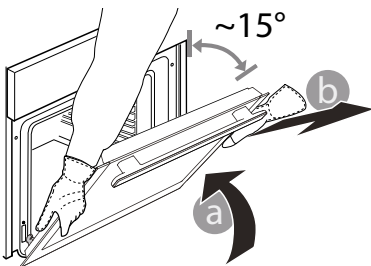

3. Dvierka opäť nasadíte tak, že ich priložíte k rúre, zarovnáte háčiky pántov s dosadacími plochami a upevníte vrchnú časť na sedlo.

4. Dvierka spustite a potom celkom otvorte.

Úchytky sklopte do pôvodnej polohy: Dbajte, aby ste ich sklopili úplne.

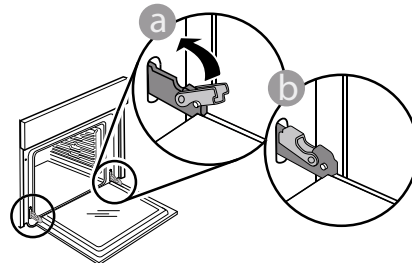

Opatrne potlačte, aby ste skontrolovali, či sú úchytky v správnej polohe.

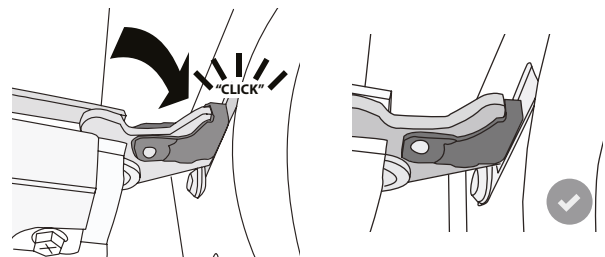

5. Skúste dvierka zatvoriť a skontrolujte, či sú zarovno s ovládacím panelom. Ak nie, zopakujte predchádzajúce kroky: Pri nesprávnom fungovaní by sa dvierka mohli poškodiť.

RIEŠENIE PROBLÉMOV

Problém	Možná príčina	Riešenie
Rúra nefunguje.	Výpadok prúdu. Odpojenie od elektrickej siete.	Skontrolujte, či je elektrická sieť pod napätím a či je rúra pripojená k elektrickej sieti. Rúru vypnite a znova zapnite a skontrolujte, či sa problém odstránil.
Na displeji svieti písmeno „F“ a za ním číslo alebo písmeno.	Softvérový problém.	Obráťte sa na najbližší popredajný servis a uveďte číslo, ktoré nasleduje po písmene „F“.
Text na displeji sa zobrazuje nezreteľne a zdá sa, že je poškodený.	Nastavenie iného jazyka.	Obráťte sa na svoje najbližšie zákaznícke stredisko popredajných služieb.

ŠTÍTKO S TECHNICKÝMI ÚDAJMI

 Informácie o výrobku s energetickými údajmi tohto spotrebiča si môžete stiahnuť na webovej stránke Whirlpoolu **docs.whirlpool.eu**

AKO ZÍSKAŤ NÁVOD NA POUŽÍVANIE A ÚDRŽBU

>  Návod na používanie a údržbu si stiahnite z našej webovej stránky **docs.whirlpool.eu** (môžete použiť tento QR kód), pričom uveďte kód výrobku.



> Prípadne kontaktujte náš klientsky popredajný servis.

KONTAKTOVANIE POPREDAJNÉHO SERVISU

Naše kontaktné údaje nájdete v servisnej knižke. Pri kontaktovaní nášho klientskeho popredajného servisu uveďte kód z výrobného štítku vášho výrobku.

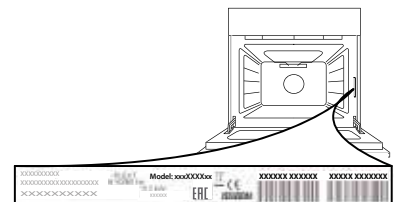

IGAPÄEVASE KASUTAMISE JUHEND



TÄNAME, ET OSTSITE WHIRLPOOLI TOOTE!

Ulatuslikuma abi ja toe saamiseks,
registreerige oma toode aadressil
www.whirlpool.eu/register



Ohutusjuhised ning kasutus- ja
hooldusjuhendi saate alla laadida meie
veebilehelt docs.whirlpool.eu järgides
voldiku lõpus toodud juhiseid.



Lugege ohutusjuhised enne seadme kasutamist tähelepanelikult läbi.

TOOTE KIRJELDUS

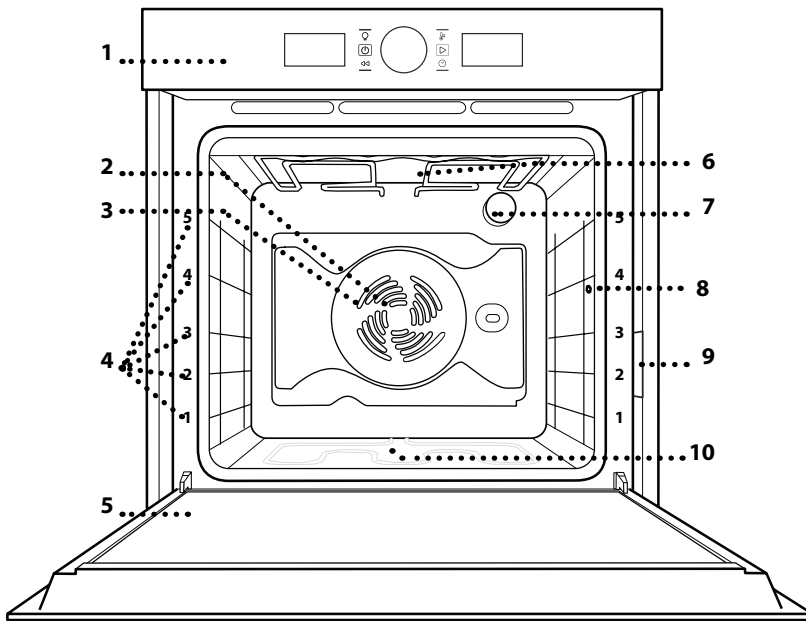

1. Juhtpaneel
2. Ventilaator
3. Tsirkulaarne küttekeha
(ei ole näha)
4. Riiulisiinid
(taseme number on märgitud
ahju esiküljel)
5. Uks
6. Ülemine küttekeha/grill
7. Lamp
8. Lihatermomeetri sisestuskoht
(kui olemas)
9. Identimisplaat
(ärge eemaldage)
10. Alumine küttekeha
(ei ole näha)

JUHTPANEEL

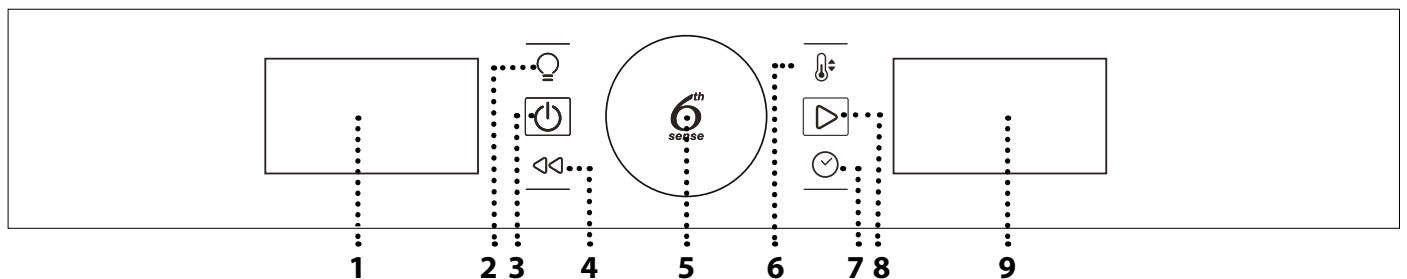

1. VASAKPOOLNE NÄIDIK

2. VALGUSTUS

Lambi sisse-/väljalülitamiseks.

3. ON/OFF

Ahju sisse- ja väljalülitamiseks või
aktiivse funktsiooni peatamiseks
igal ajal.

4. TAGASI

Seadete muutmisel eelmisele
menüüle naasmiseks.

5. PÖÖRDNUPP / 6TH SENSE NUPP

Seda pöörates saab liikuda
funktsioonide vahel ja seada
kõiki parameetreid. Vajutage
(), et valida, seada, avada
või kinnitada funktsioonid
või parameetrid ja käivitada
küpsetusprogramm.

6. TEMPERAATUUR

Temperatuuri seadmiseks.

7. AEG

Aja või küpsetusaja muutmiseks
või seadmiseks.

8. KÄIVITUS

Funktsioonide käivitamiseks ja
seadete kinnitamiseks.

9. PAREMPOOLNE NÄIDIK

TARVIKUD

REST

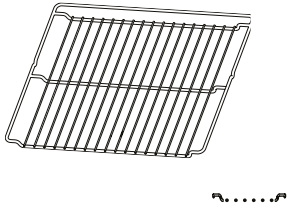

NÕRGUMISPANN

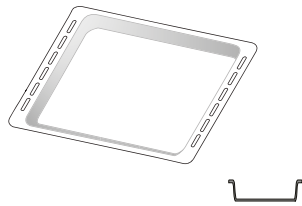

KÜPSETUSPLAAT

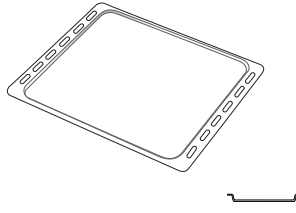

LIUGSIINID * (AINULT MÕNEL MUDELIL)

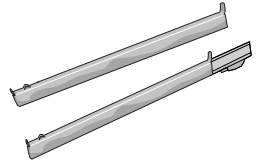

LIHATERMOMEETER (AINULT MÕNEL MUDELIL)

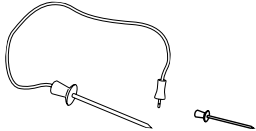

Tarvikute arv võib sõltuvalt ostetud mudelist olla erinev. Muud tarvikuid saab eraldi juurde osta teenindusest.

RESTI JA MUUDE TARVIKUTE PAIGALDAMINE

Veenduge, et resti tõstetud äär on ülevalpool, ja lükake rest rõhtsalt mööda riiulisooni ahju.

Muud tarvikud, nt nõrgumispann ja küpsetusplaat, tuleb sarnaselt restiga rõhtsalt sisse lükata.

LIUGSIINIDE PAIGALDAMINE (KUI ON OLEMAS)

Eemaldage ahjust riiulisiinid ja eemaldage liugsiinide plastist kaitsekatted.

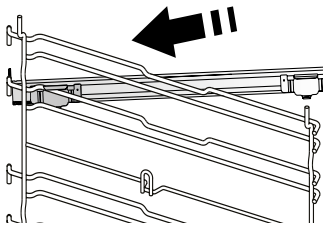

Kinnitage siini ülemine klamber riiulisoone külge ja libistage see nii kaugele, kui see liigub. Laske teine klamber alla oma kohta.

Siini kinnitamiseks lükake klambri alumine osa tugevalt vastu riiulisiini. Veenduge, et siinid liiguvad vabalt. Korraldage teisel samal tasemel asuval riiulisoonel.

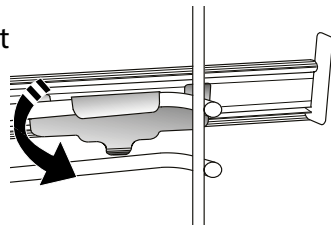

Pange tähele! Liugsiinid võib kinnitada ükskõik millisele tasemele.

RIIULISOONTE EEMALDAMINE JA ÜMBERPAIGUTAMINE

. Siinide eemaldamiseks, tõstke siine ülespoole ja tõmmake õrnale alumine osa oma pesast välja. Nüüd saab sooned eemaldada.

. Riiulisiinide tagasi paigaldamisel paigutage kõigepealt oma pesa siinide ülemine osa. Hoidke neid üleval, libistage küpsetuskambris, seejärel laske alla oma kohale alumises pesas.

FUNKTSIOONID



TAVAPÄRANE KÜPSETAMINE

Mis tahes tüüpi roogade küpsetamine ainult ühel ahjutasandil.



GRILLIMINE

Liha, kebabi ja vorstide grillimine, köögiviljade gratineerimine või leiva röstimine. Grillimisel soovitame asetada liha alla küpsetusmahlade kogumiseks nõrgumispanni: Paigutage nõrgumispanni resti alla ükskõik millisele tasandile ja valage sinna 500 ml joogivett.



SUNDÕHK

Samal ajal erinevate roogade küpsetamiseks mitmel erineval tasandil (max kolmel), mis vajavad valmistamiseks sama temperatuuri. Seda funktsiooni saab kasutada eri toitude üheaegseks küpsetamiseks, ilma et ühe toidu lõhn või maitse kanduks üle teisele.



KONVEKTSIOONKÜPSETUS

Liha ja täidisega kookide küpsetamiseks, täidetud köögiviljade röstimiseks ainult ühel ahjutasandil. See funktsioon kasutab õrna ja hootist õhuringlust, et takistada toidu kuivamist.



6th SENSE FUNKTSIOONID



VORMIROOG

See funktsioon valib automaatselt parima temperatuuri ning küpsetusviisi pastatoitude valmistamiseks.



LIHA

See funktsioon valib automaatselt parima temperatuuri ning küpsetusviisi liha küpsetamiseks. Funktsioon aktiveerib aeg-ajalt ventilaatori aeglase töörežiimi, et vältida toidu liigset kuivamist.



SUUR KÜPSETAMINE

^{XL} Funktsioon valib automaatselt parima küpsetusrežiimi ja temperatuuri suurte lihatükkide küpsetamiseks (üle 2,5 kg). Mõlemalt küljelt ühtlasema pruunistumise saavutamiseks on soovitatav lihatükki küpsetamise ajal pöörata. Hea oleks liha aeg-ajalt leemega üle valada, et vältida selle kuivamist.



SAI

See funktsioon valib automaatselt parima temperatuuri ning küpsetusviisi igat liiki pagaritoodete küpsetamiseks.



PITSA

See funktsioon valib automaatselt parima temperatuuri ning küpsetusviisi igat liiki pitsade valmistamiseks.



KOOGID JA MAGUSTOIDUD

See funktsioon valib automaatselt parima temperatuuri ning küpsetusviisi igat liiki kookide valmistamiseks.



ERIFUNKTSIOONID



KIIRE EELKUUMUTAMINE

Ahju kiire eelkuumutamine. Kui eelkuumutamine on lõppenud valib ahi automaatselt funktsiooni Tavapärase küpsetamine. Oodake enne toidu sissepanemist, kuni eelkuumutamine on lõppenud.



TURBO GRILL

Suurte lihatükkide (koivad, loomalihapraad, kanad) grillimiseks. Soovitame asetada liha alla nõrgumispanni küpsetusmahlade kogumiseks: Paigutage nõrgumispanni resti alla ükskõik millisele tasandile ja valage sinna 500 ml vett. Selle funktsiooniga tuleb kasutada grillvarrast (kui on olemas).



SÄÄSTLIK ÕHU SUNDINGLUS*

Ühel tasandil täidetud prae või fileelõikude küpsetamine. Õrn ja hootine õhuringlus takistab toidu kuivamist. Selle ökofunktsiooni kasutamisel ei sütti küpsetamise ajal tuli. Säästliku tsükli kasutamiseks ja seega voolutarbe vähendamiseks ei tohi ahjuust avada enne, kui toit on valmis.



SOOJASHOID

Äsja küpsetatud toidu sooja ja krõbedana hoidmine.



KERGITAMINE

Magusa või soolase taigna paremaks kergitamiseks. Kerkimise kvaliteedi tagamiseks ärge aktiveerige seda funktsiooni, kui ahi on eelmisest küpsetustsüklist veel kuum.



SMART CLEAN

(AINULT MÖNEL MUDELIL)

Spetsiaalne puhastussükkel, mille käigus eraldatakse madalal temperatuuril veeauru, mis hõlbustab kõrbenud rasva- ja toidupritsmete eemaldamist. Valage külma ahju põhja 200 ml joogivett ja aktiveerige funktsioon.

* Funktsiooni kasutatakse Euroopa Liidu energiatõhususe deklaratsiooni soovitude kohaselt vastavalt määrusele (EL) nr 65/2014

SEADME ESMAKORDNE KASUTAMINE

1. MÄÄRAKE AEG

Ahju esimesel sisselülitamisel tuleb määrata kellaaeg.



Hakkab vilkuma kahekohaline tundide näit. Keerake nuppu, et määrata õiged tunnid ja vajutage kinnitamiseks



Hakkab vilkuma kahekohaline minutite näidik. Keerake nuppu, et määrata õiged minutid ja vajutage kinnitamiseks

Pange tähele! Aja hilisemaks muutmiseks hoidke ajal, mil ahi on väljalülitatud vähemalt sekundi jooksul all ja korrake eelkirjeldatud toiminguid.

Võimalik, et pärast pikemat volukatkestust tuleb kellaaeg uuesti seada.

2. SEADED

Vajadusel saate muuta vaikumisi määratud mõõtühikuid, temperatuuri (°C) ja nimivoolu (16 A).

Kui ahi on väljalülitatud, hoidke vähemalt 5 sekundit all



Keerake valikunuppu, et valida mõõtühik, ja seejärel vajutage kinnitamiseks



Keerake valikunuppu, et valida nimivool, ja seejärel vajutage kinnitamiseks

Pange tähele! Ahi on programmeeritud tarbima elektrit koguses, mis vastab kodusele elektrivõrgule, mille nimivõimsus on suurem kui 3 kW (16 A). Kui teie majapidamises on võimalik tarbitav võimsus väiksem, tuleb seda väärtust vähendada (13 A).

3. AHJU KUUMUTAMINE

Uus ahi võib eraldada tootmisest jäänud lõhnu.

See on täiesti tavapärane.

Soovitame enne esimest küpsetamist ahju tühjalt kuumutada, et eemalduksid võimalikud lõhnad.

Eemaldage ahju pealt kõik kile- ja pappkatted ja seest kõik tarvikud.

Kuumutage ahju umbes tund aega 200 °C juures ja soovitatavalt mõne õhuringlust sisaldava funktsiooniga (nt Sundõhk või Konvektsioonküpsetus).

Funktsiooni õigesti kasutamiseks järgige juhiseid.

Pange tähele! Pärast seadme esmakordset kasutamist on soovitatav ruumi tuulutada.

IGAPÄEVANE KASUTAMINE

1. FUNKTSIOONI VALIMINE

Kui ahi on väljalülitatud, kuvatakse ekraanile ainult kellaaeg. Ahju sisselülitamiseks hoidke all nuppu . Pöörake nuppu, et vaadata vasakpoolsel näidikul saadaval olevaid peamisi funktsioone. Valige üks ja vajutage

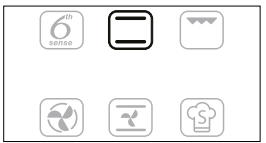

Alamfunktsiooni (juhul, kui see on saadaval) valimiseks, valige peamine funktsioon ja seejärel vajutage kinnitamiseks ja liikuge funktsiooni menüüsse.



Pöörake nuppu, et vaadata parempoolsel näidikul saadaval olevaid alamfunktsioone. Valige üks ja vajutage kinnitamiseks

2. FUNKTSIOONI SEADETE MUUTMINE

Pärast soovitud funktsiooni valimist saab muuta selle seadeid.

Ekraanile kuvatakse järjekorras seaded, mida saab muuta.

TEMPERATUUR / GRILLIMISE TASE



Kui ekraanil vilgub ikoon °C/°F, keerake väärtuse muutmiseks nuppu, ja seejärel vajutage kinnitamiseks . Pärast seda muutke järgnevaid seadeid (kui on võimalik).

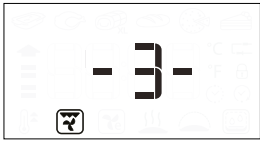

Samuti saate samal ajal seada grillimise taseme (3 = kõrge, 2 = keskmine, 1 = madal).



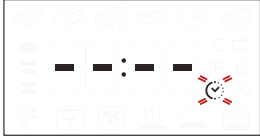

Pange tähele! Kui funktsioon on juba käimas, saate temperatuuri ja grilli tase muuta, kui vajutate , või keerate kohe nuppu.

KESTUS



Kui ekraanil vilgub ikoon , saate soovitud küpsetusaja määrata seadete nupuga, kinnitamiseks vajutage .

Kui soovite küpsetamist käsitsi juhtida, ei pea te küpsetusaega määrama: Vajutage , et kinnitada ja käivitada funktsioon. Sellisel juhul ei saa küpsetusaja lõppu viitkäivitusega määrata.

Pange tähele! Küpsetamise ajal saab määratud küpsetusaega muuta nupuga : Keerake nuppu, et muuta tunde ja vajutage kinnitamiseks .

KÜPSETUSE LÕPUAJA SEADMINE / VIITKÄIVITUS

Arvukates funktsioonides saab pärast küpsetusaja määramist kasutada funktsiooni viitkäivitust, programmeerides küpsetamise lõpetamise aja. Kui lõpuaega on võimalik muuta, kuvatakse ekraanile eeldatav lõpuaeg ja ikoon  vilgub.





Vajadusel keerake nuppu, et määrata küpsetamise lõpuaeg, ning seejärel vajutage kinnitamiseks ja funktsiooni käivitamiseks .

Pange toit ahju ja sulgege uks: Funktsioon hakkab tööle automaatselt pärast arvutatud aja möödumist, et küpsetamine lõpeks teie seatud ajal.



Pange tähele! Käivitamise viitaja programmeerimisel keelatakse ahju eelsoojendus. Ahi jõuab soovitud temperatuurini aegamisi, mis tähendab, et küpsetusaeg võib olla natuke pikem, kui küpsetustabelis märgitud.

Ooteajal saate seadete nupuga muuta programmeeritud lõpuaega.

Temperatuuri ja küpsetusaja seadete muutmiseks vajutage  või . Lõpetamisel vajutage kinnitamiseks .

Pange tähele! Käivitamise viivitusfunktsioon ei ole grilli ja turbogrilli funktsioonide jaoks saadaval.

3. FUNKTSIOONI AKTIVEERIMINE

Kui olete määranud kõik soovitud seaded, vajutage funktsiooni aktiveerimiseks .

Hetkel aktiivse funktsiooni võib igal ajal peatada, selleks hoidke all .

4. EELKUMUTAMINE

Mõnel funktsioonil on ahju eelsoojenduse etapp. Pärast funktsiooni käivitamist näitab ekraan, et eelsoojendus on aktiveeritud.



Kui eelsoojendus on lõppenud, kõlab helisignaal ja ekraan annab teada, et ahi on jõudnud seatud temperatuurini.



Nüüd saate ukse avada, panna toidu ahju, sulgeda ukse ja alustada küpsetamist, selleks vajutage .

Pange tähele! Kui panete toidu ahju enne eelkuumutamise lõppemist, võib see küpsetustulemusele halvasti mõjuda.

Kui eelsoojendamise ajal avatakse ahju uks, peatatakse eelsoojendus.

Küpsetusaeg ei sisalda eelsoojenduse aega.

Soovitud sihttemperatuuri saab alati nupuga muuta.

5. KÜPSETAMISE LÕPP

Kõlab helisignaal ja ekraan annab teada, et küpsetamine on lõppenud.



Küpsetusaja pikendamiseks ilma seadeid muutmata keerake uue küpsetusaja seadmiseks nuppu ja vajutage .

. 6th SENSE FUNKTSIOONID

TEMPERATUURI TAASTAMINE

Kui temperatuur ahjus peaks küpsetamise ajal avatud ukse tõttu langema, on olemas spetsiaalne funktsioon, mis aktiveerub automaatselt, et taastada algne temperatuur.

Temperatuuri taastamise ajal on näidikul „ussimängu“ animatsioon, kuni sihttemperatuur on saavutatud.

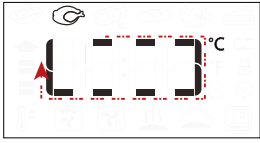

Kui programmeeritud küpsetusüksik on käimas, suurendatakse parima tulemuse tagamiseks küpsetusaega vastavalt sellele, kui pikalt uks lahti seisis.

. ERIFUNKTSIOONID

SMART CLEAN

Funktsiooni Smart Clean aktiveerimiseks ajage külma ahju põhjal laiali 200 ml vett ja sulgege siis ahjuuks.

Liikuge erifunktsioonide juurde ja keerake nuppu, et valida menüüst , seejärel vajutage kinnitamiseks elementi .

Vajutage elementi puhastusüksli viivitamatuks käivitamiseks või elementi viivitusega lõpuaja/käivituse seadistamiseks.

Tsükli lõppedes laske ahjul jahtuda ja eemaldage kogu ahju jäänud vesi ja asuge puhastama kuumas vees niisutatud käsna (puhastamine ei pruugi õnnestuda, kui möödub enam kui 15 minutit).

Pange tähele! Puhastusüksli kestust ja temperatuuri ei saa seadistada.

. LIHATERMOMEETRI KASUTAMINE (KUI ON OLEMAS)

Kaasasolev lihatermomeeter võimaldab küpsetamise ajal täpselt mõõta toidu sisetemperatuuri. Lihatermomeetrit saab kasutada ainult mõne küpsetusfunktsiooniga (tavapärane, õhu sundringlus, konvektsioonküpsetus, turbogrill, 6th Sense lihaja 6th Sense maksiküpsetus).



Suurepärase valmistamistulemuse saavutamiseks on väga oluline sond õigesti oma kohale asetada. Sisestage sond täielikult liha kõige liharikkamasse osasse, vältides konte ja rasvaseid osi.

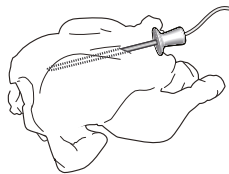

Linnuliha puhul tuleb sond sisestada külgsuunaliselt rinnakuosa keskel, jälgides, et sondi ots ei satuks tühja kohta. Väga ebaregulaarse paksusega liha puhul kontrollige enne ahjust võtmist, kas liha on korralikult valminud. Ühendage termomeetri ots ahju parempoolses siseseinas asuvasse avasse.

Kui lihatermomeeter on ahjus ühendatud, kõlab helisignaal ja näidikule ilmub ikoon koos sihttemperatuuriga.

Kui lihatermomeeter ühendatakse funktsiooni valimise ajal, kuvatakse näidikul lihatermomeetri vaikimisi sihttemperatuur.



Praeguste seadetega käivitamiseks vajutage nuppu . Pöörake nuppu, et seada lihatermomeetri sihttemperatuur. Kinnitamiseks vajutage . Pöörake nuppu ahju temperatuuri seadmiseks.



Kinnitamiseks ja küpsetusüksli käivitamiseks vajutage nuppu või .

Küpsetusüksli ajal kuvatakse näidikul lihatermomeetri sihttemperatuur. Kui liha jõuab seadud sihttemperatuurini, küpsetusüksik peatub ja näidikul kuvatakse tekst END.

Küpsetusüksli uuesti käivitamiseks, kui kuvatakse tekst End, saab nuppu pöörates seada lihatermomeetri sihttemperatuuri, nagu kirjeldatud eespool. Kinnitamiseks ja küpsetusüksli uuesti käivitamiseks vajutage nuppu või .

Pange tähele! Lihatermomeetrit kasutava küpsetusüksli ajal saab nuppu pöörates muuta lihatermomeetri sihttemperatuuri. Ahju temperatuuri seadmiseks vajutage . Lihatermomeetri saab sisestada igal ajal, ka küpsetusüksli kestel. Sellisel juhul tuleb küpsetusfunktsiooni parameetrid uuesti seada.

Kui lihatermomeeter vastava funktsiooniga kasutamiseks ei sobi, lülitab ahi küpsetusüksli välja ja kõlab hoiatussignaal. Sellisel juhul eemaldage lihatermomeeter või vajutage teise funktsiooni seadmiseks. Viitkäivitust ja eelkuumutuse faasi ei saa lihatermomeetriga kasutada.

. KLAHVILUKK

Klahvide lukustamiseks hoidke vähemalt 5 sekundit all .



Nuppude avamiseks korrake toimingut.

Pange tähele! Klahviluku saab aktiveerida ka siis, kui küpsetamine parasjagu käib.

Ohutuse tagamiseks on võimalik ahi igal ajal välja lülitada, selleks vajutage .

KASULIKUD NÄPUNÄITED

KUIDAS KÜPSETUSTABELIT LUGEDA

Tabelis on eri toitude küpsetamiseks sobivaimad funktsioonid, tarvikud ja tasemed. Küpsetusaeg algab hetkest, kui toit pannakse ahju, kuid ei sisalda eelsoojendamiseks kuluvat aega. Küpsetustemperatuurid ja ajad on ligikaudsed ning sõltuvad toidu kogusest ja kasutatavast tarvikust. Kasutage alguses kõige madalamat soovituslikku seadet ja kui toit ei ole piisavalt küps, siis kasutage kõrgemaid seadeid. Kasutage kaasasolevaid tarvikuid ja eelistatavalt tumedat värvi metallist koogivorme ja küpsetusplaate. Kasutada võib ka püreklaasist ja keraamilisi nõusid, kuid tuleb meeles pidada, et nende kasutamisel on küpsetusajad veidi pikemad.

ERINEVATE TOITUDE SAMAAEGNE KÜPSETAMINE

Kasutades sundõhu funktsiooni, saate küpsetada korraga erinevaid samal temperatuuril valmistatavaid roogasid (näiteks kala ja köögiviljad), paigutades toidud erinevatele ahjutasanditele. Võtke lühema küpsetusajaga road ahjust välja varem ja jätke pikemat küpsemist vajavad toidud kauemaks ahju.

LIHA

Kasutage liha küpsetamiseks sobiva suurusega mis tahes tüüpi ahjuplaate või püreklaasist nõusid. Praetükkide küpsetamisel on soovitatav nõu põhja veidi puljongit või lihaleent valada ja küpsetamise ajal sellega liha maitse tugevdamiseks kasta. Pange tähele, et selle toiminguga käigus eraldub aur. Kui praad on valmis, laske sellel ahjus seista 10-15 minutit või mähkige fooliumisse.

Kui soovite liha grillida, valige ühtlase küpsetustulemuse saavutamiseks võimalikult võrdse paksusega lõigud. Väga paksud tükid vajavad küpsemiseks pikemat aega. Liha välispinna kõrbemise vältimiseks tõstke rest madalamale, et liha asuks grillelemendist kaugemal. Pöörake lihal 2/3 küpsetusaja möödumisel teine külg. Olge ukse avamisel ettevaatlik, kuna aru väljub ahjust.

Lihaleeme kogumiseks on soovitatav panna otse resti alla, millele toit on asetatud, rasvavann, kuhu on valatud umbes pool liitrit vett. Vajaduse korral lisage vett ka küpsetamise ajal.

MAGUSTOIDUD

Kasutage õrnade magustoitude küpsetamiseks tavapärasest küpsetamist ühel ahjutasandil.

Kasutage tumedaid metallist koogivorme ja pange need alati ahjuga kaasasolevale restile. Et küpsetada korraga mitmel ahjutasandil, tuleb valida õhu sundringluse funktsioon ja paigutada küpsetusvormid eri ahjutasanditele vaheldumisi, et kuum õhk pääseks ahjus vabalt ringlema.

Kui soovite kontrollida, kas kerkinud kook on valmis, torgake koogi keskele hambatikk. Kui tikk on koogist välja tõmmates puhas, on kook valmis.

Mittenakkuvate vormide kasutamisel ärge määrige rasvainega vormi servi, sest siis võib kook kerkida äärtest ebaühtlaselt.

Kui toit küpsetamisel paisub, kasutage järgmisel korral madalamat temperatuuri ja kaaluge võimalust vähendada lisatud vedeliku kogust või segada segu õrnemalt.

Niiske sisu või kattega kookide puhul (nt juustukook või puuviljapirukad) kasutage Konvektsioonküpsetuse funktsiooni. Juhul kui koogi põhi jääb nätskeks, tõstke vorm madalamale ahjutasandile ja puistake koogi põhjale enne täidise lisamist leiva- või biskviidipuru.

















































































PITSA

Määrige küpsetusplaati, nii saate krõbeda põhjaga pitsa. Kui kaks kolmandikku küpsetusajast on möödunud, puistake pitsa üle mozzarella.

KERGITAMINE

Katke tainas enne ahju kerkima panemist niiske rätikuga. Seda funktsiooni kasutades väheneb taina kerkimisaeg toatemperatuuriga (20–25 °C) võrreldes umbes ühe kolmandiku võrra. Pitsataigna kerkimisaeg on umbes tund 1 kg taigna kohta.

KÜPSETUSTABEL

RETSEPT	FUNKT-SIOON	EELKUMUTUS	TEMPERATUUR (°C)	KÜPSETUSAEG (min)	TASE JA TARVIKUD
Kerkinud/biskviitkoogid		-	170	30-50	2 
		Jah	160	30-50	2 
		Jah	160	30-50	4 1  
Täitega koogid (juustukook, struudel, õunapirukas)		-	160-200	30-85	3 
		Jah	160-200	35-90	4 1  
Küpsised / väikesed koogid		-	160-170	20-40	3 
		Jah	150-160	20-40	3 
		Jah	150-160	20-40	4 1  
Tuuletaskud		-	180-200	30-40	3 
		Jah	180-190	35-45	4 1  
		Jah	180-190	35-45*	5 3 1   
Besee		Jah	90	110-150	3 
		Jah	90	130-150	4 1  
		Jah	90	140-160*	5 3 1   
Pitsa (õhuke põhi, paks põhi, plaadipirukas)		-	220-250	20-40	2 
		Jah	220-240	20-40	4 1  
		Jah	220-240	25-50*	5 3 1   
Saiapäts 0,5 kg		-	180-220	50-70	2 
Väike sai		-	180-220	30-50	3 
Sai		Jah	180-220	30-60	4 1  
Külmutatud pitsa		-	250	10-20	2 
		Jah	250	10-20	4 1  
Pikantsed saiakesed (juurviljapirukas, lahtine plaadipirukas)		Jah	180-190	45-60	2 
		Jah	180-190	45-60	4 1  
		Jah	180-190	45-70*	5 3 1   
Volovanid / lehttainast küpsised		Jah	190-200	20-30	3 
		Jah	180-190	20-40	4 1  
		Jah	180-190	20-40*	5 3 1   
Lasanje / lahtised pirukad		-	190-200	40-65	3 
Küpsetatud makaroniroad / täidetud makaronitorud		-	190-200	25-45	3 

RETSEPT	FUNKTSIOON	EELKUUMUTUS	TEMPERATUUR (°C)	KÜPSETUSAEG (min)	TASE JA TARVIKUD
Lambaliha/vasikaliha/loomaliha/sealiha 1 kg		-	190–200	60–90	3
Seapraad krõbeda kamaraga 2 kg		-	170	110–150	2
Kana/küülik/part 1 kg		-	200–230	50–80 **	3
Kalkun/hani 3 kg		-	190–200	90–150	2
Küpsetatud kala / kala küpsetuspaberis (filee, terve)		Jah	180–200	40–60	3
Täidetud aedvili (tomatid, suvikõrvitsad, baklažaan)		Jah	180–200	50–60	2
Röstleib ja -sai		-	3 (kõrge)	3–6	5
Kalafleed/-steigid		-	2 (keskmine)	20–30***	4 3
Vorstid / kebab / ribi / kotletid		-	2–3 (keskmine – kõrge)	15–30***	5 4
Röstitud kana 1-1,3 kg		-	2 (keskmine)	55–70**	2 1
Poolküps loomalihapraad 1 kg		-	2 (keskmine)	35–50**	3
Lambakoot / -jalg		-	2 (keskmine)	60–90**	3
Ahjukartulid		-	2 (keskmine)	35–55**	3
Köögiviljagrataän		-	3 (kõrge)	10–25	3
Terve söögikord: Puuviljakook (tase 5) / lasanje (tase 3) / liha (tase 1)		Jah	190	40–120*	5 3 1
Lasanje ja liha		Jah	200	50–120*	4 1
Liha ja kartulid		Jah	200	45–120*	4 1
Kala ja köögivili		Jah	180	30–50	4 1
Täidetud praad		-	200	80–120*	3
Lihalõigud (küülik, kana, lammast)		-	200	50–120*	3

* Arvestuslik ajakulu. toidu võib vastavalt isiklikule maitse-eelistusele ahjust välja võtta erineval ajal.

** Vajadusel pöörake toit ümber pärast 2/3 küpsetusaja möödumist.

*** Keerake toitu poole küpsetusaja möödudes.

Pange tähele! 6th Sense küpsetite funktsioon Pastry Cakes kasutab ainult ülemisi ja alumisi küttekehi, ilma õhu sundringluseta. See ei vaja eelkuumutust.

FUNKTSIOONID	Tavapärane küpsetamine	Grill	Turbo Grill	Sundõhk	Konvektiooniküpsetus	Säästlik sundõhk
AUTOMAAT-FUNKTSIOONID	Vormiroog	Liha	Suur küpsetamine	Sai	Pitsa	Koogid ja magustoidud
TARVIKUD	Rest	Ahjuplaat või koogivorm restil	Nõrgumispann/ küpsetusplaat või ahjuplaat restil	Nõrgumispann / küpsetusplaat	Nõrgumispann 500 ml veega	

SEADME HOOLDAMINE JA PUHASTAMINE

Enne hooldamist või puhastamist veenduge, et ahi on maha jahtunud.

Ärge kasutage aurpuhastusseadmeid.

Ärge kasutage traatnuustikut, abrasiivseid küürimispastasid ega abrasiivseid/söövitavaid puhastusvahendeid, kuna need võivad kahjustada seadme pinda.

Kandke kaitsekindaid.

Enne mis tahes hooldustööd tuleb ahi vooluvõrgust lahti ühendada.

VÄLISPIND

- Puhastage välispindu ainult niiske mikrokiudlapiga. Kui see on väga must, lisage paar tilka neutraalse pH-ga puhastusvahendit. Lõpetage puhastamine kuiva lapiga.
- Ärge kasutage abrasiivseid või söövitavaid puhastusvahendeid. Juhul kui mõni selline aine peaks kogemata seadme mõne pinnaga kokku puutuma, pühkige seade kohe niiske mikrokiudlapiga puhtaks.

SISEPIND

- Pärast iga kasutust laske ahjul jahtuda ja seejärel puhastage (soovitavalt siis, kui ahi on veel soe) ning eemaldage võimalikud toidujäägid ja -plekid. Suure niiskusesisaldusega toitude küpsetamisel tekkinud kondensaadi kuivatamiseks laske ahjul täielikult maha jahtuda ja seejärel kuivatage lapi või käsna.

- Puhastage ukseklaas sobiva vedela puhastusvahendiga.
- Sisepindade parimaks puhastamiseks aktiveerige funktsioon Smart Clean (kui on olemas).
- Ust on võimalik puhastamise lihtsustamiseks eemaldada.
- Ahju lae puhastamiseks saab grilli kütteelemendi alla lasta.

TARVIKUD

Leotage tarvikuid pärast kasutamist pesuvees, hoides neid kinni pajalappidega, juhul kui need on veel kuumad. Toidujääke saab kergesti eemaldada pesuharja või švammiga.

KATALÜÜTILISTE PINDADE PUHASTAMINE

(AINULT MÕNEL MUDELIL)

Ahi on varustatud spetsiaalsete katalüütiliste paneelidega, mis hõlbustavad ahju sisemuse puhastamist. Neil on eriline, väga poorne isepuhastuv kattekiht, mis suudab imada rasva ja tahma. Paneelid on kinnitatud riiulisiinidele. Riiulisiinide ümbertõstmisel ja nende uuesti paigaldamisel veenduge, et ülaosas olevad konksud oleksid korralikult paneelide vastavates aukudes.

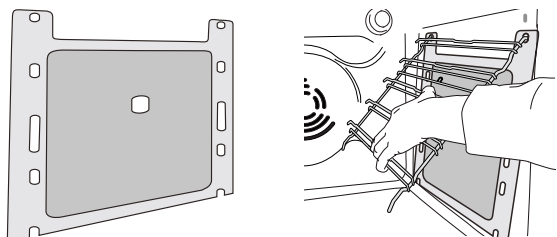

Katalüütiliste paneelide isepuhastustoime tõhusaks kasutamiseks soovitame ahju kuumutada umbes tund aega 200 °C juures funktsiooniga Konvektsioonküpsetus. Ahi peab sel ajal olema tühi. Enne järelejäänud toidujääkide eemaldamist pehme švammiga laske ahjul maha jahtuda.

Pange tähele! Ärge kasutage söövitavaid või abrasiivseid pesuvahendeid, karedat harja, terasharja või ahjupihuseid, mis võivad katalüütilist pinda kahjustada ja selle enesepuhastusvõime rikkuda!

Kui vajate asenduspaneele, pöörduge teenindusse.

LAMBIPIRNI VAHETAMINE

1. Eemaldage ahi vooluvõrgust.
2. Keerake kate lambilt lahti, vahetage pirn ja keerake kate tagasi.
3. Ühendage ahi uuesti elektrivõrku.

Pange tähele! Kasutage ainult hõõglampe 25-40 W / 230 V, tüüp E-14, T300°C, või halogeenlampe 20-40 W / 230 V, tüüp G9, T300°C. Seadmes kasutatav lambipirn on loodud spetsiaalselt kodumasinatele ja ei sobi kodus tubade üldiseks valgustamiseks (EÜ määrus nr 244/2009). Pirnid on saadaval teeninduses.

- Kui paigaldate halogeenpirni, ärge võtke pirnist paljaste kätega kinni, kuna sõrmejäljed võivad seda kahjustada. Ärge kasutage ahju enne, kui olete lambikatte tagasi pannud.

LANGETAGE ÜLEMINE KÜTTEKEHA

(AINULT MÕNEL MUDELIL)

1. Eemaldage külgmised riulisiinid.

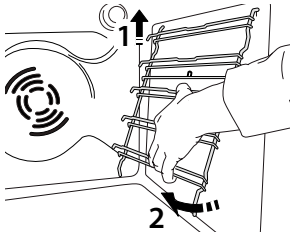

2. Tõmmake kütteelementi pisut väljapoole ja laske allapoole.

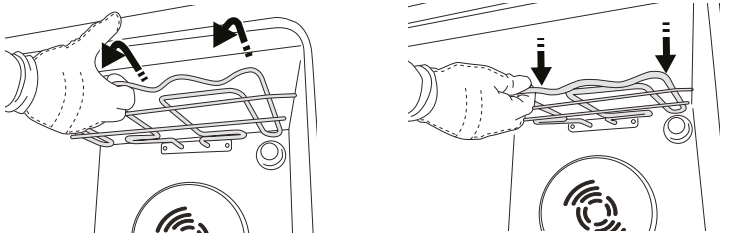

3. Kütteelemendi asendi taastamiseks tõstke seda ülespoole ja tõmmake samal ajal natuke enda poole. Veenduge, et kütteelement jääks külgmistele tugedele toetuma.

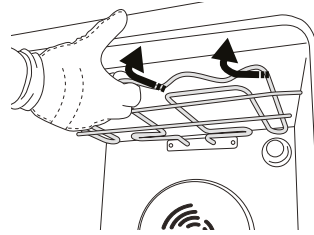

UKSE EEMALDAMINE JA TAGASI PAIGUTAMINE

1. Ukse eemaldamiseks tehke see lõpuni lahti, laske fiksaatorid alla, kuni need on lukust lahti.

2. Sulgege uks nii põhjalikult kui võimalik. Võtke uksest mõlema käega kõvasti kinni – ärge hoidke seda käepidemest.

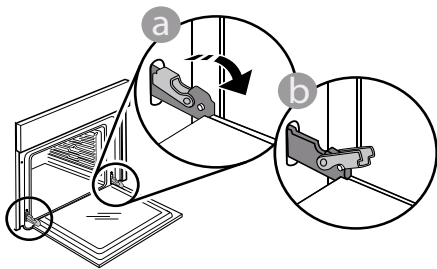

Ukse eemaldamiseks lükake seda edasi kinni, tõmmates samal ajal ülespoole, kuni see oma pesast lahti tuleb. Pange uks pehme pinna peale ühele küljele maha.

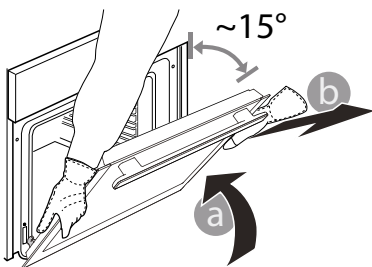

3. Ukse tagasipaigaldamiseks asetage see vastu ahju, joondage hingede haagid pesadega ja kinnitage ülemine osa oma pesa.

4. Laske uks alla ja seejärel avage täielikult.

Langetage fiksaatorid algasendisse tagasi. Veenduge, et need liiguvad lõpuni alla.

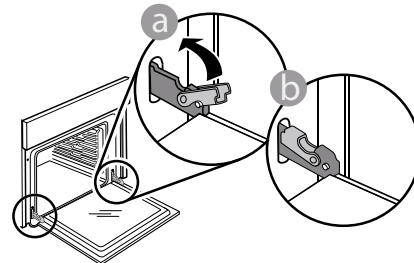

Nihutage õrnalt, et veenduda, et fiksaatorid on õiges asendis.

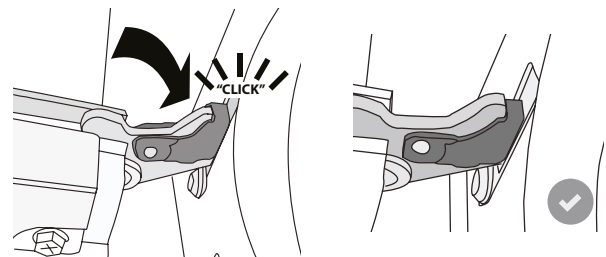

5. Proovige ust sulgeda ja vaadake, et see oleks juhtpaneeliga ühel joonel. Kui pole, korrake ülalkirjeldatud toiminguid. Kui uks korralikult ei käi, võib see viga saada.

RIKKEOTSING

Probleem	Võimalik põhjus	Lahendus
Ahi ei tööta.	Voolukatkestus. Vooluvõrgust lahti ühendatud.	Kontrollige, kas vool on olemas ja kas ahi on vooluvõrku ühendatud. Lülitage ahi välja ja uuesti sisse, et näha, kas viga püsib.
Ekraanil on kuvatud täht F ja selle järel number.	Tarkvara viga.	Võtke ühendust lähima teenindusega ja öelge neile F tähele järgnev number.
Ekraanil on ebaselge tekst ja see näib olevat katki.	Teine keelekomplekt.	Võtke ühendust lähima teenindusega.

TOOTE KIRJELDUS

 [www](http://www.whirlpool.eu) Toote kirjelduse koos seadme energiamärgistusega saate alla laadida Whirlpooli veebilehelt docs.whirlpool.eu

KUST SAADA KASUTAMIS- JA HOOLDUSJUHEND

>  www Laadige kasutus- ja hooldusjuhend alla meie veebilehelt docs.whirlpool.eu (selleks võite kasutada seda QR-koodi), täpsustamiseks on vaja lisada toote kaubanduslik kood.



> Teine võimalus on võtta ühendust meie teenindusega.

TEENINDUSE KONTAKT

Kontaktandmed leiate garantiijuhendist. Kui võtate ühendust teenindusega, palun öelge oma toote andmeplaadil olevad koodid.

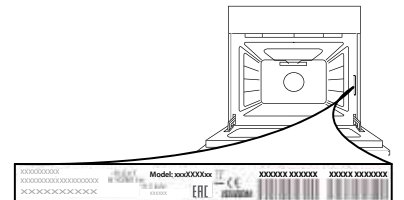

IKDIENAS LIETOŠANAS INSTRUKCIJA



PALDIES, KA IEGĀDĀJĀTIET WHIRLPOOL IZSTRĀDĀJUMU

Lai saņemtu pilnvērtīgu apkalpošanu un palīdzību, lūdzu, reģistrējiet savu ierīci vietnē www.whirlpool.eu/register



Lejuplādējiet Drošības instrukciju un Lietošanas un apkopes pamācību, apmeklējot mūsu tīmekļa vietni docs.whirlpool.eu un sekojot norādēm šīs rokasgrāmatas aizmugurē.



Pirms ierīces lietošanas rūpīgi izlasiet Veselības un drošības instrukciju.

IZSTRĀDĀJUMA APRAKSTS

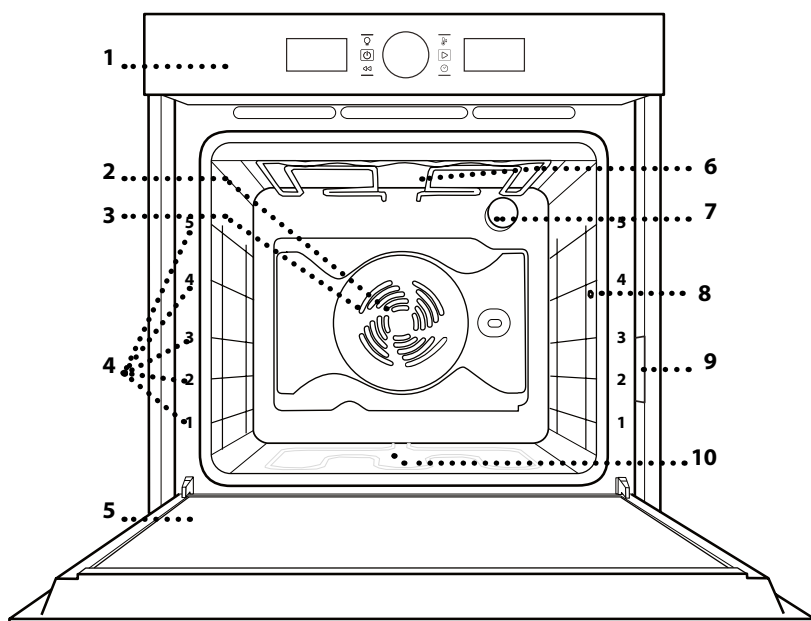

1. Vadības panelis
2. Ventilators
3. Lokveida sildelements (nav redzams)
4. Plauktu stiprinājumi (līmenis norādīts cepeškrāsns priekšpusē)
5. Durvis
6. Augšējais sildelements / grils
7. Apgaismojuma spuldze
8. Gaļas temperatūras zonde (ja ir iekļauta)
9. Datu plāksnīte (nenovērt)
10. Apakšējais sildelements (nav redzams)

VADĪBAS PANELIS

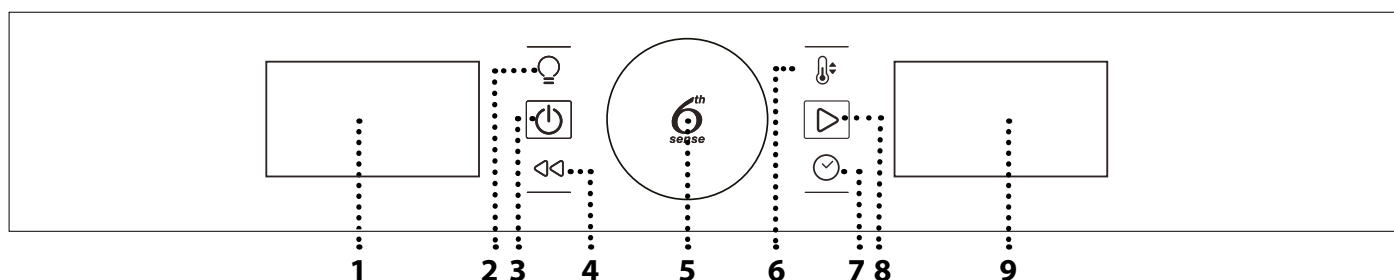

1. DISPLEJS KREISAJĀ PUSĒ

2. APGAISMOJUMS

Lampas ieslēgšanai/izslēgšanai.

3. IESL./IZSL.

Lai jebkurā laikā ieslēgtu vai izslēgtu cepeškrāsns un apturētu aktīvo funkciju.

4. ATPAKAĻ

Lai iestatījumu konfigurēšanas laikā atgrieztos pie iepriekšējās izvēlnes.

5. GROZĀMĀ POGA / 6TH SENSE POGA

Pagrieziet slēdzi, lai izpētītu visas funkcijas un pielāgotu visus gatavošanas parametrus. Piespiediet  , lai izvēlētos, iestatītu, piekļūtu vai apstiprinātu funkcijas vai parametrus, kā arī, lai iedarbinātu gatavošanas programmu.

6. TEMPERATŪRA

Lai iestatītu temperatūru.

7. LAIKS

Lai iestatītu vai mainītu laiku, kā arī lai pielāgotu gatavošanas laiku.

8. STARTA POGA

Lai palaistu funkcijas un apstiprinātu iestatījumus.

9. DISPLEJS LABAJĀ PUSĒ

PIEDERUMI

STIEPĻU PLAUKTS

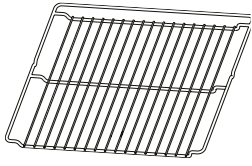

NOTEKPAPLĀTE

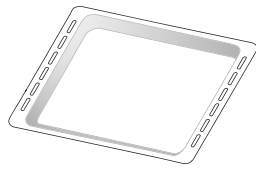

CEPEŠPANNA

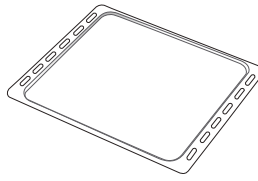

SLĪDOŠĀS SLIECES * (TIKAI DAŽIEM MODEĻIEM)

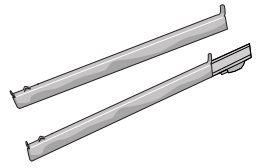

GĀLAS TERMOMETRA ZONDE (TIKAI DAŽIEM MODEĻIEM)

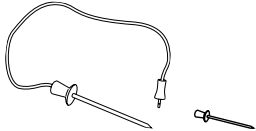

Piederumu skaits var atšķirties atkarībā no iegādātā modeļa.
Citus piederumus var iegādāties pēcpārdošanas apkopes centrā.

STIEPĻU PLAUKTA UN CITU PIEDERUMU IEVIETOŠANA
Ievietojiet stieplju plauktu, horizontāli stumjot to pa plauktu stiprinājumiem tā, lai paceltās malas būtu vērstas augšup.

Citi piederumi, kā piemēram, cepešpanna un cepšanas trauki tiek ievietoti tieši tāpat kā stieplju plaukts.

SLĪDOŠO SLIEČU IEVIETOŠANA (JA UZSTĀDĪTAS)

Izņemiet plauktu stiprinājumus un noņemiet slīdošo slieču plastmasas aizsargus.

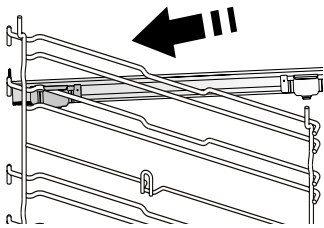

Piestipriniet slieces augšējo stiprinājumu plaukta stiprinājumā un iebidiet to iespējami dziļi. Nolaidiet stiprinājumu vēlamajā pozīcijā.

Lai nostiprinātu stiprinājumu, stingri piespiediet slēdža apakšējo daļu pret plauktu stiprinājumu. Pārbaudiet, vai slieces var brīvi kustēties. Atkārtojiet šīs darbības arī otram plaukta stiprinājumam tajā pašā līmenī.

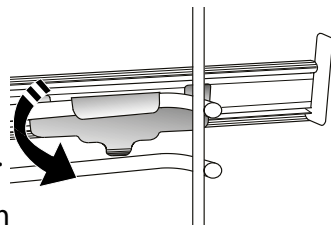

Lūdzu, ņemiet vērā: Slīdošās slieces iespējams uzstādīt ikvienā līmenī.

PLAUKTU STIPRINĀJUMU IZŅEMŠANA UN ATKĀRTOTA IEVIETOŠANA

. Lai izņemtu plauktu stiprinājumu, paceliet plauktus un viegli izceliet apakšējo daļu no vietas: Tagad varat izņemt plauktu stiprinājumus.

. Lai ievietotu atpakaļ plauktu stiprinājumus, vispirms ievietojiet tos augšējā pozīcijā. Iestumiet tos atpakaļ gatavošanas nodalījumā, turot tos paceltus, bet pēc tam nolaidiet tos un ievietojiet zemākajā pozīcijā.

FUNKCIJAS



GATAVOŠANA AR KONVEKCIJU

Lai pagatavotu jebkura veida ēdienus, novietojot tos tikai uz viena plaukta.



GRILĒŠANA

Lai grilētu steikus, kebabus un desiņas, gatavotu dārzeņu sacepumus vai grauzdētu maizi. Grilējot gaļu, izmantojiet notekpaplāti, lai savāktu gatavošanas laikā izdalījušās sulas: Novietojiet trauku jebkurā līmenī zem stiepļu plaukta un ielejiet tajā 500 ml dzeramā ūdens.



PIESPIEDU GAISA CIRKULĀCIJA

Lai vienā temperatūrā uz vairākiem plauktiem (ne vairāk kā trim) vienlaikus pagatavotu dažādus ēdienus. Šo funkciju var izmantot dažādu ēdienu pagatavošanai, jo tā neļauj sajaukties ēdienu aromātiem.



CEPŠANA AR KONVEKCIJU

Lai gatavotu gaļu, ceptu kūkas ar pildījumu vai gatavotu pildītus dārzeņus tikai vienā plauktā. Šajā funkcijā tiek izmantota maiga un intermitējoša gaisa plūsma, kas neļauj produktiem izžūt.



6TH SENSE FUNKCIJAS



GATAVOŠANA KATLĀ

Šī funkcija automātiski atlasa labāko temperatūru un metodi makaronu ēdienu pagatavošanai.



GAĻA

Šī funkcija automātiski atlasa labāko temperatūru un metodi gaļas pagatavošanai. Šī funkcija periodiski aktivizē ventilatoru ar zemu ātrumu, lai tādējādi neļautu ēdienam pārāk izžūt.



MAKSIMĀLĀ GATAVOŠANA

Šī funkcija automātiski izvēlas labāko gatavošanas režīmu un temperatūru lielu gaļas gabalu pagatavošanai (virs 2,5 kg). Gatavošanas laikā ieteicams apgriezt gaļu otrādi, lai iegūtu vienmērīgu brūnumu abās pusēs. Lai gaļa neizžūtu, pēc iespējas biežāk aplaistiet to ar taukiem.



MAIZE

Šī funkcija automātiski atlasa labāko temperatūru un metodi dažādu maizes veidu pagatavošanai.



PIZZA

Šī funkcija automātiski atlasa labāko temperatūru un metodi dažādu picas veidu pagatavošanai.



DESERTI

Šī funkcija automātiski atlasa labāko temperatūru un metodi dažādu kūku pagatavošanai.



ĪPAŠĀS FUNKCIJAS



ĀTRA PRIEKŠSILDĪŠANA

Ātrai cepeškrāsns priekšsildīšanai. Tiklīdz būs beigusies priekšsildīšana, cepeškrāsns automātiski izmantos funkciju „Gatavošana ar konvekciju”. Pagaidiet līdz ir beigusies priekšsildīšana un tikai tad ievietojiet ēdienu krāsnī.



TURBOGRILS

Lai ceptu lielus gaļas gabalus (stilbus, rostbifu, vistu). Notekpaplāti ieteicams izmantot, lai savāktu cepšanas laikā radušās sulas: Novietojiet pannu jebkurā līmenī zem stiepļu plaukta un ielejiet tajā 500 ml ūdens. Šai funkcijai var izmantot grilēšanas iesmu (ja tas ir iekļauts).



EKO PIESPIEDU GAISA CIRKULĀCIJA*

Lai gatavotu pildītus cepešus vai filejas uz viena plaukta. Maiga un intermitējoša gaisa plūsma neļauj produktiem izžūt. Izmantojot šo EKO funkciju, lampiņa būs izslēgta visā gatavošanas laikā. Lai lietotu EKO ciklu un tādējādi samazinātu enerģijas patēriņu, ierices durvis nedrīkst atvērt līdz brīdim, kad ēdiens ir pilnīgi gatavs.



SAGLABĀT SILTU

Lai tikko pagatavotu ēdienu uzturētu karstu un kraukšķīgu.



RAUDZĒŠANA

Lai pareizi raudzētu konditorejas izstrādājumu un sāļo pīrāgu mīklu. Lai saglabātu labu kvalitāti, neaktivizējiet funkciju, ja krāsns pēc gatavošanas cikla vēl ir karsta.



SMART CLEAN

(TIKAI DAŽIEM MODEĻIEM)

Tvaika iedarbība, kas rodas īpašā zemas temperatūras tīrīšanas cikla laikā ļauj bez piepūles notīrīt netīrumus un ēdienu paliekas. Ievietojiet cepeškrāsns apakšā 200 ml dzeramā ūdens un ieslēdziet funkciju tikai tad, kad krāsns ir auksta.

* Funkcija, kas saskaņā ar noteikumiem (ES) Nr. 65/2014 tiek izmantota par energoefektivitātes paraugu

IERĪCES PIRMĀ LIETOŠANAS REIZE

1. IESTATIET LAIKU

Pirmo reizi ieslēdzot cepeškrāsni, jums būs jāiestata laiks.



Displejā mirgos divi cipari, kas apzīmēs stundas:
Pagrieziet slēdzi, lai iestatītu stundas, un nospiediet , lai apstiprinātu.



Displejā mirgos divi cipari, kas apzīmēs minūtes.
Pagrieziet slēdzi, lai iestatītu minūtes, un nospiediet , lai apstiprinātu.

Lūdzu, ņemiet vērā: Lai mainītu laiku vēlāk, turiet piespiestu  vismaz vienu sekundi, kamēr krāsns ir izslēgta, un atkārtojiet iepriekš minētās darbības.

Pēc ilgstošākiem elektropadeves pārrāvumiem laiks būs jāievada no jauna.

2. IESTATĪJUMI

Ja nepieciešams, varat mainīt noklusējuma mērvienības, temperatūru (°C) un nominālo strāvu (16 A).

Kad krāsns ir izslēgta, nospiediet  un turiet to vismaz 5 sekundes.



Pagrieziet pielāgošanas slēdzi, lai atlasītu mērvienību, un nospiediet , lai apstiprinātu.



Pagrieziet pielāgošanas slēdzi, lai atlasītu nominālo strāvu, un nospiediet , lai apstiprinātu.

Lūdzu, ņemiet vērā: Cepeškrāsns ir iestatīta tā, lai patērētu elektrisko jaudu tādā līmenī, kas atbilst mājas tīklam ar vismaz 3 kW (16 A) jaudu: ja jūsu mājsaimniecībā tiek izmantota zemāka jauda, tā būs jāsamazina (13 A).

3. UZSILDIET CEPEŠKRĀSNI



Jauna krāsns var izdalīt aromātu, kas radies tās izgatavošanas laikā: tas ir pilnīgi normāli. Pirms sākat gatavot, ieteicams uzsildīt tukšu krāsni, lai tādējādi atbrīvotos no iespējamām smakām.

Izņemiet no cepeškrāsns visus drošības kartonus un caurspīdīgās lentes, kā arī visu aprīkojumu. Krāsns ieteicams uzsildīt līdz 200 °C, karsēt aptuveni stundu un izmantot funkciju ar gaisa cirkulāciju (piemēram, „Piespiedu gaisa cirkulācija” vai „Cepšana ar konvekciju”). Tagad ievērojiet norādījumus, lai pareizi iestatītu funkciju.

Lūdzu, ņemiet vērā: pēc ierīces pirmās lietošanas ieteicams izvēdināt telpu.

IKDIENAS LIETOŠANA

1. FUNKCIJAS IZVĒLE

Kad krāsns ir izslēgta, displejā redzams tikai pulkstenis. Nospiediet un pieturiet , lai ieslēgtu krāsni. Pagrieziet slēdzi, lai kreisās puses displejā skatītu galvenās pieejamās funkcijas. Atlasiet vienu no tām un nospiediet .

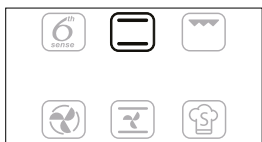

Lai atlasītu papildfunkciju (ja tādas ir pieejamas), atlasiet galveno funkciju un nospiediet , lai to apstiprinātu un dotos uz funkciju izvēlni.

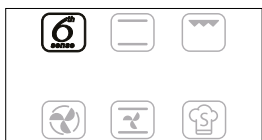

Pagrieziet slēdzi, lai labās puses displejā skatītu galvenās pieejamās funkcijas. Atlasiet vienu no tām un nospiediet , lai apstiprinātu.

2. IESTATIET FUNKCIJU

Pēc tam, kad ir atlasīta vēlamā funkcija, varat mainīt tās iestatījumus. Ekrānā būs redzami iestatījumi, kurus varēsiet vienu pēc otra mainīt.

TEMPERATŪRAS/GRILĒŠANAS LĪMENIS



Kad displejā mirgo ikona °C/°F, pagrieziet slēdzi, lai mainītu vērtību, pēc tam nospiediet , lai to apstiprinātu, un turpiniet mainīt nākamās iestatījumus (ja iespējams).

Tāpat varat vienlaikus iestatīt arī grila līmeni (3 = augsts, 2 = vidējs, 1 = zems).



Lūdzu, ņemiet vērā: Tiklīdz funkcija ir aktivizēta, varat mainīt grila līmeņa temperatūru, nospiežot vai pagriežot slēdzi konkrētajā pozīcijā.

DARBĪBAS LAIKS

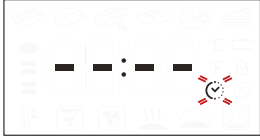

Ja displejā mirgo ikona , izmantojiet pielāgošanas slēdzi, lai iestatītu vēlamo gatavošanas laiku, un nospiediet , lai apstiprinātu.

Ja vēlaties gatavot manuāli, gatavošanas laiks nav jāiestata: Nospiediet , lai apstiprinātu, un ieslēdziet funkciju.

Šādā gadījumā jūs nevarat iestatīt gatavošanas beigu laiku, iestatot aizkavēto palaišanu.

Lūdzu, ņemiet vērā: Pielāgojiet gatavošanas laiku, kas iestatīts, kamēr gatavojat, nospiežot : Pagrieziet slēdzi, lai mainītu stundas, un nospiediet , lai apstiprinātu.

GATAVOŠANAS BEIGU LAIKA IESTATĪŠANA/ AIZKAVĒTĀ PALAIŠANA

Daudzās funkcijās pēc gatavošanas laika iestatīšanas varat aizkavēt programmas palaišanu, iestatot gatavošanas laika beigu.

Mainot gatavošanas beigu laiku, displejā redzams pašreiz iestatītais beigu laiks un mirgo ikona.



Ja nepieciešams, pagrieziet slēdzi, lai iestatītu laiku, cikos gatavošanai vajadzētu beigties, tad nospiediet , lai apstiprinātu, un palaidiet funkciju.

Ielieciet pārtiku cepeškrāsnī un aizveriet durvis: Tiklīdz būs pagājis laiks, kas aprēķināts, lai gatavošana beigtos jūsu noteiktajā laikā, funkcija sāks automātiski darboties.



Lūdzu, ņemiet vērā: Iestatot aizkavētu gatavošanas sākuma laiku, tiks atspējota priekšsildīšanas fāze. Krāsns pamazām sasniegs jūsu norādīto temperatūru, kas nozīmē, ka gatavošanas laiks būs ilgāks nekā norādīts gatavošanas tabulā.

Gaidīšanas laikā varat izmantot slēdzi, lai mainīt gatavošanas beigu laiku.

Izmantojiet vai , lai mainītu temperatūras un gatavošanas laika iestatījumus. Nospiediet , lai apstiprinātu, kad pabeigts.

Lūdzu, ņemiet vērā: Grila un Turbo grila funkcijām nav pieejama darbības uzsākšanas aizkave.

3. AKTIVIZĒJIET FUNKCIJU

Tiklīdz ir atlasīti visi nepieciešamie iestatījumi, nospiediet , lai aktivizētu funkciju.

Jūs varat jebkurā laikā nospiegt un turēt , lai apturētu aktīvo funkciju.

4. PRIEKŠSILDĪŠANA

Dažās funkcijās ietilpst krāsns priekšsildīšanas fāze: Tiklīdz funkcija būs atlasīta, ekrānā būs redzams, ka priekšsildīšana ir aktivizēta.



Tiklīdz šī fāze būs pabeigta, tiks atskaņots skaņas signāls un displejā parādīsies ziņojums, ka krāsns ir uzkaršis līdz noteiktajai temperatūrai.



Šajā brīdī ielieciet pārtiku cepeškrāsnī, aizveriet durvis un sāciet gatavot, nospiežot .

Lūdzu, ņemiet vērā: Ievietojot ēdienu krāsnī pirms priekšsildīšanas ir pabeigta, var pretēji ietekmēt gatavo ēdienu.

Atverot durvis priekšsildīšanas laikā, process tiks apturēts.

Kopējā gatavošanas laikā nav iekļautas priekšsildīšanas fāze.

Izmantojot slēdzi, jūs varat jebkurā laikā nomainīt vēlamo temperatūru.

5. GATAVOŠANA LAIKA BEIGAS

Tiklīdz gatavošana būs pabeigta, tiks atskaņots skaņas signāls un displejā būs redzams paziņojums.



Lai pagarinātu gatavošanas laiku nemainot iestatījumus, pagrieziet slēdzi uz jaunu gatavošanas laiku un nospiediet .

6th SENSE FUNKCIJAS

TEMPERATŪRAS ATGŪŠANA

Ja atvērtu durvju dēļ temperatūra cepeškrāsnī gatavošanas laikā samazinās, automātiski tiks aktivizēta īpaša funkcija, kas atgūs oriģinālo temperatūru. Temperatūras atgūšanas laikā displejā būs redzama „čūskas” animācija līdz brīdim, kad būs sasniegta iestatītā temperatūra.

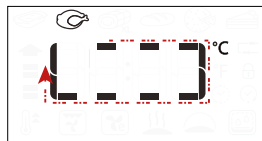





Kamēr darbojas kāds no ieprogrammētajiem gatavošanas cikliem, gatavošanas laiks tiks palielināts, ņemot vērā to, cik ilgi durvis bijušas atvērtas, lai garantētu labākos rezultātus.

. ĪPAŠĀS FUNKCIJAS

SMART CLEAN

Lai aktivizētu „Smart Clean” funkciju, kad cepeškrāsns ir auksta, ielejiet 200 ml ūdens cepeškrāsns apakšdaļā un aizveriet cepeškrāsns durvis.

Piekļūstiet īpašajām funkcijām  un pagrieziet pogu, lai atlasītu  no izvēlnes, tad nospiediet , lai apstiprinātu.

Nospiediet , lai nekavējoties palaistu funkciju tīrīšanas ciklu, vai nospiediet , lai iestatītu darbības beigu laiku/aizkavētās palaišanas laiku.

Tīrīšanas cikla beigās izslaukiet no krāsns atlikušo ūdeni un pēc tam sāciet tīrīšanu, izmantojot ar karstu ūdeni samitrinātu sūkli (ja tīrīšana tiek atlikta uz vairāk nekā 15 minūtēm, rezultāts var nebūt tik labs).

Lūdzu, ņemiet vērā: Tīrīšanas cikla darbības laiku nevar iestatīt

. GAĻAS TERMOMETRA ZONDES IZMANTOŠANA (JA IĒTILPST APRĪKOJUMĀ)

Ar gaļas temperatūras zondi gatavošanas laikā iespējams izmērīt precīzu produkta iekšējo temperatūru.

Gaļas temperatūras zondi var lietot izmantojot tikai dažas funkcijas (Konvekcijas, Siltās gaisa plūsmas, Konveccionālās cepšanas, Turbo Grila, 6th Sense Gaļas un 6th Sense Maxicooking).

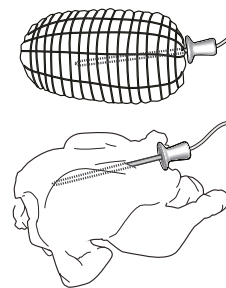

Lai iegūtu ideālu gatavošanas rezultātu, ir ļoti svarīgi precīzi ievietot zondi. Pilnībā ievietojiet zondi gaļas mikstumā, izvairoties no kauliem un speķa.

Putnu gaļai zonde jāievieto sāniski, krūšu vidū, pievēršot uzmanību tam, lai zondes gals neatrastos dobumā. Ja gatavojat ļoti nevienāda biezuma gaļu, pārlicinieties, vai tā ir izcepta, pirms izņemt to no krāsns.



Pievienojiet zondes galu caurumā,

kas atrodas krāsns iekšpusē uz labās sienas.



Kad gaļas temperatūras zonde būs pievienota krāsnij, atskanēs skaņas signāls un displejā būs redzama ikona, un paredzētā temperatūra.

Ja gaļas temperatūras zonde tiek pievienota funkcijas izvēles laikā, displejā ieslēgsies noklusētā gaļas zondes mērķa temperatūra.





Nospiediet , lai ieslēgtu uzstādītos iestatījumus. Pagrieziet pogu, lai iestatītu gaļas zondes mērķa temperatūru. Nospiediet , lai apstiprinātu. Pagrieziet pogu, lai iestatītu cepeškrāsns temperatūru.



Nospiediet  vai  lai apstiprinātu un sāktu gatavošanas ciklu.

Gatavošanas cikla laikā, displejā būs redzama gaļas zondes mērķa temperatūra. Kad gaļa sasniegs iestatīto temperatūru, gatavošanas cikls beigsies un displejā būs redzams uzraksts „End”.

Atsākt gatavošanas ciklu, kad tas ir beidzies, pagriežot slēdzi ir arī iespējams regulēt gaļas zondes mērķa temperatūru, kā tas ir minēts iepriekš. Nospiediet  vai , lai apstiprinātu vai atsāktu gatavošanas ciklu.

Lūdzu, ņemiet vērā: gatavošanas cikla laikā, izmantojot gaļas temperatūras zondi, iespējams pagriezt pogu, lai mainītu paredzēto zondes temperatūru. Nospiediet , lai pielāgotu cepeškrāsns temperatūru.

Gaļas temperatūras zonde var tikt pievienota jebkurā brīdī, arī gatavošanas cikla laikā. Tādā gadījumā nepieciešams no jauna iestatīt gatavošanas funkcijas parametrus.

Ja gaļas temperatūras zonde nav savienojama ar izvēlēto funkciju, tad krāsns pārtrauks gatavošanas ciklu un atskanēs brīdinājuma signāls. Tādā gadījumā atvienojiet gaļas temperatūras zondi vai nospiediet , lai iestatītu citu funkciju. Aizkavētā starta un priekšsildīšanas fāzes laikā gaļas temperatūras zondi nevar izmantot.

. TAUSTIŅU BLOKĒŠANA

Lai bloķētu taustiņus, nospiediet  un turiet to vismaz 5 sekundes.



Lai atbloķētu taustiņus, atkārtojiet to pašu.

Lūdzu, ņemiet vērā: Taustiņu bloķēšanu var aktivizēt arī tad, kad aktivizēta gatavošana.

Drošības nolūkos varat krāsnī jebkurā brīdī izslēgt, nospiežot .

NODERĪGI PADOMI

KĀ LASĪT GATAVOŠANAS TABULU

Tabulā norādītas piemērotākās funkcijas, piederumi un līmeņi, ko izmantot dažādu ēdiena veidu pagatavošanai. Gatavošanas laiki sākas brīdī, kad ēdiens tiek ievietots cepeškrāsnī, neskaitot cepeškrāsns priekšsildīšanu (ja tā nepieciešama). Gatavošanas temperatūra un laiks ir tikai aptuveni, un tas ir atkarīgs no ēdiena daudzuma un izmantotajiem piederumiem. Sākumā ieteicams izmantot zemākos iestatījumus; ja ēdiens nav pilnībā gatavs, izvēlieties augstākus iestatījumus. Izmantojiet komplektā iekļautos piederumus un vēlams tumšas krāsas metāla kūku veidnes, un cepešpannas. Varat izmantot arī Pyrex un keramikas pannas un piederumus, bet šādos gadījumos gatavošanas laiks būs nedaudz ilgāks.

DAŽĀDU ĒDIENU GATAVOŠANA VIENLAICĪGI

Izmantojot funkciju „Piespiedu gaisa cirkulācija”, vienlaikus var gatavot dažādus ēdienus, kam nepieciešama vienāda temperatūra (piemēram, zivī un dārzeņus), izmantojot dažādus plauktus. Izņemiet ēdienu, kuram nepieciešams īsāks gatavošanas laiks un atstājiet cepeškrāsnī ēdienu, kuram nepieciešams ilgāks.

GAĻA

Izmantojiet jebkāda veida cepešpannu vai Pyrex trauku, kas ir piemērots gatavojamā gaļas gabala izmēram. Lai pagatavotu cepeti, ieteicams trauka apakšā ieliet buljonu un periodiski apslacīt gaļu, lai pastiprinātu garšu. Lūdzu, ņemiet vērā, ka šīs darbības laikā radīsies tvaiks. Kad cepetis ir gatavs, atstājiet to 10–15 minūtes krāsnī vai ietiniet alumīnija folijā.

Ja vēlaties grilēt gaļu, izvēlieties vienāda biezuma gabalus, lai tie izceptos vienādi. Ļoti biezi gaļas gabali jācep ilgāk. Lai gaļa neapdegtu no ārpuses, novietojiet plauktu zemāk, lai gaļa atrastos tālāk no grila. Kad pagājušas divas trešdaļas gatavošanas laika, apgrieziet gaļu otrādi. Rīkojieties uzmanīgi, atverot durvis, jo tajā brīdī izplatīsies tvaiki.

Lai savāktu gatavošanas šķidrumus ir ieteicams tieši zem stiepļu plaukta, kurā novietoti produkti, novietot notekpaplāti ar puslitru ūdens. Apklājiet, ja nepieciešams.

DESERTI

Gatavojiet izsmalcinātus desertus ar konvekcijas funkciju tikai vienā plauktā.

Izmantojiet tumšas krāsas metāla kūku veidnes un vienmēr novietojiet tās uz komplektā iekļautā stiepļu plaukta. Gatavojot vairāk nekā vienā plauktā, izvēlieties funkciju ar gaisa plūsmu un izkārtojiet veidnes uz plauktiem pamīšus, lai nodrošinātu optimālu karstā gaisa cirkulāciju.

Lai pārbaudītu, vai lupatiņu kūka ir gatava, ieduriet koka zobu bakstāmo kūkas viducī. Ja pie zobu bakstāmā nekas nepielīp, kūka ir gatava.

Izmantojot nelīpošās kūku veidnes, neieziediet to malas ar sviestu, jo citādi kūka var nepacelties vienmērīgi.

Ja cepšanas laikā tā „uzbriest”, nākamreiz izmantojiet zemāku temperatūru vai apsveriet domu miklai pievienot mazāku daudzumu šķidruma vai maisiet mīklu mierīgāk.

Desertiem ar šķidru pildījumu vai glazūru (piemēram, siera kūkām un augļu pīrāgiem) izmantojiet funkciju „Cepšana ar konvekciju”. Ja kūkas pamatne ir slapja, ievietojiet plauktu zemāk un pirms pildījuma pievienošanas apkaisiet kūkas pamatni ar rīvmaizi vai biskvīta drupatām.

















































































PIZZA

Nedaudz ieziediet pannu ar taukvielām, lai picai būtu kraukšķīga pamatne. Kad pagājušas divas trešdaļas gatavošanas laika, pārkaisiet picu ar mocarellas sieru.

RAUDZĒŠANA

Pirms ievietošanas krāsnī mīklu ieteicams apsegt ar mitru drānu. Mīklas rūgšanas laiks izmantojot šo funkciju tiek samazināts apmēram par vienu trešdaļu laika salīdzinājumā ar raudzēšanu istabas temperatūrā (20-25 °C). Rūgšanas laiks 1 kg picas mīklas sākas aptuveni pēc vienas stundas.

GATAVOŠANAS TABULA

RECEPTĒ	FUNKCIJA	PRIEKŠSILD.	TEMPERATŪRA (°C)	GATAVOŠANAS LAIKS (min.)	LĪMEŅI UN APRIKOJUMS
Rauga mīklas izstrādājumi / biskvīti		-	170	30 – 50	2 
		Jā	160	30 – 50	2 
		Jā	160	30 – 50	4 1  
Pildītie mīklas izstrādājumi (siera kūkas, strūdeles, ābolu pīrāgi)		-	160 - 200	30 - 85	3 
		Jā	160 - 200	35 - 90	4 1  
Cepumi / kūciņas		-	160 - 170	20 – 40	3 
		Jā	150 - 160	20 – 40	3 
		Jā	150 - 160	20 - 40	4 1  
Vēja kūkas		-	180 - 200	30 - 40	3 
		Jā	180-190	35-45	4 1  
		Jā	180 - 190	35 - 45*	5 3 1   
Bezē (olas baltuma glazūras kūkas)		Jā	90	110-150	3 
		Jā	90	130 - 150	4 1  
		Jā	90	140 - 160*	5 3 1   
Pica (plānā, biezā, fokača)		-	220 - 250	20 – 40	2 
		Jā	220-240	20-40	4 1  
		Jā	220 - 240	25 - 50*	5 3 1   
Maizes klaips 0,5 kg		-	180 - 220	50 – 70	2 
Maizītes		-	180 - 220	30 – 50	3 
Maize		Jā	180 - 220	30 - 60	4 1  
Saldēta pica		-	250	10 – 20	2 
		Jā	250	10 - 20	4 1  
Pīrādziņi (dārzeņu pīrāgs, sāļais pīrāgs)		Jā	180 - 190	45 - 60	2 
		Jā	180-190	45-60	4 1  
		Jā	180 - 190	45 - 70*	5 3 1   
Volovāni / kārtainās mīklas cepumi		Jā	190 – 200	20 - 30	3 
		Jā	180-190	20-40	4 1  
		Jā	180 - 190	20 - 40*	5 3 1   
Lazanja / pīrāgi		-	190 – 200	40 - 65	3 
Cepti makaroni / kaneloni		-	190 – 200	25 – 45	3 

RECEPTĒ	FUNKCIJA	PRIEKŠSILD.	TEMPERATŪRA (°C)	GATAVOŠANAS LAIKS (min.)	LĪMEŅI UN APRIKOJUMS
Jēra/teļa/liellopa/cūkas gaļa 1 kg		-	190 – 200	60 - 90	3
Gaļas cepeši 2 kg		-	170	110 - 150	2
Vistas/truša/pīles gaļa, 1 kg		-	200 - 230	50 - 80 **	3
Tītara/zoss gaļa, 3 kg		-	190 – 200	90 - 150	2
Cepta zivs/pergamentā pagatavota zivs (fileja, vesela)		Jā	180 - 200	40 - 60	3
Pildīti dārzeņi (tomāti, kabači, baklažāni)		Jā	180 - 200	50 - 60	2
Graudzēta maize		-	3 (augsts)	3 - 6	5
Zivs filejas / steiki		-	2 (Vid.)	20 - 30***	4 3
Desas / kebabi / ribiņas / hamburgeri		-	2 - 3 (Vidējs – Augsts)	15 - 30***	5 4
Cepta vista 1-1,3 kg		-	2 (Vid.)	55 - 70**	2 1
Cepta liellopu gaļa (asiņaina) 1 kg		-	2 (Vid.)	35 - 50**	3
Jēra kāja / apakšstilbs		-	2 (Vid.)	60 - 90**	3
Cepti kartupeļi		-	2 (Vid.)	35 - 55**	3
Dārzeņu gratini (sacepums)		-	3 (augsts)	10 - 25	3
Pilna maltīte: Augļu torte (5. līmenis)/ lazanja (3. līmenis)/ gaļa (1. līmenis)		Jā	190	40 - 120*	5 3 1
Lazanja un gaļa		Jā	200	50 - 120*	4 1
Gaļa un kartupeļi		Jā	200	45 - 120*	4 1
Zivs un dārzeņi		Jā	180	30 – 50	4 1
Gaļas cepeši ar pildījumu		-	200	80 - 120*	3
Gaļas šķēles (trusis, vista, jērs)		-	200	50 - 120*	3

* Aprēķinātais laiks: pēc vajadzības ēdienu var izņemt ārā no cepeškrāsns arī citā laikā.

** Ja nepieciešams, pagrieziet produktus uz otru pusi, kad pagājušas divas trešdaļas no gatavošanas laika.

***Gatavošanas laika vidū apgrieziet produktus otrādi

Lūdzu, ņemiet vērā: 6th Sense „Desertu” funkcija izmanto tikai augšējos un apakšējos sildelementus bez piespiedu gaisa cirkulācijas. Cepeškrāsns priekšsildīšana nav nepieciešama.

FUNKCIJAS	Gatavošana ar konvekciju	Grilēšana	Turbogrils	Piespiedu gaisa cirkulācija	Cepšana ar konvekciju	Eko piespiedu gaisa cirkulācija
AUTOMĀTISKĀS FUNKCIJAS	Gatavošana katlā	Gaļa	Maksimāla gatavošana	Maize	Pizza	Kūkas
PIEDERUMI	Stiepļu plaukts	Paplāte vai kūkas veidne uz stiepļu plaukta	Notekplāte/cepešpanna vai paplāte uz stiepļu plaukta	Notekplāte/cepešpanna	Cepešpanna ar 500 ml ūdens	

APKOPE UN TĪRĪŠANA

Pārliecinieties, ka pirms ierīces apkopes darbu veikšanas tā ir atdzisusi.

Neizmantojiet tvaika tīrītājus.

Neizmantojiet abrazīvus priekšmetus un abrazīvus/kodīgus tīrīšanas līdzekļus, jo tie var sabojāt ierīces virsmas.

Izmantojiet virtuves cimdus.

Pirms ierīces apkopes darbu veikšanas, tai jābūt atvienotai no elektrotīkla.

ĀRĒJĀS VIRSMAS

- Tīriet virsmas ar mitru mikrošķiedras drānu. Ja tās ir ļoti netīras, pievienojiet ūdenim dažus pilienus mazgājamā līdzekļa ar neitrālu pH līmeni. Noslaukiet virsmu ar sausu drānu.
- Neizmantojiet korozīvus vai abrazīvus tīrīšanas līdzekļus. Ja kāds no šiem produktiem nejauši nonāk saskarē ar ierīces virsmām, nekavējoties notīriet to ar mitru mikrošķiedras drānu.

IEKŠĒJĀS VIRSMAS

- Pēc katras lietošanas reizes ļaujiet cepeškrāsnij atdzist, un to ieteicams tīrīt, kamēr krāsns ir vēl nedaudz silta, lai notīrītu sakrājušos netīrumus un ēdiena paliekas. Lai izžāvētu kondensātu, kas radies, gatavojot ēdienus ar lielu ūdens saturu, ļaujiet krāsnij pilnībā atdzist un tad izslaukiet to ar drānu vai sūkli.

KATALĪTISKO PLĀTŅU TĪRĪŠANA

(TIKAI DAŽIEM MODEĻIEM)

Šī cepeškrāsns aprīkota ar īpašām katalītiskajām plātnēm, kas, pateicoties to paštīrošajam pārklājumam, kas ir ļoti porains un spēj absorbēt taukus un netīrumus, ļauj vieglāk iztīrīt gatavošanas nodalījumu. Šīs plātnes ir piestiprinātas plauktu stiprinājumiem: Mainot plauktu stiprinājumu pozīciju un ievietojot tos atpakaļ, pārliecinieties, ka augšējie āķi ir ieķēti attiecīgajos plātņu caurumos.

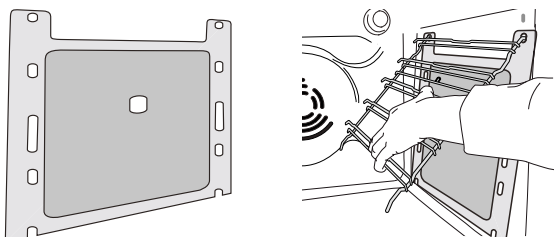

- Tīriet durvju stiklu ar piemērotu šķidro mazgāšanas līdzekli.
- Lai labāk notīrītu iekšējās virsmas, aktivizējiet „Smart Clean” funkciju (ja ietilpst aprīkojumā).
- Lai atvieglotu tīrīšanu, krāsns durvīņas var izņemt.
- Lai notīrītu cepeškrāsns griestus, grila augšējo siodelementu var nolaist.

PIEDERUMI

Iemērciet piederumus ūdenī ar mazgāšanas līdzekli tūlīt pēc to lietošanas, bet, ja tie vēl ir karsti izmantojiet virtuves cimdus. Ēdiena paliekas var viegli notīrīt ar suku vai sūkli.

Lai nodrošinātu labāko katalītisko plātņu paštīrošo īpašību sniegumu, krāsns ieteicams uzsildīt līdz 200 °C, karsēt aptuveni stundu un izmantot funkciju „Cepšana ar konvekciju”. Šajā laikā krāsnij jābūt tukšai. Pēc tam ļaujiet krāsnij atdzist un tikai tad iztīriet ēdiena atliekas, izmantojot maigu sūkli.

Lūdzu, ņemiet vērā: kodīgi un abrazīvi tīrīšanas līdzekļi, cietas birstes, asi sūkļi vai krāsns aerosoli var sabojāt katalītisko virsmu un ietekmēt ierīces paštīrošās īpašības.

Ja nepieciešama plātņu nomaiņa, lūdzu, sazinieties ar pēcārdošanas servisu.

LAMPIŅAS NOMAIŅA

1. Atvienojiet cepeškrāsns no elektrotīkla.
2. Atskrūvējiet spuldzes vāciņu, nomainiet spuldzīti un vāciņu uzskrūvējiet atpakaļ.
3. Pievienojiet cepeškrāsns elektrotīklam.

Lūdzu, ņemiet vērā: Izmantojiet tikai 25-40 W / 230 V E-14 tipa T300 °C kvēlspuldzes vai 20-40 W / 230 V G9 tipa T300 °C halogēna spuldzes. Ierīcē uzstādītā spuldzīte ir speciāli paredzēta sadzīves tehnikai un nav piemērota izmantošanai kā līdzeklis telpu izgaismošanai (EK Regula 244/2009). Spuldzes ir pieejamas mūsu pēcārdošanas servisā.
– Izmantojot halogēna spuldzes, neaiztieciat tās ar kailām rokām, jo jūsu pirkstu nospiedumi var tās sabojāt. Neizmantojiet cepeškrāsns, ja nav uzlikts spuldzes vāciņš.

NOLAIDIET AUGŠĒJO SILDELEMENTU (TIKAI DAŽIEM MODEĻIEM)

1. Izņemiet malējos plauktu stiprinājumus.

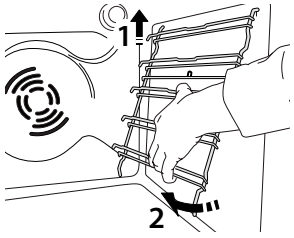

2. Nedaudz izvelciet uz āru sildelementu un nolaidiet to.

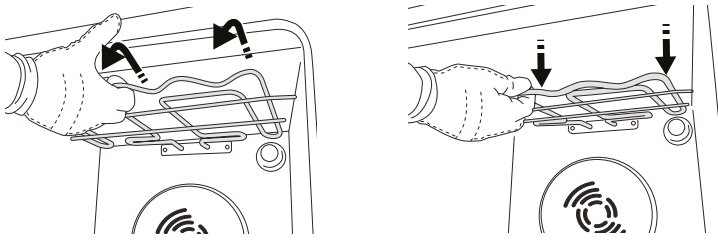

3. Lai sildelementu uzliktu atpakaļ, celiet to augšup, velkot nedaudz pret sevi, un pārliecinieties, vai tas balstās uz sānu atbalstiem.

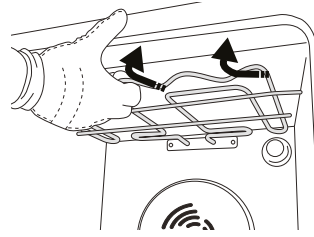

DURVJU IZŅEMŠANA UN ATKĀRTOTA IEVIETOŠANA

1. Lai izņemtu durvis, pilnībā tās atveriet un nolaidiet lamatiņas, līdz tās ir bloķētā pozīcijā.

2. Aizveriet durvis pēc iespējas ciešāk.

Ar abām rokām stingri turiet durvis – neceliet tās aiz roktura.

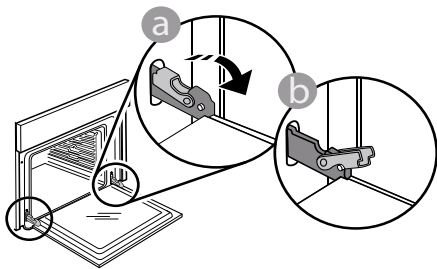

Vienkārši izņemiet durvis, turpinot tās aizvērt un reizē velkot uz augšu, līdz tās ir izņemtas no vietas. Nolieciet durvis malā, atbalstot tās uz mīksta pamatnes.

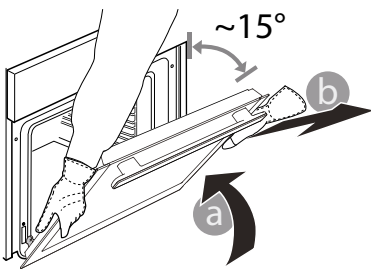

3. Ievietojiet atpakaļ durvis virzot tās gar cepeškrāsni, novietojot lamatiņu āķišus pretī to vietām un nostiprinot augšējo daļu īstajā pozīcijā.

4. Nolaidiet durvis un tad pilnībā atveriet tās. Nolaidiet lamatiņas to sākotnējā pozīcijā: Pārliecinieties, ka tās tiek nolaistas līdz zemākajai pozīcijai.

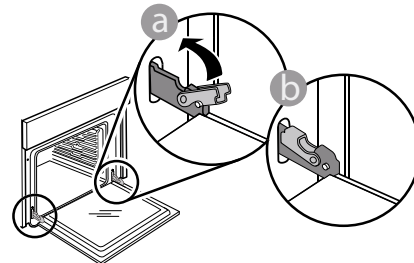

Ar nelielu spiedienu pārbaudiet, vai lamatiņas ir pareizā pozīcijā.

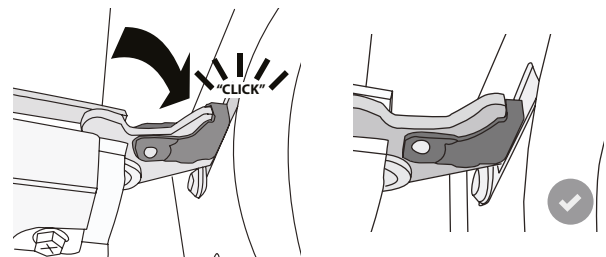

5. Pamēģiniet aizvērt durvis un pārliecināties, ka tās ir vienā līmenī ar vadības paneli. Ja nav, atkārtojiet augstāk minētos soļus: ja durvis nedarbojas pareizi, tās var tikt bojātas.

PROBLĒMU RISINĀŠANA

Problēma	Iespējamais cēlonis	Risinājums
Krāsns nedarbojas.	Strāvas pārrāvums. Atvienojiet no elektrotīkla.	Pārbaudiet, vai elektrotīklā ir strāva un vai cepeškrāsns ir pievienots elektrības padevei. Izslēdziet cepeškrāsni un vēlreiz ieslēdziet to, lai redzētu, vai kļūme ir novērsta.
Ekrānā redzams burts „F” un skaitlis vai burts.	Programmatūras problēma.	Sazinieties ar tuvāko pēcpārdošanas servisu un nosauciet numuru, kas norādīts pēc burta „F”.
Displejs uzrāda neskaidru tekstu un šķiet bojāts.	Cits valodu kopums.	Sazinieties ar tuvāko pēcpārdošanas klientu apkalpes centru.

IZSTRĀDĀJUMA ĪPAŠĀ ZĪME

 [www](http://www.docs.whirlpool.eu) Izstrādājuma īpašo zīmi par ierīces enerģijas lietojuma datiem variet lejuplādēt tīmekļa vietnē docs.whirlpool.eu

KĀ IEGŪT LIETOŠANAS UN APKOPES INSTRUKCIJU

>  [www](http://www.docs.whirlpool.eu) Lejuplādējiet Lietošanas un apkopes pamācību tīmekļa vietnē docs.whirlpool.eu (izmantojiet šo QR kodu), norādot izstrādājuma rūpniecisko kodu.



> Tāpat varat arī sazināties ar pēcpārdošanas klientu apkalpošanas dienestu.

SAZINIETIES AR PĒCPĀRDOŠANAS APKALPOŠANAS DIENESTU

Kontaktinformāciju varat atrast garantijas grāmatiņā. Sazinoties ar pēcpārdošanas klientu apkalpošanas dienestu, lūdzu, nosauciet kodus, kas redzami izstrādājuma datu plāksnītē.

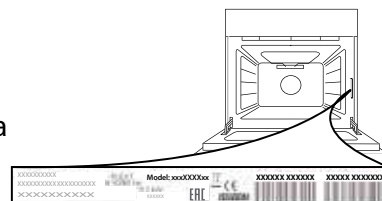

KASDIENIO NAUDOJIMO VADOVAS



DĖKOJAME, KAD ĮSIGIJOTE WHIRLPOOL GAMINĮ

Kad gautumėte visapusišką pagalbą ir palaikymą, savo prietaisą užregistruokite svetainėje www.whirlpool.eu/register



Saugos instrukcijas bei naudojimo ir priežiūros vadovą galite atsisiųsti apsikanę mūsų svetainėje docs.whirlpool.eu ir įvykdę šios brošiūros nugarėlėje pateikiamus nurodymus.



Prieš naudodamiesi gaminiu, atidžiai perskaitykite saugos instrukcijas.

GAMINIO APRAŠYMAS

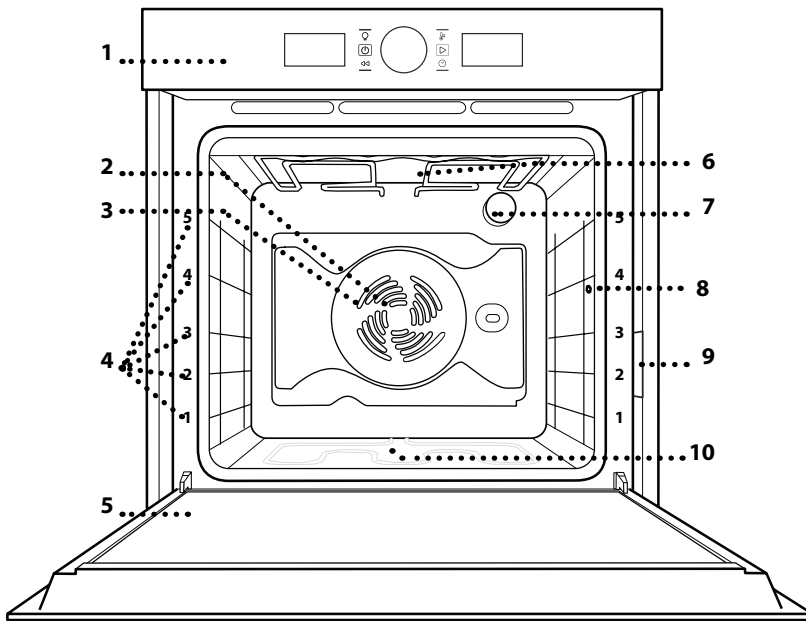

1. Valdymo skydelis
2. Ventilatorius
3. Žiedinis kaitinimo elementas (nesimato)
4. Lentynų laikikliai (lygis nurodytas orkaitės priekyje)
5. Durelės
6. Viršutinis kaitinimo elementas / keptuvas
7. Lempa
8. Mėsos zondo įsmeigimo vieta (jei yra)
9. Duomenų lentelė (nenuimkite)
10. Apatinis kaitinamasis elementas (nesimato)

VALDYMO SKYDELIS

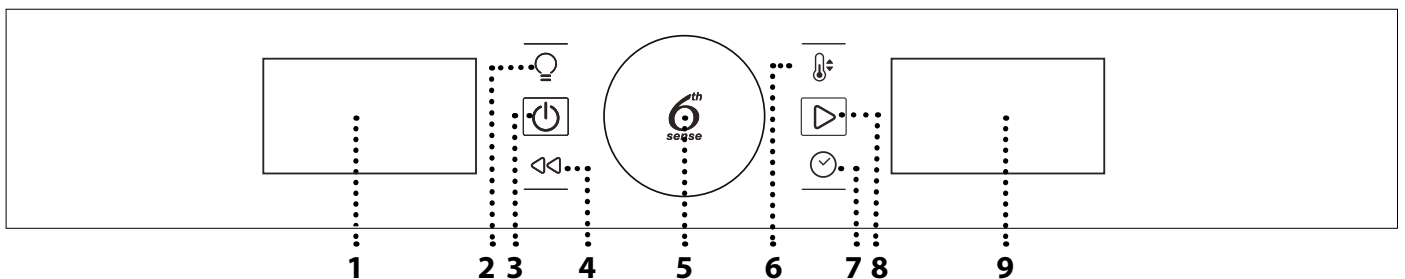

1. KAIRYSIS EKTRANAS

2. LEMPUTĖ

Įjungia išjungia lemputę.

3. ON / OFF

Naudojama įjungti arba išjungti orkaitę ir sustabdyti funkciją.

4. ATGAL

Grįžimas į ankstesnį meniu konfigūruojant nustatymus.

5. SUKAMA RANKENĖLĖ / „6TH SENSE“ MYGTUKAS

Pasukite šią rankenėlę norėdami pereiti per funkcijas ir nustatyti visus gaminimo parametrus. Paspauskite  ir pasirinkite, nustatykite, pasiekite ir patvirtinkite funkcijas arba parametrus, kad būtų pradėta gaminimo programa.

6. TEMPERATŪRA

Naudojama nustatyti temperatūrą.

7. LAIKAS

Naudojama nustatyti ar keisti laiką ir reguliuoti gaminimo laiką.

8. PALEIDIMAS

Naudojama įjungiant funkcijas ir patvirtinant nustatymus.

9. DEŠINYSIS EKTRANAS

PRIEDAI

GROTELĖS

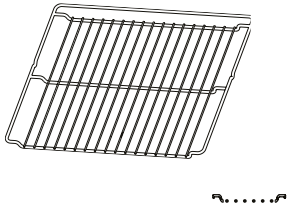

SURINKIMO PADĖKLAS

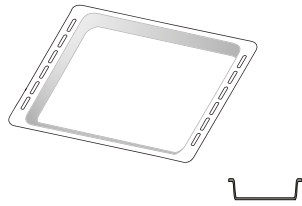

KEPIMO SKARDA

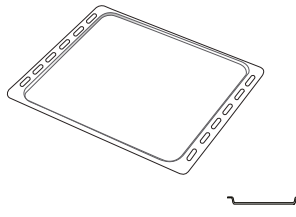

SLANKIOJANČIOS GROTELĖS * (TIK TAM TIKRUOSE MODELIUOSE)

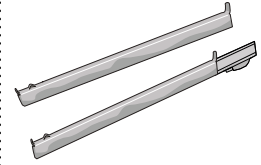

MĖSOS ZONDAS

(TIK TAM TIKRUOSE MODELIUOSE)

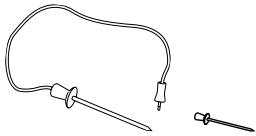

Priedų skaičius gali skirtis atsižvelgiant į įsigytą modelį.
Kitų priedų galima nusipirkti atskirai techninės priežiūros centre.

GROTELIŲ IR KITŲ PRIEDŲ ĮSTATYMAS

Įstatykite grotelės horizontaliai ir stumkite jas išilgai skersinių grotelių. Įsitikinkite, kad aukštesnis grotelių kraštas yra nukreiptas į viršų.

Kitus priedus, pvz., surinkimo padėklą ir kepimo skardą, dėkite taip pat kaip ir grotelės.

SLANKIOJANČIŲ GROTELIŲ ĮSTATYMAS (JEI YRA)

Nuimkite skersines orkaitės grotelės ir apsaugines plastikines dalis nuo slankiojančių grotelių.

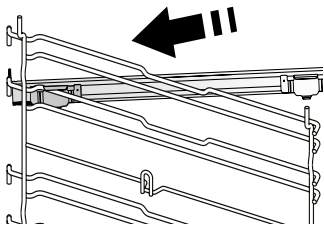

Viršutinį grotelių fiksatorių pritvirtinkite prie skersinių grotelių ir nustumkite jį iki galo. Į tą padėtį nuleiskite ir kitą fiksatorių.

Laikiklius įstatykite tvirtai paspausdami apatinę fiksatoriaus dalį. Patikrinkite, ar skersinės grotelės gali judėti laisvai. Tuos pačius veiksmus su skersinėmis grotelėmis atlikite kitoje pusėje ir tame pačiame lygmenyje.

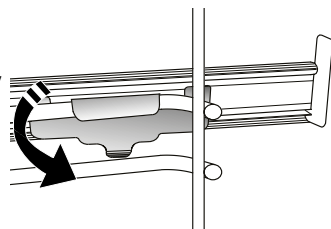

Atkreipkite dėmesį: slankiojančias grotelės galima įstatyti bet kuriame lygmenyje.

GROTELIŲ LAIKIKLIŲ IŠĖMIMAS IR ĮSTATYMAS

. Norėdami išimti skersines grotelės, šiek tiek pakelkite jas į viršų, tada atsargiai ištraukite apatinę dalį iš įstatymo vietos: dabar galite išimti skersines grotelės.

. Norėdami įstatyti lentynų laikiklius, pirmiausia įstatykite juos į viršutinę tvirtinimo vietą. Laikydami pakeltas stumkite jas į orkaitės kamerą, tada nuleiskite į apatinę įstatymo vietą.

FUNKCIJOS



TRADICINIS GAMINIMAS

Bet kokio patiekalo gaminimas tik ant vienos lentynos.



KEPINIMAS

Naudojama ant grotelių kepti didkepsnius, kebabus ir dešreles, gaminti daržovės ir užkepėles ar paskrudinti duoną. Jei mėsą kepatė ant grotelių, naudokite skysčių surinkimo padėklą, kuriame susirinktų patiekalo sultys: Skysčių surinkimo skardą įstatykite bet kuriame lygmenyje po grotelėmis ir įpilkite į ją 500 ml geriamojo vandens.



PRIVERSTINIO ORO SRAUTAS

Keliems patiekalams, kuriems reikalinga ta pati gaminimo temperatūra, ant kelių (daugiausia trijų) lentynų gaminimas tuo pačiu metu. Šią funkciją galima naudoti įvairiems patiekalams gaminti – maisto kvapai nepersiduoda iš vieno maisto į kitą.



KONVEKČINIS KEPIMAS

Tinka gaminant mėsą, kepat pyragus su įdaru ar įdarytas daržoves tik ant vienos lentynos. Gaminamam maistui neleidžia išdžiūti kintamas oro srautas.



„6TH SENSE“ FUNKCIJOS



TROŠKINIMAS

Ši funkcija automatiškai parenka optimaliausią temperatūrą ir gaminimo būdą patiekalams iš makaronų.



MĖSA

Ši funkcija automatiškai parenka optimaliausią temperatūrą ir gaminimo būdą mėsai. Kad gaminamas maistas per daug neišsausėtų, veikiant šiai funkcijai retkarčiais įjungiamas ventiliatorius, kuris veikia nedideliu greičiu.



DIDELIŲ GABALŲ KEPIMAS

^{XL} Funkcija automatiškai parenka geriausią gaminimo režimą ir temperatūrą dideliems mėsos gabalams (daugiau nei 2,5 kg) kepti. Rekomenduojama gaminimo metu mėsą apversti, kad ji tolygiai apskrustų. Naudinga mėsą kartkartėmis aplaistyti, kad ji neišdžiūtų.



DUONA

Ši funkcija automatiškai parenka optimaliausią temperatūrą ir gaminimo būdą visų tipų duonai.



PICA

Ši funkcija automatiškai parenka optimaliausią temperatūrą ir gaminimo būdą visų tipų picai.



PYRAGAIČIAI

Ši funkcija automatiškai parenka optimaliausią temperatūrą ir gaminimo būdą visų tipų kepiniams.



SPECIALIOSIOS FUNKCIJOS



SPARTUSIS ĮKAITINIMAS

Naudojama greitai įkaitinti orkaitę. Pasibaigus įkaitinimo etapui orkaitė automatiškai naudos įprasto kepimo funkciją. Prieš sudedant maistą į orkaitę, palaukite, kol baigsis įkaitinimo etapas.



INTENSYVUS KEPINIMAS

Didelių mėsos gabalų (kojų, jautienos ir vištienos kepsnių) kepimas. Rekomenduojama įstatyti skysčių surinkimo padėklą, kuriame susirinktų patiekalo sultys: Skysčių surinkimo skardą įstatykite bet kuriame lygmenyje po grotelėmis ir įpilkite į ją 500 ml geriamojo vandens. Pasirinkus šią funkciją, galima naudoti kepimo iešmą (jei yra).



EKO PRIVERSTINIO ORO SRAUTAS

Tinka gaminant didelius mėsos gabalus su įdaru ir mėsos filė ant vienos lentynėlės. Gaminamam maistui neleidžia išdžiūti kintamas oro srautas. Jei naudojama ši EKO funkcija, gaminimo metu lemputė lieka išjungta. Kai naudojate EKO ciklą ir norite optimizuoti energijos sąnaudas, orkaitės durelių nederėtų varstyti gaminimo metu.



ŠILUMOS PALAIKYMAS

Palaikyti ką tik paruoštą maistą karštą ir traškų.



KILDINIMAS

Optimalus saldžios arba pikantiškos tešlos kildinimas. Kad tešla nesubliūktų, funkcijos neįjunkite, jei orkaitė vis dar karšta pasibaigus kepimo ciklui.



SMART CLEAN

(TIK TAM TIKRUOSE MODELIUOSE)

Valymo ciklo metu specialiai išleidžiami žemos temperatūros garai, kad galėtumėte be vargo pašalinti nešvarumus ir maisto likučius. Orkaitėje išpilkite 200 ml vandens ir įjunkite šią funkciją, kai orkaitė šalta.

* Energijos klasės etiketei nurodoma funkcija pagal reglamentą 65/2014/EB

PRIEŠ NAUDODAMI PRIETAISĄ PIRMĄ KARTĄ

1. NUSTATYKITE LAIKĄ

Pirmą kartą įjungus orkaitę, jums reikės nustatyti laiką.



Mirksės du valandoms skirti skaitmenys. Sukdami rankenėlę nustatykite valandas, o paspausdami patvirtinkite.



Ekrane mirksės du minutėms skirti skaitmenys. Sukdami rankenėlę nustatykite minutes, o paspausdami patvirtinkite.

Atkreipkite dėmesį: Jei vėliau norėsite pakeisti laiko nustatymus, nuspauskite ir apie vieną sekundę palaikykite , kai orkaitė yra išjungta, tada pakartokite anksčiau aprašytus veiksmus.

Atsinaujinus elektros tiekimui, gali tekti nustatyti laiką dar kartą.

2. NUSTATYMAI

Jei reikia, galite pakeisti numatytuosius temperatūros matavimo vienetus (°C) ir srovę (16 A).

Kai orkaitė išjungta, paspauskite ir palaikykite 5 sek. .



Sukite pasirinkimo rankenėlę ir pasirinkite matavimo vienetus, o paspausdami patvirtinkite.



Sukite pasirinkimo rankenėlę ir pasirinkite vardinę srovę, o paspausdami patvirtinkite.

Atkreipkite dėmesį: Orkaitė užprogramuota vartoti elektros galią, suderinamą su namų tinklo parametrais, bet neviršyti 3 kW (16 A). Jei jūsų namuose vartojama mažesnės galia, jums reikės sumažinti šią reikšmę (13 A).

3. ĮKAITINKITE ORKAITĘ

Iš naujos orkaitės gali sklįsti nuo gamybos likęs kvapas. Tai visiškai normalu.

Kad pašalintų gamybos metu likę kvapai, prieš pradėdami gaminti maistą, rekomenduojama įkaitinti tuščią orkaitę.

Tik prieš tai iš orkaitės išimkite kartonines apsaugines dalis, apsauginę plėvelę ir priedus.

Orkaitę rekomenduojama įkaitinti iki 200 °C ir palikti veikti apytikriai vieną valandą, įjungus kepimo funkciją su oro srautu (pvz., „Priverstinio oro srautas“ ar „Konvekcinis kepimas“).

Laikydami nurodymų teisingai nustatykite funkciją.

Atkreipkite dėmesį: panaudojus prietaisą pirmą kartą, rekomenduojama išvėdinti kambarį.

KASDIENIS NAUDOJIMAS

1. PASIRINKITE FUNKCIJĄ

Kai orkaitė išjungta, ekrane rodomas tik laikas.

Palaikykite nuspaudę ir įjunkite orkaitę.

Sukite rankenėlę ir kairėje ekrano pusėje peržiūrėkite galimas pagrindines funkcijas. Pasirinkite vieną ir paspauskite .

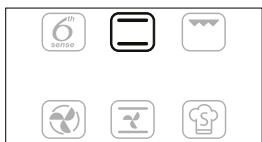

Jei norite pasirinkti papildomą funkciją (kai tai įmanoma), pasirinkite pagrindinę funkciją ir paspauskite , kad patvirtintumėte ir pereitumėte į funkcijos meniu.

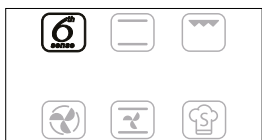

Sukite rankenėlę ir dešinėje ekrano pusėje peržiūrėkite galimas papildomas funkcijas. Pasirinkite vieną ir paspauskite , kad patvirtintumėte.

2. NUSTATYKITE FUNKCIJĄ

Pasirinkę reikiamą funkciją, galite pakeisti jos nustatymus. Ekrane pasirodys nustatymai, kuriuos galima keisti eilės tvarka.

TEMPERATŪRA / KEPINTUVO LYGIS



Kai ekrane mirksi piktograma °C/°F, sukdami rankenėlę pakeiskite vertę, tada paspauskite , kad patvirtintumėte, ir toliau tęskite nustatymų keitimą (jei yra).

Tuo pačiu metu galite nustatyti ir kepinimo lygį (3 = aukštas, 2 = vidutinis, 1 = žemas).



Atkreipkite dėmesį: Jei funkcija jau veikia, temperatūrą ar kepinimo lygį galite pakeisti paspausdami arba pasukdami rankenėlę.

LAIKAS



Kai ekrane mirksi piktograma , naudodamiesi reguliavimo rankenėle nustatykite reikiamą gaminimo laiko trukmę, tada paspausdami patvirtinkite.

Jei gaminimo procesą ketinate valdyti patys, gaminimo laiko nustatyti nereikia. Spausdami patvirtinkite ir įjunkite funkciją.

Šiuo atveju gaminimo pabaigos laiko programuojant atidėtą paleidimą nustatyti negalėsite.

Atkreipkite dėmesį: Paspausdami galėsite reguliuoti gaminimo metu nustatytą gaminimo laiką. Sukdami rankenėlę pakeiskite valandas, o paspausdami patvirtinkite.

GAMINIMO PABAIGOS LAIKO NUSTATYMAS / ATIDĖTAS PALEIDIMAS

Naudojant daugelį funkcijų ir nustačius gaminimo laiką galima atidėti funkcijos paleidimą užprogramavus gaminimo pabaigos laiką.

Jei galima keisti gaminimo pabaigos laiką, ekrane bus rodomas apytikris funkcijos gaminimo pabaigos laikas ir mirksės piktograma .



Jei reikia, sukdami rankenėlę nustatykite pageidaujamą gaminimo pabaigos laiką, tada paspausdami patvirtinkite ir įjunkite funkciją. Sudėkite maistą į orkaitę ir uždarykite dureles: Praėjus nustatytam laikui, funkcija įsijungs automatiškai, kad gaminimas būtų baigtas jūsų nustatytu laiku.



Atkreipkite dėmesį: Naudojant atidėto paleidimo pradžios laiko programavimo funkciją orkaitės įkaitinimo fazė išjungžiama. Orkaitė pamažu pasieks reikiamą temperatūrą, todėl gaminimo laikas bus šiek tiek ilgesnis nei nurodyta gaminimo lentelėje.

Laukimo metu naudodamiesi rankenėle galite pakeisti užprogramuotą gaminimo pabaigos laiką.

Spausdami arba pakeiskite temperatūros ir gaminimo laiko nustatymus. Paspauskite ir patvirtinkite, kai baigsite.

Atkreipkite dėmesį: Pradžios atidėjimo funkcija neveikia naudojant kepinimo ant grotelių ir intensyvaus kepinimo funkcijas.

3. ĮJUNKITE FUNKCIJĄ

Pritaikę reikiamus nustatymus paspauskite ir suaktyvinkite funkciją.

Jei norite pristabdyti šiuo metu aktyvią funkciją, bet kuriuo metu paspauskite ir palaikykite .

4. ĮKAITINIMAS

Kai kurios funkcijos naudoja įkaitinimo fazę: Kai funkcija jau veikia, ekrane rodoma, kaip vykdomas įkaitinimas.



Pasibaigus šiai fazei, pasigirs garso signalas, o ekrane bus rodoma, kad orkaitė pasiekė nustatytą temperatūrą.



Tada atidarykite dureles, sudėkite maistą į orkaitę, uždarykite dureles ir pradėkite gaminti paspausdami .

Atkreipkite dėmesį: jei maistą įdėsite į orkaitę dar nepasibaigus įkaitinimo procesui, galite nusivilti gaminimo rezultatu.

Jei įkaitinimo fazės metu atidarysite dureles, įkaitinimas bus pristabdytas.

Į bendrąjį gaminimo laiką nėra įtraukta įkaitinimo fazė.

Naudodamiesi rankenėle jūs galite bet kada pakeisti temperatūrą.

5. KEPIMO PABAIGA

Pasigirs garso signalas, o ekrane bus rodoma, kad gaminimas baigtas.



Jei norite pratęsti gaminimo laiką nekeisdami nustatymų, sukite rankenėlę ir nustatykite naują gaminimo laiką bei paspauskite .

„6th SENSE“ FUNKCIJOS

TEMPERATŪROS ATSTATYMAS

Jei gaminimo metu sumažėja orkaitės temperatūra, nes buvo atidarytos durelės, naudojant specialią funkciją galima atstatyti orkaitės temperatūrą. Kol bus vėl bus pasiekta nustatyta temperatūra, ekrane bus rodoma gyvatės animacija.

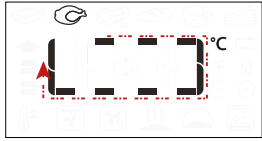





Vykdomo užprogramuoto gaminimo ciklo metu gaminimo laikas padidėja tiek, kiek buvo atidarytos orkaitės durelės.

SPECIALIOSIOS FUNKCIJOS

SMART CLEAN

Jei norite suaktyvinti „Smart Clean“ funkciją, esant šaltai orkaitei, ant dugno užpilkite 200 ml vandens ir uždarykite dureles.

Pasirinkite specialias funkcijas , sukdami rankenėlę pasirinkite  iš pateikiamo meniu, o tada paspauskite  ir patvirtinkite.

Paspauskite  ir pradėkite valymo ciklą iš karto, arba paspauskite  ir nustatykite pabaigos laiką / atidėtą paleidimą.

Pasibaigus ciklui palaukite kol orkaitė atvės, tada iššluostykite likusį vandenį ir pradėkite ją valyti šiltu vandeniu sudrėkinta kempine (valymo rezultatai nebus geri, jei užtruksite daugiau nei 15 minučių).

Atkreipkite dėmesį: negalima nustatyti valymo ciklo trukmės ir temperatūros

MĖSOS ZONDO NAUDOJIMAS (JEI YRA)

Pridedamu mėsos zondų kepdami galite tiksliai išmatuoti vidinę maisto temperatūrą. Mėsos zondą galima naudoti tik veikiant tam tikroms kepimo funkcijoms (standartinei, priverstinio oro srauto, standartinio kepimo, intensyvaus kepintuvo, „6th Sense“ mėsos kepimo ir „6th Sense Maxicooking“).

Norint pasiekti geriausių gaminimo rezultatų, labai svarbu tiksliai įdėti zondą. Iki galo įstatykite zondą ten, kur daugiausia mėsos, toliau nuo kaulų ir riebalų.

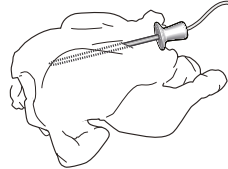



Gaminant paukštieną, zondas turėtų būti įkišamas įstrižai, į krūtinės vidurį, kad jo galiukas neliktų ertmėje. Jeigu mėsa netolygaus storio, prieš išimdami iš orkaitės patikrinkite, ar ji gerai iškepė. Zondo galą įkiškite į skylę, esančią dešinėje orkaitės ertmės sienelėje.





Kai mėsos zondas įstatomas orkaitės viduje, pasigirsta signalas, o ekrane parodoma piktograma ir nustatyta temperatūra.

Jei mėsos zondą įstatysite pasirinkdami funkciją, ekrane bus rodoma numatytoji mėsos zondo temperatūra.



Paspauskite , kad įjungtumėte nustatymus. Pasukite rankenėlę ir nustatykite numatytą mėsos zondo temperatūrą. Paspauskite  ir patvirtinkite. Pasukite rankenėlę ir nustatykite orkaitės temperatūrą.



Paspauskite  arba , kad patvirtintumėte ir paleistumėte kepimo ciklą. Vykdamas kepimo ciklą ekrane rodoma numatoma mėsos zondo temperatūra. Kai mėsoje pasiekama numatoma temperatūra, kepimo ciklas sustabdomas, o ekrane parodoma „End“ (Baigta). Jei ekrane pasirodžius pranešimui „End“ (Baigta) norite pradėti gaminimą iš naujo, sukdami rankenėlę galite sureguliuoti numatomą mėsos zondo temperatūrą (kaip aprašyta anksčiau). Paspauskite  arba , kad patvirtintumėte ir pradėtumėte gaminimo ciklą iš naujo.

Atkreipkite dėmesį: jei gaminimo ciklo metu naudojamas zondas, galima pasukti rankenėlę ir pakeisti numatytą mėsos zondo temperatūrą. Paspauskite  ir sureguliuokite orkaitės temperatūrą.

Mėsos zondą įstatyti galima bet kada, net ir vykdamas kepimo ciklą. Tokiu atveju būtina iš naujo nustatyti kepimo funkcijos parametrus.

Jei mėsos zondas nėra tinkamas naudoti su tam tikra funkcija, orkaitė išjungs kepimo ciklą ir pasigirs įspėjamasis signalas. Tokiu atveju atjunkite mėsos zondą arba paspauskite , kad nustatytumėte kitą funkciją. Pradžios atidėjimo ir įkaitinimo funkcijos negali būti naudojamos su mėsos zondų.

MYGTUKŲ UŽRAKTAS

Jei norite užrakinti mygtukus, paspauskite ir palaikykite 5 sek. .



Pakartokite šį veiksmą, kai norėsite mygtukus atrakinti.

Atkreipkite dėmesį: Mygtukų užraktą galima suaktyvinti ir gaminimo metu.

Saugumo sumetimais orkaitę galima išjungti bet kada palaikius nuspaustą mygtuką .

PATARIMAI

KAIP NAUDOTIS GAMINIMO LENTELE

Lentelėje nurodyta tinkamiausia funkcija, priedai ir lygis, naudotinas gaminant įvairius patiekalus. Gaminimo laikas prasideda nuo laiko, kai produktas įdedamas į orkaitę, neįskaitant įkaitinimo laiko (jei jis reikalingas). Gaminimo temperatūros ir laiko vertės yra tik orientacinės, jos priklauso nuo maisto kiekio ir naudojamų priedų tipo. Pradžioje naudokite mažiausias rekomenduojamas vertes ir, jei maistas nepakankamai iškepęs, naudokite didesnes vertes. Naudokite pateikiamus priedus ir rekomenduojame naudoti tamsaus metalo kepimo skardas ir orkaitės padėklus. Taip pat galite naudoti karščiui atsparius arba molinius indus, tačiau nepamirškite, kad tada gaminimo laikas bus šiek tiek ilgesnis.

KELIŲ PATIEKALŲ GAMINIMAS VIENU METU

Naudodami „Priverstinio oro srauto“ funkciją, patiekalus, kuriems reikalinga ta pati temperatūra, galite gaminti vienu metu (pavyzdžiui: žuvį ir daržoves), naudodami skirtingas lentynas. Patiekalą, kurį reikia gaminti trumpiau, išimkite, o patiekalą, kurį reikia gaminti ilgiau, palikite orkaitėje.

MĖSA

Naudokite bet kurį orkaitės padėklą arba karščiui atsparią lėkštę, tinkamą mėsos gabalo, kurį kepsite, dydžiui. Jei ke pate kepsnį, į prikaistuvio apačią geriausiai įpilti sultinio ir gaminimo metu mėsą subadyti, kad ji prisipildytų aromato. Atminkite, kad gaminimo metu susidaro garai. Kai kepsnys bus iškepęs, 10–15 minučių jį palikite orkaitėje arba suvynioję į aliuminio foliją.

Jeigu mėsą norite kepti ant grotelių, parinkite vienodo storio pjaustinius, kad jie visi vienodai iškeptų. Labai storus mėsos gabalus reikia kepti ilgiau. Tam, kad mėsos išorė nesudegtų, grotelių lentyną perkelti į žemesnį lygį, kad maistas būtų toliau nuo kepintuvo. Praėjus dviem trečdaliams gaminimo laiko, mėsą apverskite. Atidarydami dureles būkite atsargūs, nes gali išsiveržti garai.

Norint surinkti gaminimo metu susidariusias sultis, rekomenduojama tiesiai po grotelėmis, ant kurių dedamas maistas, padėti surinkimo padėklą, kuriame įpilta pusė litro vandens. Prireikus, vandens papildykite.

DESERTAI

Skanius desertus gaminkite tik vienoje lentynoje naudodami konvekcinę funkciją.

Naudokite tamsaus metalo kepimo skardas ir jas visada dėkite ant pateikiamos grotelių lentynos. Jei norite gaminti keliose lentynose, pasirinkite priverstinio oro srauto funkciją ir kepimo skardas ant lentynų išdėliokite nevienodai, kad karšto oro cirkuliacija būtų optimali.

Kai norite patikrinti, ar mielinės tešlos pyragas iškepė, į pyrago centrą įsmeikite medinį dantų krapštuką. Jei krapštuką ištraukus jis yra švarus, tai reiškia, kad pyragas iškepęs.

Jeigu naudojate neprisvylančias kepamąsias skardas, kraštų netepkite sviestu, nes gali būti, kad pyragas kraštuose pakils nevienodai.

Jeigu kepamas kepinys iškyla, kitą kartą kepkite žemesnėje temperatūroje ir pilkite mažiau skysčio arba geriau išmaišykite mišinį. Desertams su drėgnu įdaru (sūrio pyragams arba vaisių pyragams) naudokite konvekcinių kepimo funkciją. Jei pyrago apačia šlapia, lentyną perkelti į žemesnį lygį ir, prieš dėdami įdarą, pyrago apačią pabarstykite duonos arba biskvito trupiniais.

















































































PICA

Padėklus sutepkite nedideliu riebalų kiekiu, kad picos pagrindas būtų traškus. Praėjus dviem trečdaliams gaminimo laiko, picą pabarstykite mocarelos sūriu.

TEŠLOS KILDINIMAS

Prieš tešlą dedant į orkaitę, ją pravartu uždengti drėgnu audiniu. Naudojant šią funkciją, tešlos kildinimo trukmė sutrumpėja maždaug trečdaliu, palyginti su kildinimu kambario temperatūroje (20-25 °C). Pvz., 1 kg picos tešlos kildinamas apie valandą.

KEPIMO SĄLYGŲ LENTELĖ

RECEPTAS	FUNKCIJA	ĮKAITINIMAS	TEMPERATŪRA (°C)	GAMINIMO LAIKAS (min.)	LYGIS IR PRIEDAI
Mieliniai pyragai / Biskvitiniai pyragaičiai		-	170	30-50	2 
		Taip	160	30-50	2 
		Taip	160	30-50	4 1  
Pyragai su įdaru (sūrio pyragas, štrudelis, obuolių pyragas)		-	160-200	30-85	3 
		Taip	160-200	35-90	4 1  
Sausainiai / Pyragėliai		-	160-170	20-40	3 
		Taip	150 - 160	20-40	3 
		Taip	150 - 160	20 - 40	4 1  
Bandelės su įdaru		-	180-200	30-40	3 
		Taip	180-190	35-45	4 1  
		Taip	180-190	35 - 45*	5 3 1   
Orinukai		Taip	90	110-150	3 
		Taip	90	130-150	4 1  
		Taip	90	140 - 160*	5 3 1   
Pica (plonapadė, storapadė, itališka duonelė)		-	220-250	20-40	2 
		Taip	220-240	20-40	4 1  
		Taip	220-240	25 - 50*	5 3 1   
Duonos kepalas 0,5 kg		-	180-220	50-70	2 
Duonelė		-	180-220	30-50	3 
Duona		Taip	180-220	30-60	4 1  
Užšaldyta pica		-	250	10-20	2 
		Taip	250	10-20	4 1  
Pikantiški pyragai (daržovių pyragai, apkepai su įdaru)		Taip	180-190	45-60	2 
		Taip	180-190	45-60	4 1  
		Taip	180-190	45 - 70*	5 3 1   
Užkandėlės / sluoksniuotos tešlos krekeriai		Taip	190-200	20-30	3 
		Taip	180-190	20-40	4 1  
		Taip	180-190	20 - 40*	5 3 1   
Lazanija / apkepas su sūriu arba vaisiais		-	190-200	40-65	3 
Kepti makaronai / makaronų vamzdeliai su įdaru		-	190-200	25-45	3 

RECEPTAS	FUNKCIJA	ĮKAITINIMAS	TEMPERATŪRA (°C)	GAMINIMO LAIKAS (min.)	LYGIS IR PRIEDAI
Aviena / Veršiena / Jautiena / Kiauliena 1 kg		-	190–200	60–90	3
Kepta kiauliena su paskrudusia odele 2 kg		-	170	110–150	2
Vištiena / Triušiena / Antiena 1 kg		-	200–230	50 - 80 **	3
Kalakutiena / Žąsiena 3 kg		-	190–200	90–150	2
Kepta žuvis / žuvis folijoje (filė, visa)		Taip	180–200	40–60	3
Įdarytos daržovės (pomidorai, cukinijos, baklažanai)		Taip	180–200	50–60	2
Skrebučiai		-	3 (aukštas)	3 - 6	5
Žuvies filė, kepsniai		-	2 (vid.)	20 - 30***	4 3
Dešrelės, kebabai, kiaulienos šonkauliukai, mėsiniai		-	2–3 (vidurinė – aukšta)	15 - 30***	5 4
Keptas viščiukas 1–1,3 kg		-	2 (vid.)	55–70**	2 1
Kepta jautiena (pusžalė) 1 kg		-	2 (vid.)	35–50**	3
Ėriuko koja / kojos		-	2 (vid.)	60–90**	3
Keptos bulvės		-	2 (vid.)	35–55**	3
Daržovių apkepas		-	3 (aukštas)	10 - 25	3
Visas patiekalas: Vaisių pyragas (5 lygis)/ lazanija (3 lygis)/ mėsa (1 lygis)		Taip	190	40–120*	5 3 1
Lazanija ir mėsa		Taip	200	50 - 120*	4 1
Mėsa ir bulvės		Taip	200	45 - 120*	4 1
Žuvis ir daržovės		Taip	180	30–50	4 1
Įdaryti dideli mėsos gabalai		-	200	80–120*	3
Mėsos pjausniai (triušis, viščiukas, ėriena)		-	200	50 - 120*	3

* Apytikris laikas: atsižvelgiant į skonį, maistą iš orkaitės galima išimti ir kitu metu.

** Praėjus dviem trečdaliams gamtinimo laiko, maistą apverskite (jei reikia).

*** Praėjus pusei gamtinimo laiko maistą apverskite

Atkreipkite dėmesį: „6th Sense“ funkcija „Pyragaičiai“ naudoja tik viršutinį ir apatinį kaitinimo elementus, be priverstinio oro srauto. Jai nereikia orkaitės įkaitinti.

FUNKCIJOS						
	Standartinis	Kepinimas	Intensyvus kepimas	Priverstinio oro srautas	Konvekcinis kepimas	Eko priverstinio oro srautas
AUTOMATINĖS FUNKCIJOS						
	Troškinimas	Mėsa	Didelių gabalų kepimas	Duona	Pica	Pyragaičiai
PRIEDAI						
	Grotelės	Orkaitės padėklas arba pyrago forma ant grotelių lentynos	Skysčių surinkimo skarda / kepimo arba orkaitės padėklas ant grotelių lentynos	Skysčių surinkimo padėklas / kepimo skarda	Skysčių surinkimo padėklas / kepimo skarda	Surinkimo padėklas su 500 ml vandens

PRIEŽIŪRA IR VALYMAS

Prieš vykdami priežiūros arba valymo darbus, įsitinkinkite, kad orkaitė atvėso.

Nenaudokite valymo garais įrangos.

Valydami nenaudokite abrazyvių šveitiklių arba abrazyvių / ėsdinančių valymo priemonių; jos gali pažeisti prietaiso paviršius.

Mūvėkite apsaugines pirštines. Prieš vykdant bet kokius priežiūros darbus, orkaitę būtina atjungti nuo elektros tinklo.

IŠORINIAI PAVIRŠIAI

- Paviršius valykite drėgna mikropluošto šluoste. Jei paviršiai labai nešvarūs, užlašinkite kelis lašus neutralaus pH ploviklio. Nušluostykite sausa šluoste.
- Nenaudokite korozinių arba braižančių valiklių. Jei tokių medžiagų atsitiktinai patenka ant prietaiso, jas iš karto nuvalykite drėgna mikroplošto šluoste.

ORKAITĖS VIDUS

- Kaskart panaudoję prietaisą, leiskite orkaitėi atvėsti, tada ją nuvalykite, kol ji dar šilta, kad pašalintumėte susikaupusius nešvarumus ir dėmes, atsiradusius nuo maisto likučių. Norėdami nuvalyti drėgno maisto gaminimo metu susidariusią kondensaciją, palaukite, kol orkaitė atvės, tada valykite šluoste ar kempine.

- Durelių stiklą valykite tinkamu skystu plovikliu.
- Įjungę „Smart Clean“ funkciją optimaliai nuvalykite vidinius paviršius (jei yra).
- Kad valyti būtų lengviau, orkaitės dureles galima išimti.
- Norint nuvalyti vidinę viršutinę orkaitės dalį, viršutinį kepintuvo kaitinimo elementą galima nuleisti.

PRIEDAI

Panaudoję priedus, juos iš karto užmerkite vandenyje su plovikliu; jei jie karšti, juos suimkite mūvėdami orkaitės pirštines. Maisto likučius lengvai nuvalysite šepetėliu arba kempine.

KATALIZINIŲ ĮDĖKLŲ VALYMAS

(TIK TAM TIKRUOSE MODELIOSE)

Šioje orkaitėje naudojami kataliziniai įdėklai, kurie palengvina kepimo skyriaus valymą, nes yra padengti specialia savaime nusivalančia danga, kuri be viso to yra poringa ir geba sugerti riebalus ir nešvarumus.

Šie įdėklai tvirtinami prie skersinių grotelių. Jei pakeičiate skersinių grotelių padėtį ir vėl jas įstatote, įsitinkinkite, kad viršutiniai kabliukai įstatyti į atitinkamas angas įdėkluose.

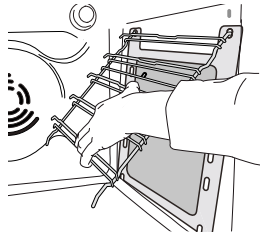
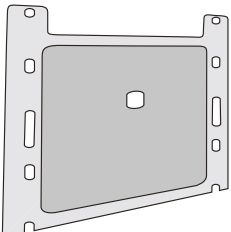

Norint suaktyvinti katalizinio įdėklo savaiminio valymosi savybes, orkaitę rekomenduojama įkaitinti iki 200 °C ir palikti veikti apytikriai vieną valandą, įjungus „Konvekcinio Kepimo“ funkciją. Tuo metu orkaitė turi būti tuščia.

Palaukite, kol prietaisas atvės, ir tik tada pašalinkite maisto likučius nebraižančia kempine.

Atkreipkite dėmesį: naudojant koroziją sukeliančias ar abrazyvias valymo priemones, kietus šepetėlius, puodų šveitiklius ar orkaitės purškiklius galima pažeisti katalizinį paviršių, dėl ko pablogės jo savaiminio valymosi savybės.

Dėl įdėklų pakeitimo kreipkitės į techninės priežiūros centrą.

LEMPUTĖS PAKEITIMAS

1. Nuo orkaitės atjunkite elektros maitinimą.
2. Atsukite lemputės gaubtelį, pakeiskite lemputę ir vėl prisukite gaubtelį.
3. Orkaitę prijunkite prie elektros tinklo.

Atkreipkite dėmesį: Naudokite tik 25–40 W/230 ~ V, E-14 tipo, T300 °C kaitinamąsias lemputes arba 20–40 W/230 ~ V, G9 tipo, T300 °C halogenines lemputes. Šio prietaiso viduje esanti lemputė skirta naudoti tik buitiniuose prietaisuose; ji netinka patalpų apšvietimui namuose (EB reglamentas 244/2009). Lempučių įsigysite mūsų techninės priežiūros centre.

– Jei naudojate halogenines lemputes, nelieskite jų plikomis rankomis, nes pirštų atspaudai gali jas pažeisti. Orkaitę galima naudoti tik pritvirtinus lemputės gaubtelį.

NULEISKITE VIRŠUTINĮ KAITINIMO ELEMENTĄ (TIK TAM TIKRUOSE MODELIUOSE)

1. Išimkite šoninius lentynų laikiklius.

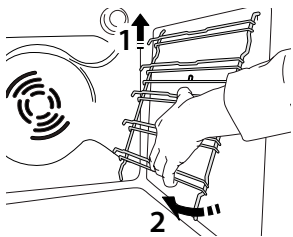

2. Truputį ištraukite kaitinamąjį elementą ir jį nuleiskite.

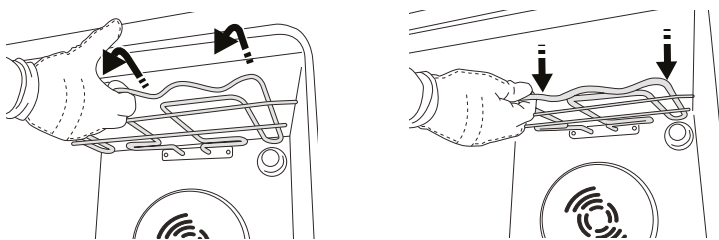

3. Norėdami kaitinamąjį elementą grąžinti į pradinę padėtį, jį kelkite šiek tiek traukdami į save; žiūrėkite, kad jis pasidėtų ant šoninių atramų.

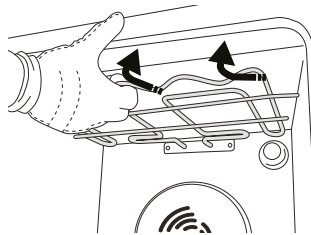

DURELIŲ IŠĖMIMAS IR ĮSTATYMAS

1. Kai norėsite išimti dureles, atidarykite jas iki galo ir nuleiskite laikomuosius įtaisus, kol jie atsilaisvins.

2. Uždarykite dureles.

Dureles laikykite tvirtai abiem rankom – nelaikykite suėmę už rankenos.

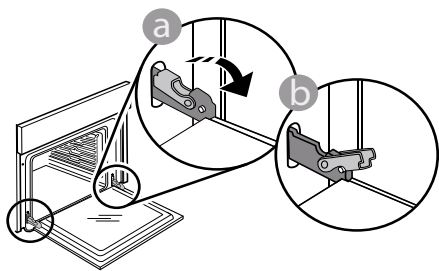

Išimkite dureles atlikdami jų uždarymo veiksmą ir šiek tiek patraukdami į viršų, kad išlaisvintumėte iš tvirtinimo vietas. Išimtas dureles paguldykite ant minkšto paviršiaus.

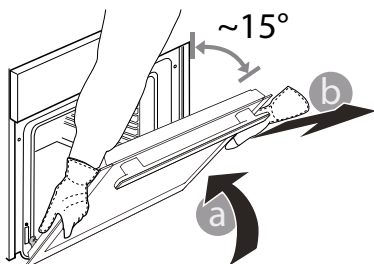

3. Įstatydami dureles pastumkite jas link orkaitės, sulygiuokite vyrių kabliukus tvirtinimo vietose ir užfiksuodami viršutinę dalį.

4. Nuleiskite dureles, tada atidarykite iki galo. Nuleiskite fikساتorius į pradinę padėtį; įsitinkinkite, kad juos visiškai nuleidote.

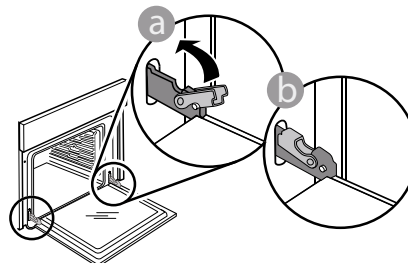

Atsargiai paspauskite ir patikrinkite, ar fikساتoriai yra tinkamoje padėtyje.

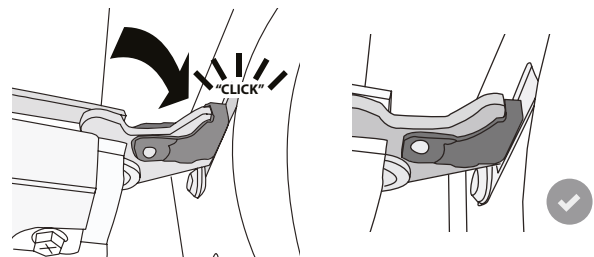

5. Pabandykite uždaryti dureles ir patikrinkite, ar jos lygiuojasi su valdymo skydeliu. Jei ne, pakartokite prieš tai aprašytus veiksmus. Dureles galima sugadinti, jei jos neatsidarinės tinkamai.

TRIKČIŲ ŠALINIMAS

Problema	Galima priežastis	Sprendimas
Orkaitė neveikia.	Netiekiamas maitinimas. Išjunkite iš elektros tinklo.	Patikrinkite, ar tinkle yra elektros energijos ir ar orkaitė prijungtas elektros maitinimas. Orkaitę išjunkite, vėl įjunkite ir patikrinkite, ar triktis nepašalinta.
Ekrane rodoma „F“ raidė su skaičiais ar raidėmis.	Programinės įrangos problema.	Kreipkitės į artimiausią techninės priežiūros centrą ir nurodykite skaičių po „F“ raidės.
Ekrane rodomas neaiškus tekstas ir atrodo, kad įrenginys yra sugedęs.	Nustatyta kita kalba.	Kreipkitės į artimiausią techninės priežiūros centrą.

GAMINIO APRAŠYMAS

📄 [www](http://www.whirlpool.eu) Gaminio duomenų lapą su šio prietaiso energijos sąnaudomis galite atsisiųsti iš „Whirlpool“ svetainės adresu docs.whirlpool.eu

KUR GAUTI NAUDOJIMO IR PRIEŽIŪROS VADOVĄ

> 📄 [www](http://www.whirlpool.eu) Naudojimo ir priežiūros vadovą atsisiųskite svetainėje docs.whirlpool.eu (galite naudoti šį QR kodą) nurodę gaminio kodą.



> Taip pat galite kreiptis į techninės priežiūros centrą.

SUSISIEKIMAS SU TECHNINĖS PRIEŽIŪROS CENTRU

Visą kontaktinę informaciją rasite garantijos sąlygų lankstinuke. Techninės priežiūros centre būtina pateikti gaminio duomenų plokštelėje nurodytus kodus.

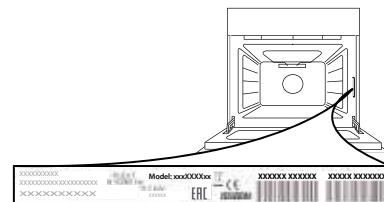

PRZEWODNIK UŻYTKOWNIKA



DZIĘKUJEMY ZA ZAKUP PRODUKTU WHIRLPOOL

Aby uzyskać bardziej kompleksową pomoc i wsparcie techniczne, prosimy zarejestrować swoje urządzenie na stronie www.whirlpool.eu/register



Zasady bezpieczeństwa oraz Instrukcję obsługi i konserwacji urządzenia można pobrać, odwiedzając naszą stronę docs.whirlpool.eu i postępując zgodnie ze wskazówkami zamieszczonymi na odwrocie tej broszury.

! Przed użyciem urządzenia prosimy o uważne przeczytanie Zasad bezpieczeństwa i ochrony zdrowia.

OPIS PRODUKTU

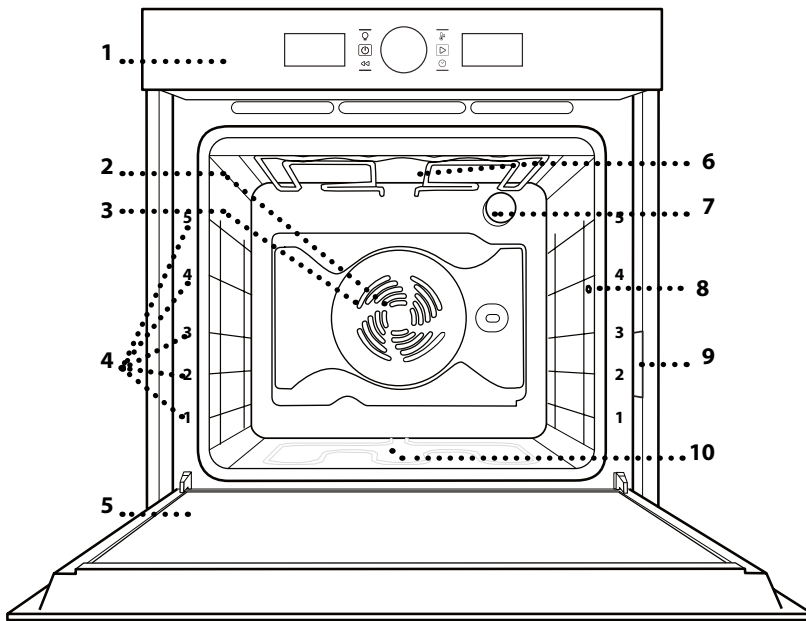

1. Panel sterowania
2. Wentylator
3. Grzałka okrągła (niewidoczna)
4. Prowadnice półek (poziom jest zaznaczony na froncie piekarnika)
5. Drzwiczki
6. Grzałka górna/grill
7. Oświetlenie piekarnika
8. Miejsce podłączenia sondy do mięsa (jeżeli w wyposażeniu)
9. Tabliczka znamionowa (nie usuwać)
10. Dolna grzałka okrągła (niewidoczna)

PANEL STEROWANIA

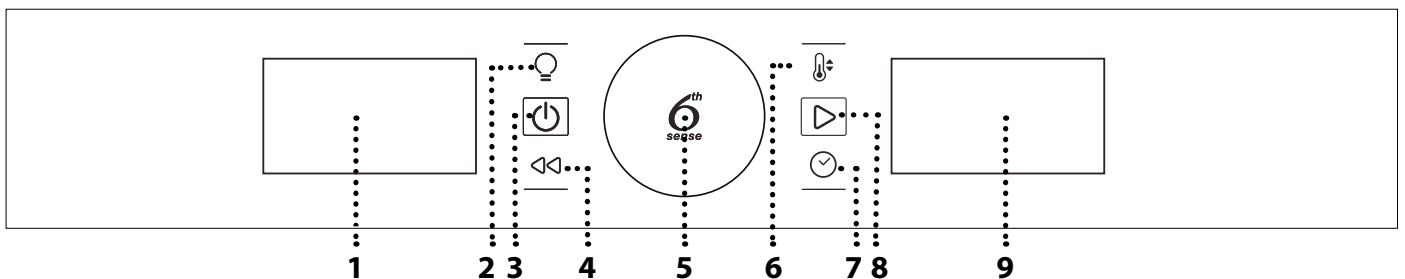

1. LEWY WYŚWIETLACZ

2. ŚWIATŁO

Do włączania i wyłączania oświetlenia.

3. WŁĄCZANIE/WYŁĄCZANIE

Do włączania lub wyłączania kuchenki mikrofalowej, a także wyłączania lub wstrzymania wykonywania funkcji w dowolnym czasie.

4. POWRÓT

Do powracania do poprzedniego menu podczas konfiguracji.

5. POKRĘTŁO / 6TH SENSE

Służy do wyboru funkcji i regulacji wszystkich parametrów gotowania. Nacisnąć , aby wybrać, dokonać ustawień, uzyskać dostęp do funkcji oraz parametrów, potwierdzić je oraz rozpocząć program gotowania.

6. TEMPERATURA

Aby ustawić temperaturę.

7. CZAS

Aby zmienić lub ustawić godzinę lub określić czas gotowania.

8. START

Aby wybierać funkcje i potwierdzać ustawienia.

9. PRAWY WYŚWIETLACZ

AKCESORIA

RUSZT

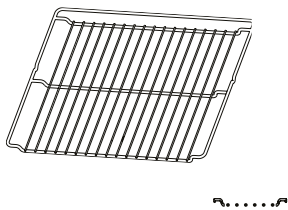

BLACHA NA ŚCIEKAJĄCY TŁUSZCZ

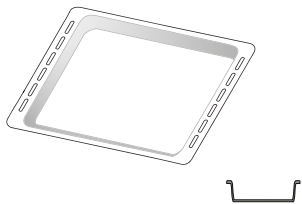

BLACHA DO PIECZENIA

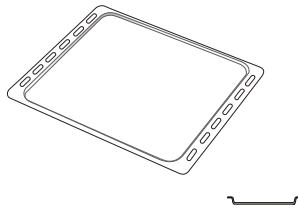

WYSUWANE PROWADNICE * (TYLKO W NIEKTÓRYCH MODELACH)

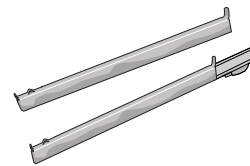

SONDA DO MIĘSA (TYLKO W NIEKTÓRYCH MODELACH)

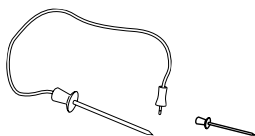

Liczba akcesoriów może różnić się w zależności od zakupionego modelu.
Dodatkowe akcesoria można nabyć oddzielnie w serwisie.

UMIESZCZANIE RUSZTU I INNYCH AKCESORIÓW

Umieścić ruszt poziomo, wsuwając go po prowadnicach i pilnując, aby strona z zawiniętym brzegiem była skierowana ku górze.

Inne akcesoria, takie jak blacha na ściekający tłuszcz, czy blacha do pieczenia, są wsuwane poziomo, w taki sam sposób jak ruszt.

WYJMOWANIE I PONOWNY MONTAŻ PROWADNIC

. Aby wyjąć prowadnice półek, należy je podnieść i następnie delikatnie wyciągnąć dolną część z miejsca zamocowania: Teraz można wyjąć prowadnice.

. Aby z powrotem włożyć prowadnice półek, najpierw trzeba je umieścić w górnym miejscu zamocowania. Trzymając w podniesionym położeniu, wsunąć je do piekarnika, a następnie opuścić do dolnego miejsca zamocowania.

MONTOWANIE WYSUWANYCH PROWADNIC

(JEŚLI TA OPCJA JEST DOSTĘPNA)

Wyjąć z piekarnika prowadnice półek i zdjąć plastikowe zabezpieczenie z przesuwnych szyn.

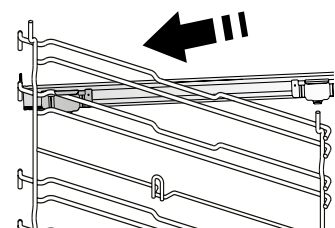

Zamocować górny zacisk szyny do prowadnicy półki i przesunąć ją wzdłuż tak daleko, jak to możliwe. Opuścić drugi zacisk tak, aby znalazł się w odpowiednim miejscu.

Aby zabezpieczyć prowadnicę, dociśnij mocno dolną część zacisku do prowadnicy półki. Sprawdź, czy szyny przesuwają się swobodnie. Powtórz powyższe czynności dla drugiej prowadnicy półki na tym samym poziomie.

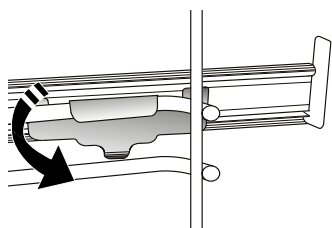

Uwaga: Szyny przesuwne mogą być zamontowane na dowolnym poziomie.

FUNKCJE



KONWENCJONALNE

Do pieczenia dowolnego rodzaju potraw na jednym poziomie.



GRILL

Do grillowania kawałków mięsa (antrykotu, szaszłyków, kiełbasek), do zapiekania warzyw lub do przyrumieniania pieczywa. Podczas grillowania mięsa zaleca się stosowanie blachy na ściekający tłuszcz: Blachę na ściekający tłuszcz można umieścić na dowolnym poziomie poniżej blachy do pieczenia i nalać do niej ok. 500 ml wody pitnej.



TERMOOBIEG

Do pieczenia różnych potraw w tej samej temperaturze, jednocześnie na kilku półkach (maksymalnie trzech). Funkcja ta pozwala na pieczenie bez wzajemnego przenikania się zapachów pieczonych potraw.



PIECZ. KONWEKCYJNE

Do gotowania mięsa, pieczenia ciast z nadzieniem lub opiekania nadziewanych warzyw na jednej półce. Funkcja ta wykorzystuje łagodny, przerywany obieg powietrza, aby zapobiec nadmiernemu wysychaniu żywności.



FUNKCJE 6TH SENSE



ZAPIEKANKA

Ta funkcja automatycznie wybiera najlepszą temperaturę i metodę zapiekania dań z makaronem.



MIĘSO

Ta funkcja automatycznie wybiera najlepszą temperaturę i metodę pieczenia mięsa. Funkcja włącza co jakiś czas wentylator na niskich obrotach, aby zapobiec nadmiernemu wysychaniu potrawy.



MAXI COOKING

Funkcja ta automatycznie wybiera najlepszy tryb przyrządzania potraw i temperaturę pieczenia dużych kawałków mięs (powyżej 2,5 kg). Zaleca się obrócenie mięsa podczas pieczenia w celu zapewnienia równomiernego przyrumienienia z obu stron. Od czasu do czasu należy podlać mięso, aby nie dopuścić do jego nadmiernego wysuszenia.



CHLEB

Ta funkcja automatycznie wybiera najlepszą temperaturę i metodę pieczenia wszystkich rodzajów pieczywa.



PIZZA

Ta funkcja automatycznie wybiera najlepszą temperaturę i metodę pieczenia wszystkich rodzajów pizzy.



CIASTA KRUCHE

Ta funkcja automatycznie wybiera najlepszą temperaturę i metodę pieczenia wszystkich rodzajów pizzy.



FUNKCJE SPECJALNE



SZYBKE NAGRZEWANIE

W celu szybkiego nagrzania piekarnika. Po zakończeniu funkcji nagrzewania, piekarnik automatycznie użyje funkcji „Konwencjonalne”. Produkty żywnościowe mogą zostać umieszczone w kuchence dopiero po zakończeniu wstępnego nagrzewania.



TURBOGRILL

Do pieczenia dużych kawałków mięsa (udziec, rostbef, kurczak). Zalecamy zastosowanie blachy na ściekający tłuszcz: Blachę na ściekający tłuszcz można umieścić na dowolnym poziomie poniżej blachy do pieczenia i nalać do niej ok. 500 ml wody pitnej. Korzystając z tej funkcji pieczenia możemy użyć różna (zależnie od wyposażenia).



WYM. OBIEG ECO*

Do pieczenia nadziewanych kawałków mięsa i filetów na jednej półce. Potrawy są zabezpieczone przed nadmiernym wysychaniem dzięki delikatnemu, przerywanemu obiegowi powietrza. Jeżeli funkcja ECO jest włączona, światło kontrolki pozostaje zgaszone przez cały czas gotowania. Aby skorzystać z funkcji ECO i tym samym zoptymalizować zużycie energii, drzwiczki piekarnika nie powinny być otwierane, dopóki potrawa nie będzie gotowa.



UTRZYM. W CIEPLE

Pozwala utrzymać ciepło i chrupkość świeżo ugotowanych potraw.



WYRASTANIE

Zapewnia optymalne wyrastanie różnych rodzajów ciast. Aby zachować doskonałą jakość wyrastania, nie należy włączać tej funkcji, kiedy piekarnik jest wciąż gorący po poprzednim cyklu pieczenia.



SMART CLEAN

(TYLKO W NIEKTÓRYCH MODELACH)

Działanie pary uwalnianej podczas specjalnego niskotemperaturowego cyklu czyszczenia pozwala na łatwe usunięcie zanieczyszczeń oraz resztek potraw. Na dno piekarnika wlać 200 ml pitnej wody i uruchomić funkcję, upewniając się, że piekarnik jest zimny.

* Funkcja używana jako punkt odniesienia dla deklarowanej efektywności energetycznej, zgodnie z rozporządzeniem (UE) nr 65/2014

PIERWSZE UŻYCIĘ URZĄDZENIA

1. USTAWIENIE CZASU

Przy pierwszym uruchomieniu kuchenki należy wybrać język i czas.



Zaczną migać dwie cyfry godzin: Obrócić pokrętkę ustawień, aby wybrać godziny i wcisnąć , aby potwierdzić.



Zaczną migać dwie cyfry minut. Obrócić pokrętkę ustawień, aby wybrać minuty i wcisnąć , aby potwierdzić.

Uwaga: Aby zmienić ustawienie godziny później, wcisnąć i przytrzymać  przez co najmniej jedną sekundę przy wyłączonej kuchence i powtórzyć kroki przedstawione powyżej.

W przypadku dłuższej przerwy w dostawie prądu może zajść potrzeba ponownego ustawienia czasu.

2. USTAWIENIA

W razie potrzeby można zmienić domyślną jednostkę miary, temperaturę (°C) oraz prąd znamionowy (16 A).

Przy wyłączonej kuchence, wcisnąć i przytrzymać  przez co najmniej 5 sekund.



Przekręcić pokrętkę, aby wybrać jednostkę miary, następnie wcisnąć , aby zatwierdzić.



Przekręcić pokrętkę, aby wybrać prąd znamionowy, następnie wcisnąć , aby zatwierdzić.

Uwaga: Piekarnik jest zaprogramowany tak, aby zużywać energię elektryczną w stopniu zgodnym z poborem mocy przez domową instalację elektryczną, większym niż 3 kW (16 kW): Jeśli gospodarstwo domowe korzysta z niższego poziomu mocy, trzeba będzie tę wartość zmniejszyć (13 A).

3. ROZGRZANIE PIEKARNIKA

Nowy piekarnik może mieć wyczuwalny zapach, który jest pozostałością po produkcji: jest to zjawisko normalne.

Dlatego przed przystąpieniem do pieczenia potraw zalecamy rozgrzanie piekarnika „na pusto”, co ułatwi pozbycie się tego zapachu.

Należy wyjąć z komory piekarnika wszystkie kartony zabezpieczające i zdjąć przezroczystą folię, a także usunąć wszystkie znajdujące się w niej akcesoria. Rozgrzać piekarnik do 200 °C i pozostawić włączony na około jedną godzinę, najlepiej przy użyciu funkcji z obiegiem powietrza (np. „Termoobieg” lub „Piecz. konwekcyjne”).

Aby prawidłowo ustawić tę funkcję, należy postępować zgodnie z instrukcjami.

Uwaga: Po pierwszym użyciu urządzenia zaleca się przewietrzyć pomieszczenie.

CODZIENNA EKSPLOATACJA

1. WYBÓR FUNKCJI

Jeżeli kuchenka jest wyłączona, na wyświetlaczu pokazany jest tylko bieżący czas. Nacisnąć i przytrzymać , aby włączyć piekarnik.

Zmieniając ustawienia pokrętką zapoznać się z głównymi funkcjami dostępnymi na wyświetlaczu z lewej strony. Wybrać odpowiednią opcję i wcisnąć .

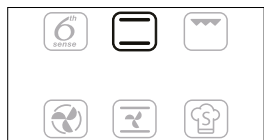

Aby wybrać szczegółowe opcje funkcji (jeżeli są dostępne), wybrać główną funkcję, a następnie wcisnąć , aby zatwierdzić i przejść do menu funkcji.

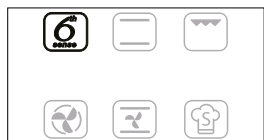

Zmieniając ustawienia pokrętką zapoznać się z opcjami funkcji dostępnymi na wyświetlaczu z lewej strony. Wybrać odpowiednią opcję i wcisnąć , aby zatwierdzić wybór.

2. USTAWIENIE FUNKCJI

Po wybraniu żądanej funkcji można zmienić jej ustawienia.

Na wyświetlaczu będą pojawiać się kolejno ustawienia, które można zmieniać.

TEMPERATURA/POZIOM GRILLA



Jeżeli na ekranie miga ikonka °C/°F, zmienić wartość za pomocą pokrętki, a następnie wcisnąć , aby zatwierdzić wybór i kontynuować zmianę ustawień kolejnych parametrów (o ile to możliwe).

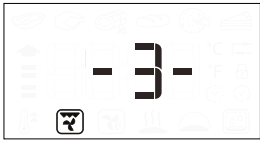

Jednocześnie istnieje możliwość ustawiania poziomu funkcji grilla (3 = wysoka, 2 = średnia, 1 = niska).

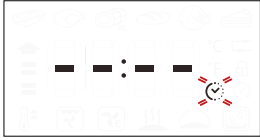

Uwaga: Po uruchomieniu funkcji można zmienić ustawienia temperatury lub poziomu funkcji grilla wciskając  lub za pomocą pokrętła.

CZAS TRWANIA



Gdy na ekranie miga ikona , użyć pokrętła regulacji, aby ustawić właściwy czas pieczenia i potwierdzić, wciskając .

Nie trzeba ustawiać czasu pieczenia, jeśli chce się piec w trybie ręcznym: Nacisnąć , aby potwierdzić i rozpocząć wykonywanie funkcji.

W tym przypadku nie można ustawić czasu zakończenia pieczenia za pomocą zaprogramowania opóźnionego startu.

Uwaga: Można zmienić ustawiony w trakcie pieczenia czas, naciskając : Obrócić pokrętło ustawień, aby wybrać godziny i wcisnąć , aby potwierdzić.

USTAWIANIE CZASU ZAKOŃCZENIA PIECZENIA/ OPÓŹNIONY START

Dla wielu funkcji po ustawieniu czasu pieczenia można opóźnić włączenie się funkcji poprzez zaprogramowanie czasu jej zakończenia.

Jeżeli możliwa jest zmiana czasu zakończenia, na wyświetlaczu pojawi się przewidywana godzina zakończenia funkcji, a ikonka danej funkcji  miga.





W razie potrzeby, obrócić pokrętło ustawień, aby ustawić czas zakończenia pieczenia, następnie wcisnąć , aby potwierdzić i uruchomić funkcję.

Włożyć potrawę do piekarnika i zamknąć drzwiczki: Funkcja włączy się automatycznie po upływie czasu obliczonego tak, aby cykl pieczenia zakończył się o ustawionej godzinie.



Uwaga: Programowanie czasu opóźnienia rozpoczęcia pieczenia powoduje wyłączenie fazy wstępnego nagrzewania. Piekarnik osiągnie żądaną temperaturę stopniowo, co oznacza, że czas pieczenia będzie nieznacznie dłuższy niż ten podany w tabeli pieczenia.

Podczas oczekiwania można zmienić ustawienia czasu zakończenia funkcji za pomocą pokrętła.

Wcisnąć  lub , aby zmienić ustawienia temperatury i czasu gotowania. Nacisnąć , aby potwierdzić po zakończeniu funkcji.

Uwaga: Funkcja opóźnienia startu nie jest dostępna dla funkcji Grill i Turbo Grill.

3. WŁĄCZANIE FUNKCJI

Po wprowadzeniu wszystkich żądanych ustawień nacisnąć , aby włączyć funkcję.

Aby wstrzymać wykonywanie bieżącej funkcji, w dowolnym momencie można nacisnąć i przytrzymać .

4. NAGRZEWANIE

Niektóre funkcje posiadają fazę wstępnego nagrzewania: Po włączeniu funkcji wyświetlacz pokazuje, że faza wstępnego nagrzewania jest aktywna.



Kiedy ta faza zostanie zakończona, będzie słychać sygnał dźwiękowy, a wyświetlacz pokaże, że piekarnik osiągnął ustawioną temperaturę.



W tym momencie należy otworzyć drzwiczki, włożyć potrawę do piekarnika, zamknąć drzwiczki i rozpocząć pieczenie wciskając .

Uwaga: Umieszczenie potraw w piekarniku przed końcem procesu nagrzewania może mieć wpływ na jakość pieczonych potraw.

Otwarcie drzwiczek w trakcie fazy wstępnego nagrzewania wstrzyma nagrzewanie piekarnika.

Czas pieczenia nie zawiera fazy wstępnego nagrzewania.

Zawsze można zmienić ustawienie żądanej temperatury za pomocą pokrętła.

5. KONIEC PIECZENIA

Sygnał dźwiękowy i wskazanie na wyświetlaczu oznaczają, że pieczenie zostało zakończone.



Aby wydłużyć czas gotowania bez zmiany ustawień, ustawić nowy czas za pomocą pokrętła i wcisnąć .

. FUNKCJE 6th SENSE

PRZYWRACANIE TEMPERATURY

Jeżeli temperatura wewnątrz piekarnika spada podczas cyklu gotowania z uwagi na otwarte drzwiczki, zostanie automatycznie uruchomiona specjalna funkcja przywracająca pierwotną temperaturę. Podczas tego procesu na wyświetlaczu, do chwili uzyskania zadanej temperatury będzie widoczny animowany obraz „węża”.

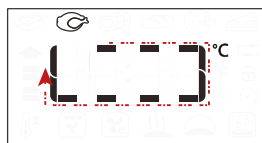

Podczas cyklu gotowania czas gotowania zostanie wydłużony o czas, w którym drzwi były otwarte, aby zagwarantować najlepsze wyniki procesu.

. FUNKCJE SPECJALNE

SMART CLEAN

Aby włączyć funkcję „Smart Clean”, przy zimnym piekarniku, rozprzecznić 200 ml wody na dnie komory piekarnika, a następnie zamknąć drzwiczki.

Wejść w funkcje specjalne i obrócić pokrętkę, aby wybrać z menu. Następnie nacisnąć , aby potwierdzić.

Nacisnąć , aby natychmiast rozpocząć cykl czyszczenia lub nacisnąć , aby ustawić czas zakończenia/opóźniony start.

Po zakończeniu cyklu, zostawić piekarnik do wystygnięcia i usunąć z piekarnika pozostałą wodę, a następnie rozpocząć czyszczenie przy użyciu gąbki zwilżonej gorącą wodą (ponad 15-minutowe opóźnienie może zmniejszyć skuteczność czyszczenia).

Uwaga: Czas trwania cyklu czyszczenia nie może być ustawiany.

. KORZYSTANIE Z SONDY DO MIĘSA (JEŚLI W WYPOSAŻENIU)

Sonda do mięsa pozwala mierzyć dokładną temperaturę wewnątrz potrawy podczas pieczenia.

Sonda do mięsa może być używana tylko z niektórymi funkcjami pieczenia (Konwencjonalne, Termoobieg, Pieczenie konwekcyjne, Turbo Grill, 6th Sense Mięso i 6th Sense Maxicooking).

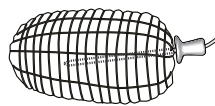

Aby osiągnąć najlepsze rezultaty, konieczne jest właściwe umieszczenie sondy. Wsunąć sondę w najbardziej mięsistą część mięsa, omijając kości i tłuszcz.

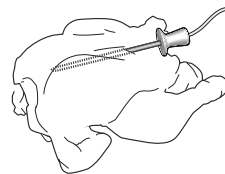

W przypadku drobiu wsunąć sondę z boku, w środek piersi, uważając, aby końcówka nie wystawała w pustej przestrzeni. W przypadku mięsa o nieregularnej grubości, należy przed wyjęciem z piekarnika sprawdzić, czy zostało poprawnie wypieczone.

Podłączyć końcówkę sondy do złącza w otworze w ścianie piekarnika, po prawej stronie.

Po podłączeniu sondy do gniazdka w piekarniku, włącza się sygnał dźwiękowy, a na wyświetlaczu pojawia się ikona i docelowa temperatura. Jeżeli sonda do mięsa zostanie podłączona podczas wyboru funkcji, wyświetlacz przełączy się na domyślną docelową temperaturę sondy do mięsa.



Nacisnąć , aby rozpocząć ustawianie. Obrócić pokrętkę, aby ustawić docelową temperaturę sondy do mięsa. Nacisnąć , aby potwierdzić. Obrócić pokrętkę, aby ustawić temperaturę komory piekarnika.



Nacisnąć lub aby potwierdzić i zacząć cykl pieczenia.

Podczas cyklu pieczenia, na wyświetlaczu jest pokazywana docelowa temperatura sondy do mięsa. Gdy mięso osiągnie docelową temperaturę, cykl pieczenia zakończy się, a na wyświetlaczu pojawi się napis „Koniec”.

Aby ponownie uruchomić cykl pieczenia z pozycji „Koniec”, poprzez obracanie pokrętki można ustawić docelową temperaturę sondy do mięsa, tak jak pokazano powyżej. Nacisnąć lub , aby potwierdzić i ponownie uruchomić cykl pieczenia.

Uwaga: w trakcie cyklu pieczenia z użyciem sondy do mięsa, można obrócić pokrętkę, aby zmienić docelową temperaturę sondy do mięsa. Nacisnąć aby ustawić temperaturę w komorze piekarnika.

Sonda do mięsa może zostać włożona w dowolnym momencie, również podczas cyklu pieczenia. W takim przypadku, konieczne jest ponowne ustawienie parametrów funkcji pieczenia.

Jeżeli sonda do mięsa nie może zostać wykorzystana przy danej funkcji, piekarnik wyłączy cykl pieczenia i włączony zostanie sygnał dźwiękowy alarmu. W takim przypadku, należy odłączyć sondę do mięsa lub nacisnąć aby ustawić inną funkcję. Sonda do mięsa nie może być wykorzystywana przy opóźnieniu startu i w fazie wstępnego nagrzewania.

. BLOKADA PRZED DZIEĆMI

Aby zablokować klawiaturę, wcisnąć i przytrzymać przez co najmniej 5 sekund.



Powtórzenie tej procedury spowoduje zdjęcie blokady kławiatury.

Uwaga: Blokada kławiatury może być także uruchomiona podczas gotowania.

Ze względów bezpieczeństwa, w każdym momencie można ją wyłączyć, wciskając .

PRAKTYCZNE PORADY

JAK POSŁUGIWAĆ SIĘ TABELĄ PIECZENIA

Tabela zawiera listę najkorzystniejszych funkcji, akcesoriów i poziomów pieczenia dla różnych rodzajów potraw. Czasy pieczenia są liczone od momentu włożenia potrawy do piekarnika, z wyjątkiem potraw wymagających nagrzewania wstępnego. Temperatury oraz czasy pieczenia są orientacyjne i zależą od ilości potrawy lub od rodzaju akcesoriów. Początkowo należy stosować najniższe sugerowane ustawienia, a jeśli potrawa nie jest wystarczająco dopieczona, należy użyć wyższych. Zaleca się stosowanie akcesoriów dołączonych w zestawie lub, w miarę możliwości, blach lub form do pieczenia z ciemnego metalu. Można stosować również naczynia i akcesoria ze szkła żaroodpornego (pyrex) lub ceramiczne. Czas pieczenia nieco się wtedy wydłuży.

JEDNOCZESNE PIECZENIE RÓŻNYCH POTRAW

Korzystając z funkcji „Termoobieg”, można jednocześnie piec różne potrawy wymagające tej samej temperatury (np. ryby i warzywa), umieszczając je na różnych półkach. Potrawy wymagające krótszego pieczenia należy wyjąć wcześniej, pozostawiając te, które powinny piec się dłużej.

MIĘSO

Można stosować dowolne blachy lub naczynia żaroodporne, dopasowane do rozmiarów pieczonego mięsa. W przypadku pieczenia zaleca się wlanie na dno naczynia niewielkiej ilości rosołu, aby nieco zwilżyć mięso i dodać smaku. Należy pamiętać, że w trakcie tej operacji jest wytwarzana para. Gdy pieczeń jest już gotowa, zostawić ją w piekarniku na ok. 10–15 min lub zawinąć w folię aluminiową.

Przygotowując mięso do grillowania należy pamiętać, że najlepsze wyniki uzyskuje się, gdy kawałki mają tę samą grubość. Bardzo grube kawałki mięsa wymagają dłuższego pieczenia. Aby zapobiec przypaleniu powierzchni mięsa, należy je odsunąć od grzałki grilla i umieścić ruszt na niższym poziomie. Obrócić mięso po upływie dwóch trzecich czasu pieczenia. Ostrożnie otworzyć drzwi, ponieważ z urządzenia może wydostać się gorąca para.

Zaleca się stosowanie tacy, na której będą gromadzić się ściekające soki — należy do niej wlać pół litra wody i umieścić bezpośrednio pod rusztem, na którym grillowane są produkty. W razie potrzeby uzupełniać wodę.

DESERY

Delikatne desery należy piec z wykorzystaniem funkcji pieczenia konwencjonalnego tylko na jednym poziomie.

Stosować formy z ciemnego metalu i stawiać je zawsze na ruszcie dostarczonym wraz z piekarnikiem. Do pieczenia na kilku poziomach należy wybierać funkcję termoobiegu i ustawiać formy na ruszcie w taki sposób, aby zapewnić swobodną cyrkulację powietrza.

Aby sprawdzić, czy ciasto jest już gotowe, wsunąć drewniany patyczek w ciasto w jego najwyższym punkcie. Jeśli patyczek pozostaje suchy, ciasto jest gotowe.

Nie smarować masłem ścianek form, w których zastosowano nieprzywierającą powłokę.

W przeciwnym razie, ciasto może nierówno wyrosnąć po bokach.

Jeśli wypiek „pęcznieje” podczas pieczenia, następnym razem należy ustawić niższą temperaturę i rozważyć zmniejszenie ilości dodawanego płynu lub łagodniejsze mieszanie ciasta.

Ciasta z soczystym nadzieniem lub dodatkami (takimi jak serniki, ciasta owocowe) wymagają użycia funkcji „Piecz. Konwekcyjne”. Jeśli spód ciasta jest zbyt wilgotny, należy skorzystać z niższej półki i wyłożyć spód bułką tartą lub pokruszonymi herbatnikami przed włożeniem nadzienia.

















































































PIZZA

Lekko nasmarować blachę tłuszczem, aby spód pizzy był bardziej chrupiący. Po upływie dwóch trzecich czasu pieczenia ułożyć na pizzy mozzarellę.

WYRASTANIE

Przed umieszczeniem ciasta w piekarniku, zaleca się przykrycie go wilgotną ściereczką. Czas wyrastania przy użyciu tej funkcji jest krótszy o ok. jedną trzecią w porównaniu z czasem wyrastania w temperaturze pokojowej (20–25 °C). Czas wyrastania ciasta na pizzę to mniej więcej godzina na 1 kg ciasta.

TABELA GOTOWANIA

PRZEPIS	FUNKCJA	NAGRZEWANIE.	TEMPERATURA (°C)	CZAS PIECZENIA (min.)	POZIOM PIEKARNIKA I AKCESORIA
Ciasta drożdżowe / biszkopty		-	170	30 - 50	2 
		Tak	160	30 - 50	2 
		Tak	160	30 - 50	4 1  
Ciasta z nadzieniem (sernik, strucla, szarlotka)		-	160 - 200	30 - 85	3 
		Tak	160 - 200	35 - 90	4 1  
Herbatniki / ciasteczka		-	160 - 170	20 - 40	3 
		Tak	150 - 160	20 - 40	3 
		Tak	150 - 160	20 - 40	4 1  
Ptysie		-	180 - 200	30 - 40	3 
		Tak	180 - 190	35 - 45	4 1  
		Tak	180 - 190	35 - 45*	5 3 1   
Bezy		Tak	90	110 - 150	3 
		Tak	90	130 - 150	4 1  
		Tak	90	140 - 160*	5 3 1   
Pizza (na cienkim lub grubym cieście, focaccia)		-	220 - 250	20 - 40	2 
		Tak	220 - 240	20 - 40	4 1  
		Tak	220 - 240	25 - 50*	5 3 1   
Bochenek chleba 0,5 kg		-	180 - 220	50 - 70	2 
Mały chleb		-	180 - 220	30 - 50	3 
Chleb		Tak	180 - 220	30 - 60	4 1  
Mrożona pizza		-	250	10 - 20	2 
		Tak	250	10 - 20	4 1  
Tarta mięsno-warzywna (tarta warzywna, quiche)		Tak	180 - 190	45 - 60	2 
		Tak	180 - 190	45 - 60	4 1  
		Tak	180 - 190	45 - 70*	5 3 1   
Nadziewane ciasto francuskie / przekąski z ciasta ptysiowego		Tak	190 - 200	20 - 30	3 
		Tak	180 - 190	20 - 40	4 1  
		Tak	180 - 190	20 - 40*	5 3 1   
Lazania/flan		-	190 - 200	40 - 65	3 
Zapiekanek makaronowa/cannelloni		-	190 - 200	25 - 45	3 

PRZEPIS	FUNKCJA	NAGRZEWANIE.	TEMPERATURA (°C)	CZAS PIECZENIA (min.)	POZIOM PIEKARNIKA I AKCESORIA
Jagnięcina / cielęcina / wołowina / wieprzowina 1 kg		-	190 - 200	60 - 90	3
Pieczeń wieprzowa z chrupiącą skórką 2 kg		-	170	110 - 150	2
Kurczak / królik / kaczka 1 kg		-	200 - 230	50 - 80 **	3
Indyk / gęś 3 kg		-	190 - 200	90 - 150	2
Ryba pieczona / potrawy pieczone w papierze (filet, w całości)		Tak	180 - 200	40 - 60	3
Nadziew. warzywa (pomidory, cukinie, bakłażany)		Tak	180 - 200	50 - 60	2
Toast		-	3 (Wysoka)	3 - 6	5
Filety / kawałki ryb		-	2 (Środkowa)	20 - 30***	4 3
Kiełbaski / szaszłyki / żeberka / hamburgery		-	2 - 3 (Środkowa - Wysoka)	15 - 30***	5 4
Pieczony kurczak 1-1,3 kg		-	2 (Środkowa)	55 - 70**	2 1
Krwisty rostbef 1 kg		-	2 (Środkowa)	35 - 50**	3
Udziec jagnięcy / golonka		-	2 (Środkowa)	60 - 90**	3
Pieczone ziemniaki		-	2 (Środkowa)	35 - 55**	3
Zapiekanka warzywna		-	3 (Wysoka)	10 - 25	3
Pełne danie: Tarta owocowa (poziom 5)/ lasagne (poziom 3)/mięso (poziom 1)		Tak	190	40 - 120*	5 3 1
Lasagne i mięso		Tak	200	50 - 120*	4 1
Mięso i ziemniaki		Tak	200	45 - 120*	4 1
Ryby i warzywa		Tak	180	30 - 50	4 1
Nadziewane i pieczone kawałki mięsa		-	200	80 - 120*	3
Kawałki mięsa (królik, kurczak, jagnięcina)		-	200	50 - 120*	3

* Szacowany czas: Potrawy można wyjmować z piekarnika w różnym czasie, w zależności od indywidualnych preferencji.

** Obrócić potrawę po upływie 2/3 czasu pieczenia (w razie potrzeby).

*** Obrócić potrawy w połowie czasu pieczenia.

Uwaga: W trakcie używania funkcji 6th Sense „Ciasta kruche” wykorzystywane są tylko górne i dolne grzałki, bez termoobiegu. Nie wymaga nagrzewania wstępnego.

FUNKCJE						
	Statyczne	Grill	Turbo Grill	Termoobieg	Piecz. konwekcyjne	Eco termoobieg
FUNKCJE USTAWIANE AUTOMATYCZNIE						
	Zapiekanka	Mięso	Pieczenie maxi	Chleb	Pizza	Ciasta kruche
AKCESORIA						
	Ruszt	Taca lub forma do ciasta na ruszcie	Blacha-ociekacz/ Blacha do pieczenia lub taca na ruszcie	Blacha na ściekający tłuszcz / Blacha do pieczenia	Blacha na ściekający tłuszcz napelniona 500 ml wody	

KONSERWACJA I CZYSZCZENIE

Przed przystąpieniem do jakichkolwiek czynności serwisowych lub czyszczenia upewnić się, że piekarnik ostygł.

Nie stosować urządzeń czyszczących parą.

Nie stosować wełny szklanej, szorstkich gąbek lub ściernych/żrących środków do czyszczenia, ponieważ mogą one uszkodzić powierzchnię urządzenia.

Używać rękawic ochronnych.

Przed przystąpieniem do jakichkolwiek czynności serwisowych upewnić się, że urządzenie zostało odłączone od zasilania.

POWIERZCHNIE ZEWNĘTRZNE

• Powierzchnie należy czyścić wilgotną ściereczką z mikrofibry. Jeśli są silnie zabrudzone, dodać kilka kropel detergentu o neutralnym pH. Wytrzeć do sucha ściereczką.
• Nie stosować żrących ani ściernych detergentów. Jeśli tego rodzaju substancje zostały przypadkowo rozprowadzone po powierzchni urządzenia, należy natychmiast je usunąć za pomocą wilgotnej ściereczki z mikrofibry.

POWIERZCHNIE WEWNĘTRZNE

• Po każdym użyciu pozostawić kuchenkę do schłodzenia, a następnie oczyścić, najlepiej jeżeli urządzenie jest jeszcze ciepłe, i usunąć resztki jedzenia lub plamy. Aby usunąć wilgoć zgromadzoną podczas gotowania produktów o dużej zawartości wody, pozostawić kuchenkę do całkowitego schłodzenia, a następnie osuszyć szmatką lub gąbką.

- Wyczyścić szybę drzwiczek odpowiednim płynem do mycia.
- Włączyć funkcję „Smart Clean” dla optymalnego czyszczenia wewnętrznych powierzchni (jeśli dostępna).
- Aby ułatwić sobie czyszczenie urządzenia, można zdemontować drzwiczki.
- Górny element grzewczy grilla można obniżyć, aby oczyścić górną płytę piekarnika.

AKCESORIA

Po każdym użyciu akcesoria należy zanurzyć w wodzie z dodatkiem płynu do mycia naczyń, używając rękawic kuchennych, jeśli akcesoria są jeszcze gorące. Resztki żywności można łatwo usunąć za pomocą szczoteczki lub gąbki do mycia naczyń.

CZYSZCZENIE PANELI KATALITYCZNYCH

(TYLKO W NIEKTÓRYCH MODELACH)

Piekarnik jest wyposażony w specjalne panele katalityczne, ułatwiające czyszczenie komory piekarnika dzięki specjalnej samoczyszczącej powłoce, która jest bardzo porowata i może absorbować tłuszcz i brud.

Panele te są zamontowane na przewodnicach półek: W przypadku zmiany położenia i ponownego zamontowania przewodnic półek, należy upewnić się, czy znajdujące się w górnej części haki zostały umieszczone w odpowiednich otworach paneli.

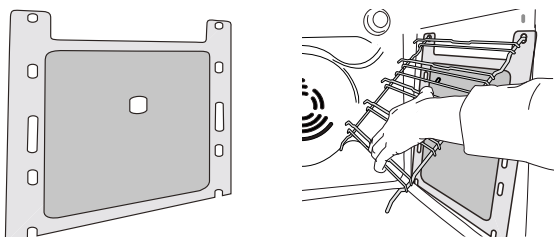

Aby móc jak najlepiej wykorzystać samoczyszczące właściwości paneli katalitycznych, zaleca się nagrzanie piekarnika do temperatury 200°C na około godzinę, przy zastosowaniu funkcji „Piec. konwekcyjne”. W tym czasie piekarnik musi być pusty. Następnie pozostawić urządzenie do ostygnięcia przed usunięciem wszelkich pozostałych resztek jedzenia przy użyciu nierysującej gąbki.

Uwaga: Nie stosować detergentów antykorozyjnych lub ściernych, twardych szczotek lub szorstkich gąbek do mycia naczyń ani środków w aerozolu do mycia piekarników, ponieważ mogłyby uszkodzić powierzchnię katalityczną i pozbawić ją właściwości samoczyszczących.

Jeśli potrzebne będą panele zamienne, prosimy skontaktować się z serwisem technicznym.

WYMIANA ŻARÓWKI

1. Odłączyć urządzenie od zasilania.
2. Odkręcić osłonę od lampki, wymienić żarówkę i przykręcić osłonę z powrotem do lampki.
3. Ponownie podłączyć urządzenie do zasilania.

Uwaga: Stosować wyłącznie żarówki 25-40 W/230 V, typ E-14, T300°C lub żarówki halogenowe 20-40 W/230 V, typ G9, T300°C. Żarówka stosowana w tym piekarniku jest przeznaczona do urządzeń domowych i nie nadaje się do ogólnego oświetlenia pomieszczeń w gospodarstwie domowym (dyrektywa WE 244/2009). Żarówki można kupić w autoryzowanym serwisie.

- Jeśli używane są żarówki halogenowe, nie wolno dotykać ich gołymi rękami - ślady palców pozostawione na powierzchni mogą doprowadzić do uszkodzenia żarówek. Nie używać piekarnika, dopóki osłona lampy nie zostanie ponownie zamontowana.

OBNIŻYĆ GÓRNĄ GRZAŁKĘ (TYLKO W NIEKTÓRYCH MODELACH)

1. Wyjąć boczne prowadnice półek.

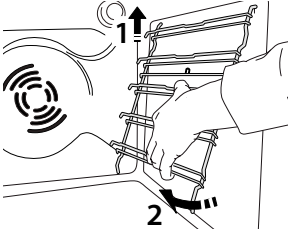

2. Lekko wysunąć grzałkę i ją obniżyć.

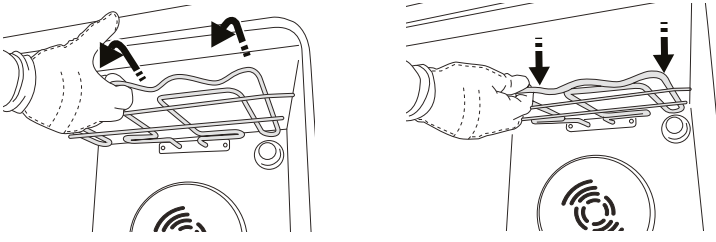

3. Aby ponownie umieścić grzałkę na miejscu, należy ją podnieść, lekko pociągnąć do siebie i oprzeć na obsadach bocznych.

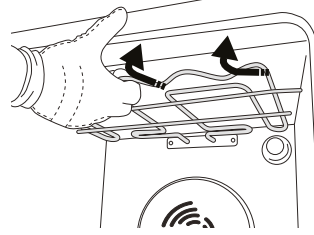

ZDEJMOWANIE I ZAKŁADANIE DRZWIČEK

1. Aby zdjąć drzwiczki, należy je całkowicie otworzyć i odblokować, opuszczając zaczepy.

2. Przymknąć drzwiczki, tak dokładnie, jak to możliwe. Mocno przytrzymać drzwiczki obiema rękami – nie trzymać ich za uchwyt.

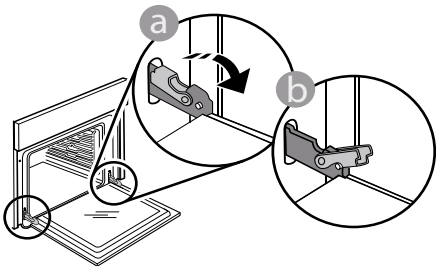

Można teraz w prosty sposób zdjąć drzwiczki, dociskając je przez cały czas i jednocześnie wyciągając do góry, aż wysuną się z miejsc zamocowania. Odłożyć drzwiczki na bok, opierając je na miękkim podłożu.

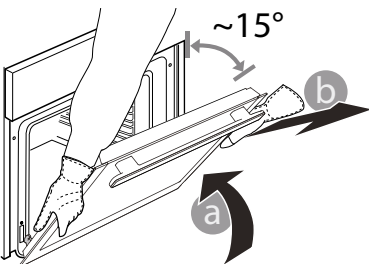

3. Zakładać drzwiczki, przysuwając je w stronę piekarnika, wyrównując haki zawiasów z miejscami ich zamocowania i zablokując górną część na swoim miejscu.

4. Opuścić drzwiczki, a następnie całkowicie je otworzyć.

Opuścić zaczepy do ich pierwotnego położenia: Upewnić się, czy zostały opuszczone do końca.

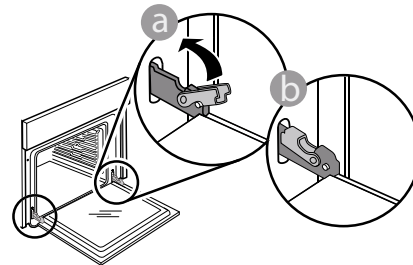

Delikatnie nacisnąć, aby sprawdzić, czy położenie zaczepów jest prawidłowe.

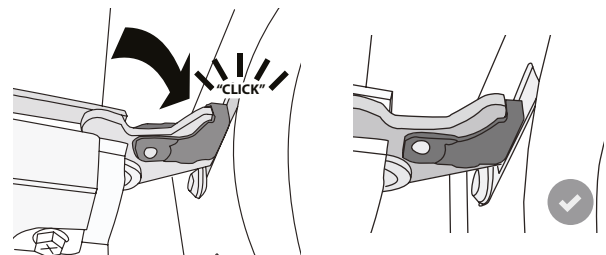

5. Spróbować zamknąć drzwiczki i sprawdzić, czy ich położenie jest wyrównane z panelem sterowania. Jeśli nie, powtórzyć wyżej opisane czynności: Drzwiczki mogą ulec zniszczeniu, jeśli nie działają prawidłowo.

USUWANIE USTEREK

Problem	Możliwa przyczyna	Rozwiązanie
Piekarnik nie działa.	Awaria zasilania. Urządzenie odłączone od zasilania.	Sprawdzić, czy działa zasilanie i czy kuchenka jest prawidłowo podłączona do sieci. Wyłączyć piekarnik i włączyć go ponownie, sprawdzając czy usterka nie ustąpiła.
Wyświetlacz pokazuje literę „F”, po której następuje liczba lub litera.	Problem związany z oprogramowaniem.	Skontaktować się z najbliższym Biurem Obsługi Klienta i podać numer następujący po literze „F”.
Wyświetlacz pokazuje niewyraźny tekst i wygląda na uszkodzony.	Inny zestaw językowy.	Skontaktuj się z najbliższym Centrum Obsługi Posprzedażowej Klienta.

KARTA PRODUKTU

 [www](http://www.whirlpool.eu) Kartę produktu z parametrami poboru energii dla tego urządzenia można pobrać ze strony internetowej Whirlpool docs.whirlpool.eu

JAK OTRZYMAĆ INSTRUKCJĘ OBSŁUGI I KONSERWACJI URZĄDZENIA

>  [www](http://www.whirlpool.eu) Instrukcję obsługi i konserwacji można pobrać z naszej strony docs.whirlpool.eu (możliwe jest użycie tego kodu QR), zaznaczając kod produktu.



> Można również skontaktować się z naszym serwisem technicznym dla klientów.

KONTAKT Z NASZYM SERWISEM TECHNICZNYM

Nasze dane kontaktowe znajdują się w książeczce gwarancyjnej.

Kontaktując się z naszym serwisem technicznym, należy podać kody z tabliczki znamionowej swojego urządzenia.

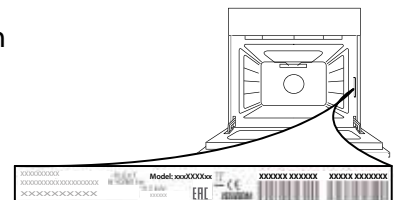

GHID DE REFERINȚĂ PENTRU UTILIZARE ZILNICĂ



**VĂ MULȚUMIM PENTRU CĂ AȚI
ACHIZIȚIONAT UN PRODUS WHIRLPOOL**
Pentru a putea beneficia de asistență, vă
rugăm să vă înregistrați produsul pe
www.whirlpool.eu/register



Puteți descărca Instrucțiunile privind siguranța și Ghidul de utilizare și întreținere vizitând site-ul nostru web docs.whirlpool.eu și urmând instrucțiunile de pe coperta din spate a acestei broșuri.

! Înainte de a utiliza aparatul, citiți cu atenție Ghidul privind sănătatea și siguranța.

DESCRIEREA PRODUSULUI

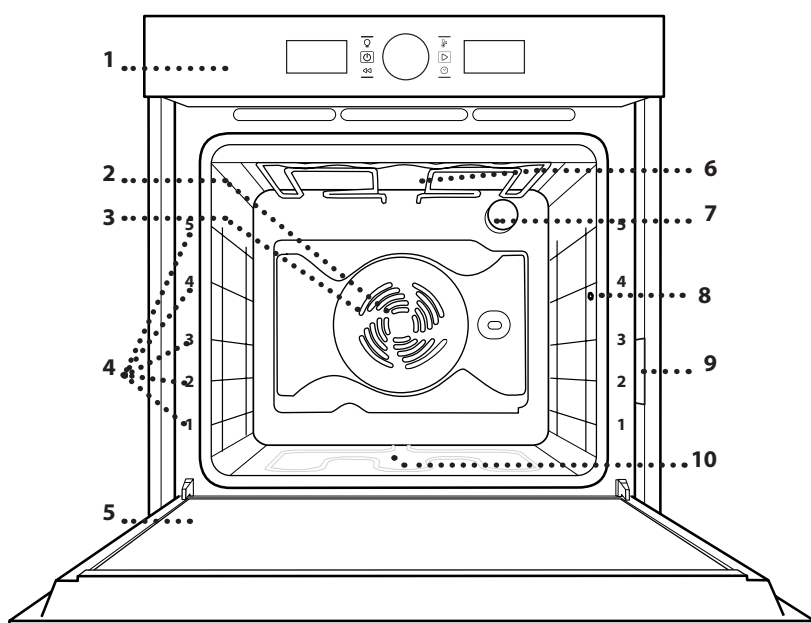

1. Panoul de comandă
2. Ventilator
3. Rezistența circulară (nu este vizibilă)
4. Ghidaje pentru grătar (nivelul este indicat pe partea frontală a cuptorului)
5. Ușă
6. Rezistența superioară/grillul
7. Becul
8. Punct de inserție a sondei pentru carne (dacă intră în dotare)
9. Plăcuța cu datele de identificare (a nu se demonta)
10. Rezistența inferioară (nu este vizibilă)

PANOUL DE COMANDĂ

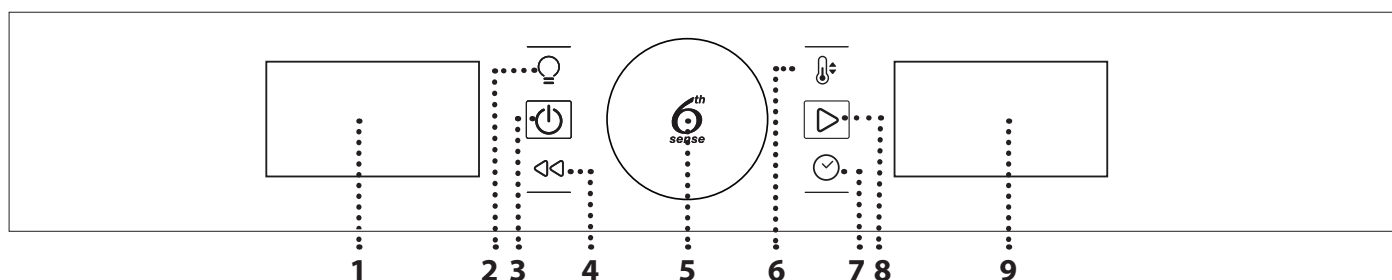

1. AFIȘAJUL DIN STÂNGA

2. BEC

Pentru aprinderea/stingerea becului.

3. PORNIRE/OPRIRE

Pentru pornirea și oprirea cuptorului, precum și pentru oprirea unei funcții active în orice moment.

4. ÎNAPOI

Pentru revenirea la meniul anterior atunci când se configurează setările.

5. SELECTOR ROTATIV / BUTON 6TH SENSE

Rotiți pentru a naviga printre funcții și a regla toți parametrii de preparare. Apăsăți  pentru a selecta, seta, accesa sau confirma funcții sau parametrii și, la final, pentru a porni programul de preparare.

6. TEMPERATURĂ

Pentru setarea temperaturii.

7. DURATĂ

Pentru setarea sau modificarea timpului și reglarea duratei de preparare.

8. START

Pentru activarea funcțiilor și pentru confirmarea setărilor.

9. AFIȘAJUL DIN DREAPTA

ACCESORII

GRĂȚAR METALIC

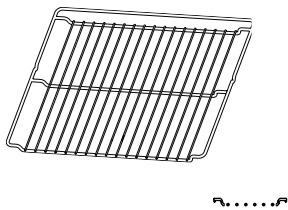

TAVĂ DE COLECTARE A PICĂTURILOR

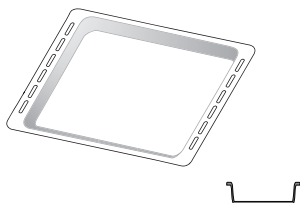

TAVĂ DE COPT

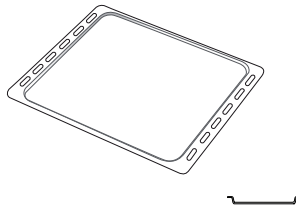

GHIDAJE CULISANTE * (NUMAI LA ANUMITE MODELE)

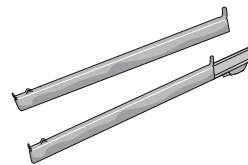

SONDA PT CARNE (NUMAI LA ANUMITE MODELE)

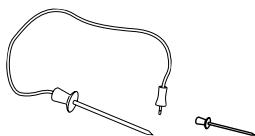

Numărul de accesorii poate varia în funcție de modelul achiziționat.
Alte accesorii pot fi achiziționate separat de la serviciul de asistență tehnică post-vânzare.

INTRODUCEREA GRĂȚARULUI METALIC ȘI A ALTOR ACCESORII

Introduceți grătarul metalic orizontal, culisându-l pe ghidaje și asigurându-vă că partea cu marginea ridicată este orientată în sus.

Alte accesorii, cum ar fi tava de colectare a picăturilor și tava de copt, sunt introduse orizontal, în același mod ca și grătarul metalic.

MONTAREA GHIDAJELOR CULISANTE (DACĂ INTRĂ ÎN DOTARE)

Demontați ghidajele pentru grătar din cuptor și îndepărtați folia protectoare din plastic de pe șinele culisante.



Cuplați clema superioară a șinei pe ghidajul pentru grătar și culisați-o până la capăt. Coborâți și cealaltă clemă în poziție.

Pentru a fixa ghidajul, apăsați ferm porțiunea inferioară a clemei spre ghidajul pentru grătar. Asigurați-vă că șinele se pot deplasa liber. Repetați acești pași și pentru celălalt ghidaj pentru grătar de la același nivel.

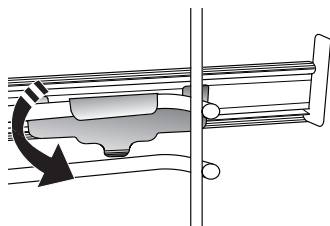

Vă rugăm să rețineți: Șinele culisante pot fi montate pe orice nivel.

DEMONTAREA ȘI REMONTAREA GHIDAJELOR PENTRU GRĂȚAR

. Pentru a demonta ghidajele pentru grătar, ridicați-le și apoi trageți ușor partea inferioară din locaș: Ghidajele pentru grătar pot fi acum demontate.

. Pentru a remonta ghidajele pentru grătar, reintroduceți-le mai întâi în locașul superior. Menținându-le ridicate, culisați-le în compartimentul pentru preparare, apoi coborâți-le în poziția aferentă în locașul inferior.

FUNCȚII



CONVENȚIONAL

Pentru a prepara orice fel de alimente, pe un singur nivel.



GRILL

Pentru a frige medalioane, frigărui și cârnați, pentru a gratina legume sau pentru a prăji pâinea. Atunci când frigeți carne, vă recomandăm să utilizați o tavă de colectare a picăturilor pentru a colecta zeama rezultată în urma preparării: Poziționați tava pe oricare dintre nivelurile de sub grătarul metalic și adăugați 500 ml de apă potabilă.



AER FORȚAT

Pentru prepararea diferitor alimente care necesită aceeași temperatură de preparare, pe mai multe niveluri (maximum trei) în același timp. Această funcție poate fi folosită pentru a prepara diverse alimente fără ca mirosurile să treacă de la un aliment la altul.



COACERE CONVECȚIE

Pentru prepararea cărnii, coacerea prăjiturilor cu umplutură sau prăjirea legumelor umplute pe un singur nivel. Această funcție permite circulația delicată, intermitentă a aerului pentru prevenirea uscării excesive a alimentelor.



FUNCȚIILE 6th SENSE



TOCANĂ

Această funcție selectează automat temperatura și metoda de preparare optime pentru diferite tipuri de paste.



CARNE

Această funcție selectează automat temperatura și metoda de preparare optime pentru carne. Această funcție activează intermitent ventilatorul la viteză mică pentru a preveni uscarea excesivă a alimentelor.



GĂTIT MAXI

Această funcție selectează automat modul optim de preparare și temperatura aferentă pentru frigerea bucăților mari de carne (peste 2,5 kg). Se recomandă să întoarceți carnea în timpul procesului de preparare, pentru a obține o rumenire uniformă pe ambele părți. Se recomandă să o stropiți din când în când pentru a nu se usca excesiv.



PÂINE

Această funcție selectează automat temperatura și metoda de preparare optime pentru toate tipurile de pâine.



PIZZA

Această funcție selectează automat temperatura și metoda de preparare optime pentru toate tipurile de pizza.



PRODUSE DE PATISERIE

Această funcție selectează automat temperatura și metoda de preparare optime pentru toate tipurile de prăjitură.



SPECIAL FUNCTIONS (FUNCȚII SPECIALE)



PREÎNCĂLZIRE RAPIDĂ

Pentru preîncălzirea rapidă a cuptorului. Odată preîncălzirea finalizată, cuptorul va selecta în mod automat funcția „Convențional”. Așteptați finalizarea preîncălzirii înainte de a introduce alimente în cuptor.



TURBO GRILL

Pentru a frige bucăți mari de carne (pulpe, rosbif, carne de pui). Vă recomandăm să utilizați o tavă de colectare a picăturilor pentru a colecta zeama rezultată în urma preparării: Poziționați tava pe oricare dintre nivelurile de sub grătarul metalic și adăugați 500 ml de apă potabilă. Tija pentru rotisare (dacă intră în dotare) poate fi utilizată cu această funcție.



ECO AER FORȚAT *

Pentru prepararea fripturilor umplute și a fileurilor de carne pe un singur nivel. Alimentele nu se usucă excesiv datorită circulației delicate și intermitente a aerului. Atunci când se utilizează funcția ECO, lumina va rămâne stinsă pe parcursul desfășurării procesului de preparare. Pentru a utiliza ciclul ECO și, în consecință, pentru a optimiza consumul de energie, ușa cuptorului nu trebuie deschisă până când alimentele nu sunt gătite complet.



MENȚINERE LA CALD

Pentru a menține calde și crocante alimentele proaspăt gătite.



DOSPIRE

Pentru dospirea optimă a aluaturilor dulci sau sărate. Pentru a menține calitatea dospirii, nu activați funcția în cazul în care cuptorul este încă fierbinte după finalizarea unui ciclu de preparare.



SMART CLEAN

(NUMAI LA ANUMITE MODELE)

Ațiunea aburului eliberat pe parcursul acestui ciclu special de curățare la temperatură scăzută permite eliminarea cu ușurință a reziduurilor de murdărie și a resturilor de alimente. Turnați 200 ml de apă potabilă în partea inferioară a cuptorului și activați funcția atunci când cuptorul este rece.

* Funcție utilizată ca referință pentru declararea eficienței energetice în conformitate cu Regulamentul (UE) nr. 65/2014

PRIMA UTILIZARE A APARATULUI

1. SETAREA OREI

Va trebui să setați ora atunci când porniți cuptorul pentru prima dată.



Cele două cifre aferente orei vor începe să clipească: Rotiți butonul pentru a seta ora și apăsați pentru a confirma.



Cele două cifre aferente minutelor vor începe să clipească. Rotiți butonul pentru a seta minutele și apăsați pentru a confirma.

Vă rugăm să rețineți: Pentru a modifica durata la un moment ulterior, apăsați și mențineți apăsat pentru cel puțin o secundă în timp ce cuptorul este oprit și repetați etapele de mai sus.

După întreruperi îndelungate ale alimentării cu energie electrică, ar putea fi necesar să setați din nou ora.

2. SETĂRI

Dacă este necesar, puteți modifica unitatea de măsurare implicită, temperatura (°C) și curentul nominal (16 A).

Având cuptorul oprit, apăsați butonul timp de cel puțin 5 secunde.



Rotiți butonul de selectare pentru selectarea unității de măsură, apoi apăsați pentru confirmare.

UTILIZAREA ZILNICĂ

1. SELECTAREA UNEI FUNCȚII

Când cuptorul este oprit, numai ora este indicată pe afișaj. Apăsați și mențineți apăsat pentru a porni cuptorul. Rotiți butonul pentru a vizualiza funcțiile principale disponibile pe afișajul din partea stângă. Selectați una dintre acestea și apăsați .



Pentru selectarea unei subfuncții (dacă este disponibilă), selectați funcția principală pentru confirmare și accesați meniul funcției.



Rotiți butonul de selectare pentru selectarea curentului nominal, apoi apăsați pentru confirmare.

Vă rugăm să rețineți: Cuptorul este programat pentru a consuma un nivel de energie electrică compatibil cu rețeaua internă, care are o capacitate de peste 3 kW (16 A): Dacă locuința este alimentată cu putere mai mică, va trebui să reduceți această valoare (13 A).

3. ÎNCĂLZIȚI CUPTORUL

Un cuptor nou poate emana mirosuri rămase din timpul procesului de fabricație: Acest lucru este absolut normal. Prin urmare, înainte de a începe să preparați alimentele, vă recomandăm să încălziți cuptorul gol pentru a îndepărta posibilele mirosuri neplăcute.

Îndepărtați elementele de protecție din carton sau foliile transparente ale cuptorului și scoateți accesoriile din interiorul acestuia.

Încălziți cuptorul la 200 °C timp de aproximativ o oră, folosind în mod ideal o funcție de circulație a aerului (de exemplu „Aer forțat” sau „Coacere convecție”).

Respectați instrucțiunile pentru setarea corectă a funcției.

Vă rugăm să rețineți: Se recomandă să aerisiți încăperea după utilizarea aparatului pentru prima dată.

Rotiți butonul pentru a vizualiza subfuncțiile disponibile pe afișajul din partea dreaptă. Selectați una dintre acestea și apăsați pentru confirmare.

2. SETAREA FUNCȚIEI

După selectarea funcției dorite, puteți modifica setările acesteia.

Pe afișaj vor fi prezentate secvențial setările care pot fi modificate.

NIVEL DE TEMPERATURĂ/DE PUTERE PENTRU GRILL



Când pictograma °C/°F clipește pe afișaj, rotiți butonul pentru modificarea valorii, apoi apăsați pentru confirmare și continuați să modificați următoarele setări (dacă este posibil).



De asemenea, puteți seta nivelul de grill (3 = ridicat, 2 = mediu, 1 = redus) în același timp.



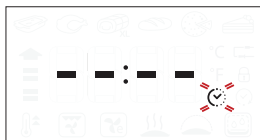

Vă rugăm să rețineți: Odată ce funcția a pornit, puteți modifica temperatura sau nivelul de grill apăsând  sau direct rotind butonul.

DURATĂ



Când pictograma  clipește pe afișaj, utilizați butonul de reglare pentru a seta durata de preparare dorită și apoi apăsați pe  pentru a confirma.

Nu este necesar să setați durata de preparare dacă doriți să gestionați manual procesul de preparare: Apăsați tasta  pentru a confirma și a activa funcția. În acest caz, nu puteți seta ora de finalizare a preparării prin programarea unei porniri temporizate.

Vă rugăm să rețineți: Puteți regla durata de preparare care a fost setată în timpul desfășurării procesului de preparare apăsând pe : Rotiți butonul pentru a modifica ora și apăsați  pentru a confirma.

SETAREA OREI DE FINALIZARE A PREPARĂRII/ PORNIRE TEMPORIZATĂ

În cazul mai multor funcții, odată ce ați setat o durată de preparare, puteți amâna pornirea funcției prin programarea orei de finalizare a acesteia. Pe afișaj, acolo unde puteți modifica ora de finalizare, va apărea durata de timp preconizată pentru terminarea funcției în timp se pictograma  clipește.





Dacă este necesar, rotiți butonul pentru a seta ora la care doriți să se finalizeze procesul de preparare, apoi apăsați  pentru a confirma și a porni funcția. Introduceți alimentele în cuptor și închideți ușa: Funcția va porni automat după calcularea perioadei de timp necesară pentru finalizarea preparării la ora setată.



Vă rugăm să rețineți: Programarea unei ore de începere temporizată a procesului de preparare va dezactiva etapa de preîncălzire a cuptorului. Cuptorul va atinge treptat temperatura necesară, adică duratele de preparare vor fi puțin mai lungi decât cele indicate în tabelul cu informații privind prepararea.

În perioada de așteptare, puteți utiliza butonul pentru a modifica ora de finalizare programată.

Apăsați  sau  pentru a modifica setările privind temperatura și durata de preparare. Apăsați  pentru a confirma momentul finalizării.

Vă rugăm să rețineți: Întârzierea de pornire a funcționalității nu este disponibilă pentru funcțiile Grill și Turbo Grill.

3. ACTIVAREA FUNCȚIEI

Odată aplicate setările necesare, apăsați pe  pentru a activa funcția.

Puteți apăsa și menține apăsat  în orice moment pentru a întrerupe funcția care este activă în mod curent.

4. PREÎNCĂLZIREA

Unele funcții includ o fază de preîncălzire a cuptorului: Odată funcția pornită, pe afișaj este indicat faptul că faza de preîncălzire a fost activată.

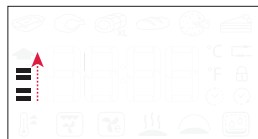

Odată ce această fază este finalizată, se va emite un semnal sonor, iar afișajul va indica faptul că cuptorul a atins temperatura setată.



În acest moment, deschideți ușa, introduceți alimentele în cuptor, închideți ușa și începeți prepararea prin apăsarea .

Vă rugăm să rețineți: Introducerea alimentelor în cuptor înainte de finalizarea preîncălzirii poate avea un efect negativ asupra rezultatului de preparare final.

Deschiderea ușii în timpul fazei de preîncălzire o va întrerupe pentru un timp.

Durata de preparare nu include și faza de preîncălzire.

Puteți modifica oricând temperatura pe care doriți să o atingeți utilizând butonul.

5. FINALIZAREA PREPARĂRII

Va fi emis un semnal sonor, iar pe afișaj se va indica faptul că prepararea a fost finalizată.



Pentru a prelungi durata de preparare fără modificarea setărilor, rotiți butonul pentru a seta o nouă durată de preparare și apăsați .

. FUNCȚIILE 6th SENSE

RECUPERAREA TEMPERATURII

Dacă temperatura din interiorul cuptorului scade în timpul ciclului de preparare din cauză că ușa este deschisă, o funcție specială va fi activată automat pentru recuperarea temperaturii inițiale. În timpul recuperării temperaturii, afișajul indică o animație „șerpuită” până când temperatura setată este atinsă.

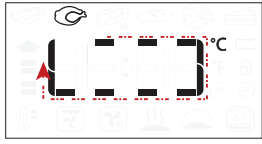





În timp ce un ciclul de preparare programat este în curs de desfășurare, pentru a obține rezultate optime, durata de preparare se va mări în funcție de cât timp ușa a fost deschisă.

. FUNCȚII SPECIALE

SMART CLEAN

Pentru a activa funcția „Smart Clean” cu cuptorul rece, turnați 200 ml de apă în partea inferioară a cavității cuptorului, apoi închideți ușa cuptorului.

Accesați funcțiile speciale  și rotiți selectorul pentru a selecta  din meniul, apoi apăsați  pentru a confirma.

Apăsați pe  pentru a porni imediat ciclul de curățare sau apăsați pe  pentru a seta ora de finalizare/de pornire cu întârziere.

La finalul ciclului, lăsați cuptorul să se răcească și eliminați întreaga cantitate de apă reziduală din interiorul cuptorului și curățați utilizând un burete îmbibat cu apă fierbinte (în cazul amânării curățării cu mai mult de 15 minute, este posibil să nu obțineți rezultate de curățare optime).

Vă rugăm să rețineți: Durata și temperatura ciclului de curățare nu pot fi setate

. UTILIZAREA SONDEI PENTRU CARNE (DACĂ INTRĂ ÎN DOTARE)

Sonda furnizată pentru carne vă permite să măsurați temperatura internă exactă a alimentelor în timpul preparării.

Utilizarea sondei pentru carne este permisă numai în cazul anumitor funcții de preparare (Convențional, Aer forțat, Coacere cu convecție, Turbo Grill, 6th Sense Carne și 6th Sense Maxicooking).

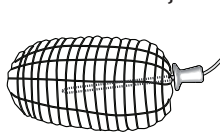



Poziționarea corectă a sondei este extrem de importantă pentru obținerea unor rezultate de preparare perfecte. Introduceți complet sonda în carne, evitând zonele osoase și părțile cu grăsime. Pentru carnea de pasăre, sonda trebuie introdusă pe diagonală, în partea din mijloc a pieptului, având grijă ca vârful să nu ajungă într-o porțiune goală. Dacă gătiți o bucată de carne cu grosime neregulată,

verificați ca aceasta să fie bine coaptă înainte de a o scoate din cuptor. Conectați capătul sondei la orificiul de pe peretele interior din dreapta al cavității. Atunci când sonda pentru carne este introdusă în cavitatea



cuptorului, avertizorul sonor emite o alarmă, iar pe afișaj apare pictograma și temperatura setată. Dacă sonda pentru carne este introdusă în timpul selectării unei funcții, afișajul trece la temperatura





setată în mod implicit a sondei pentru carne. Apăsați  pentru a activa setările. Rotiți selectorul pentru a seta temperatura țintă a sondei pentru carne. Apăsați  pentru a confirma.





Rotiți selectorul pentru a seta temperatura cavității cuptorului.

Apăsați  sau  pentru a confirma și a porni ciclul de preparare.

În timpul ciclului de preparare, afișajul indică temperatura setată a sondei pentru carne. Atunci când carnea atinge temperatura setată, ciclul de preparare se oprește, iar afișajul indică „End” („Finalizare”).

Pentru a reporni ciclul de preparare după afișarea mesajului „End” („Finalizare”), prin rotirea selectorului puteți regla temperatura țintă a sondei pentru carne conform indicațiilor de mai sus. Apăsați  sau  pentru a confirma și reporni ciclul de preparare.

Vă rugăm să rețineți: în timpul ciclului de preparare în care se folosește sonda pentru carne, puteți roti selectorul pentru a modifica temperatura țintă a sondei pentru carne. Apăsați  pentru a regla temperatura cavității cuptorului. Sonda pentru carne poate fi introdusă oricând, chiar și în timpul unui ciclu de preparare. În acest caz, trebuie să resetați parametrii funcției de preparare.

Dacă sonda pentru carne nu este compatibilă cu o funcție, cuptorul oprește ciclul de preparare, iar avertizorul sonor emite o alarmă. În acest caz, scoateți sonda pentru carne sau apăsați  pentru a seta o altă funcție. Pornirea temporizată și faza de preîncălzire nu sunt compatibile cu sonda pentru carne.

. BLOCAREA TASTELOR

Pentru a bloca tastatura, apăsați și mențineți apăsat  timp de cel puțin 5 secunde.



Pentru a debloca tastatura, efectuați aceeași procedură.

Vă rugăm să rețineți: Blocarea tastelor poate fi activată în timp ce procesul de preparare este în deplină desfășurare. Din motive de siguranță, cuptorul poate fi oprit în orice moment apăsând butonul .

RECOMANDĂRI UTILE

CITIREA TABELULUI CU INFORMAȚII PRIVIND PREPARAREA

Tabelul indică funcțiile, accesoriile și nivelurile optime care trebuie utilizate pentru a găti diferite tipuri de alimente. Duratele de preparare încep din momentul în care alimentele sunt introduse în cuptor, fără a se lua în calcul și preîncălzirea (în cazurile în care este necesară). Temperaturile și duratele de preparare au caracter orientativ și depind de cantitatea de alimente și de tipul de accesorii utilizate. La început, folosiți cele mai mici setări recomandate, apoi, dacă alimentele nu sunt gătite suficient, treceți la setări mai mari. Se recomandă să folosiți accesorii din dotare, precum și tăvi de copt și forme pentru prăjituri din metal, de culoare închisă. De asemenea, puteți folosi cratițe și accesorii Pyrex sau din ceramică, dar, în cazul acestora, duratele de preparare vor fi puțin mai mari.

GĂTITUL SIMULTAN A UNOR ALIMENTE DIFERITE

Cu ajutorul funcției „Aer forțat”, puteți găti simultan, alimente diferite care necesită aceeași temperatură de preparare (de exemplu: pește și legume), pe niveluri diferite. Scoateți alimentele care necesită o durată de preparare mai scurtă și lăsați în cuptor alimentele care necesită un timp de preparare mai îndelungat.

CARNE

Folosiți orice fel de tavă de cuptor sau vas Pyrex, adecvate pentru mărimea bucății de carne pe care o veți găti. Când preparați fripturi, adăugați în tavă supă de carne, stropind carnea în timpul procesului de gătit, pentru a obține un gust mai bun. Vă rugăm să țineți cont de faptul că se vor genera aburi în timpul acestei funcționări. Când friptura este gata, lăsați-o în cuptor încă 10-15 minute sau înveliți-o în folie de aluminiu.

Când doriți să frigeți carne pe grill, alegeți bucăți de carne cu grosime egală pentru a obține o preparare uniformă. Bucățile de carne foarte groase necesită durate de preparare mai îndelungate. Pentru a evita arderea cărnii la exterior, coborâți grătarul metalic, menținând carnea la o distanță mai mare față de grătar. Întoarceți carnea după ce s-au scurs două treimi din durata de coacere. Deschideți ușa cu grijă, deoarece pot ieși aburi.

Pentru a colecta zeama rezultată în urma preparării, vă recomandăm amplasarea unei tăvi de colectare a picăturilor, umplută cu jumătate de litru de apă potabilă, direct sub grătarul metalic pe care se află alimentele. Completați cu apă când este necesar.

DESERTURI

Gătiți deserturi delicate cu funcția Convențional, numai pe un singur nivel.

Folosiți tăvi de copt din metal, de culoare închisă, și așezați-le întotdeauna pe grătarul metalic din dotare. Pentru a găti pe mai multe niveluri, selectați funcția „Aer forțat” și amplasați în zigzag pe grătare formele pentru prăjituri, pentru a favoriza circulația aerului cald.

Pentru a verifica dacă un tort dospit s-a copt, introduceți o scobitoare din lemn în centrul tortului. Dacă scobitoarea iese curată, prăjitura este gata.

Dacă folosiți tăvi de copt antiaderente, nu ungeți cu unt marginile, deoarece prăjitura ar putea să nu crească uniform pe margini.

Dacă preparatul „se umflă” în timpul coacerii, folosiți o temperatură mai scăzută data viitoare și încercați să reduceți cantitatea de lichid adăugat sau să amestecați mai ușor.

Pentru prăjituri cu umpluturi sau ingrediente umede (cum ar fi plăcinta cu brânză sau tarte cu fructe), folosiți funcția „Coacere convecție”. Dacă baza prăjiturii este prea umedă, folosiți un nivel inferior și presărați la baza prăjiturii pesmet sau biscuiți sfărâmați înainte de a adăuga umplutura.

















































































PIZZA

Ungeți puțin tăvile pentru ca blatul pizzei să fie crocant. Presărați mozzarella peste pizza după ce au trecut două treimi din durata de preparare.

DOSPIRE

Se recomandă să acoperiți întotdeauna cu o lavetă umedă aluatul înainte de a-l introduce în cuptor. Cu această funcție, durata de dospire a aluatului se reduce cu aproximativ o treime, în comparație cu dospirea la temperatura camerei (20-25 °C). Durata de dospire pentru pizza este de aproximativ o oră pentru 1 kg de aluat.

TABEL CU INFORMAȚII PRIVIND PREPARAREA

REȚETĂ	FUNCȚIE	PREÎNCĂLZIRE	TEMPERATURĂ (°C)	DURATĂ DE PREPARARE (min.)	NIVEL ȘI ACCESORII
Torturi dospite/pandișpanuri		-	170	30 - 50	2 
		Da	160	30 - 50	2 
		Da	160	30 - 50	4 1  
Prăjituri umplute (prăjitură cu brânză, ștrudel, plăcintă cu mere)		-	160 - 200	30 - 85	3 
		Da	160 - 200	35 - 90	4 1  
Fursecuri/prăjiturile		-	160 - 170	20 - 40	3 
		Da	150 - 160	20 - 40	3 
		Da	150 - 160	20 - 40	4 1  
Choux à la crème		-	180 - 200	30 - 40	3 
		Da	180 - 190	35 - 45	4 1  
		Da	180 - 190	35 - 45*	5 3 1   
Bezele		Da	90	110 - 150	3 
		Da	90	130 - 150	4 1  
		Da	90	140 - 160*	5 3 1   
Pizza (blat subțire, blat pufos, focaccia)		-	220 - 250	20 - 40	2 
		Da	220 - 240	20 - 40	4 1  
		Da	220 - 240	25 - 50*	5 3 1   
Franzelă 0,5 kg		-	180 - 220	50 - 70	2 
Pâine mică		-	180 - 220	30 - 50	3 
Pâine		Da	180 - 220	30 - 60	4 1  
Pizza congelată		-	250	10 - 20	2 
		Da	250	10 - 20	4 1  
Plăcinte picante (plăcintă cu legume, quiche)		Da	180 - 190	45 - 60	2 
		Da	180 - 190	45 - 60	4 1  
		Da	180 - 190	45 - 70*	5 3 1   
Vol-au-vent/pateuri din aluat de foietaj		Da	190 - 200	20 - 30	3 
		Da	180 - 190	20 - 40	4 1  
		Da	180 - 190	20 - 40*	5 3 1   
Lasagna/budinci		-	190 - 200	40 - 65	3 
Paste la cuptor/cannelloni		-	190 - 200	25 - 45	3 

REȚETĂ	FUNCȚIE	PREÎNCĂLZIRE	TEMPERATURĂ (°C)	DURATĂ DE PREPARARE (min.)	NIVEL ȘI ACCESORII
Miel/vițel/vită/porc 1 kg		-	190 – 200	60 - 90	3
Friptură de porc cu șorici 2 kg		-	170	110 - 150	2
Pui/iepure/rață 1 kg		-	200 – 230	50 - 80 **	3
Curcan/gâscă 3 kg		-	190 – 200	90 - 150	2
Pește la cuptor/în papiotă (fileuri, întreg)		Da	180 - 200	40 - 60	3
Legume umplute (roșii, dovlecei, vinete)		Da	180 - 200	50 - 60	2
Pâine prăjită		-	3 (Ridicată)	3 – 6	5
Fileuri/medalioane de pește		-	2 (Mediu)	20 - 30***	4 3
Cârnați / frigărui / coaste / hamburgeri		-	2 - 3 (Medie - Ridicată)	15 - 30***	5 4
Friptură de pui 1-1,3 kg		-	2 (Mediu)	55 - 70**	2 1
Mușchi de vită, în sânge, 1 kg		-	2 (Mediu)	35 - 50**	3
Pulpă de miel / but		-	2 (Mediu)	60 - 90**	3
Cartofi copti		-	2 (Mediu)	35 - 55**	3
Legume gratinate		-	3 (Ridicată)	10 - 25	3
Masă completă: Tartă cu fructe (nivelul 5)/lasagna (nivelul 3)/carne (nivelul 1)		Da	190	40 - 120*	5 3 1
Lasagna și carne		Da	200	50 - 120*	4 1
Carne și cartofi		Da	200	45 - 120*	4 1
Pește și legume		Da	180	30 - 50	4 1
Fripturi umplute		-	200	80 – 120*	3
Felii de carne (carne de iepure, carne de pui, carne de miel)		-	200	50 - 120*	3

* Durata de timp estimată: Preparatele pot fi scoase din cuptor la intervale de timp diferite, în funcție de preferințele personale.

** Întoarceți alimentele după ce au trecut două treimi din durata de preparare (dacă este necesar).

*** Întoarceți alimentele la jumătatea duratei de preparare

Vă rugăm să rețineți: funcția 6th Sense „Produse de patiserie” utilizează exclusiv rezistențele superioară și inferioară, fără circulația forțată a aerului. Aceasta nu necesită preîncălzire.

FUNȚII						
	Convențional	Grill	Turbo Grill	Aer forțat	Coacere convecție	Eco aer forțat
FUNȚII AUTOMATE						
	Tocană	Carne	Gătit Maxi	Pâine	Pizza	Produse de patiserie
ACCESORII						
	Grătar metalic	Tavă de cuptor sau formă pentru prăjituri, pe grătar metalic	Tavă de colectare a picăturilor/ tavă de copt sau tavă de cuptor, pe grătar metalic	Tavă de colectare a picăturilor/ tavă de copt	Tavă de colectare a picăturilor/ tavă de copt	Tavă de colectare a grăsimii scurse cu 500 ml de apă

ÎNȚREȚINEREA ȘI CURĂȚAREA

Asigurați-vă că s-a răcit cuptorul înainte de efectuarea oricăror activități de întreținere sau curățare.

Nu utilizați aparate de curățare cu aburi.

Nu utilizați bureți de sârmă, bureți abrazivi sau produse de curățare abrazive/corozive, deoarece acestea ar putea deteriora suprafața aparatului.

Purtați mănuși de protecție.

Cuptorul trebuie să fie deconectat de la rețeaua electrică înainte de a efectua orice fel de operație de întreținere.

SUPRAFEȚELE EXTERIOARE

- Curățați suprafețele cu ajutorul unei lavete umede din microfibre. Dacă acestea sunt foarte murdare, adăugați câteva picături de detergent cu pH neutru. La final, ștergeți cu o lavetă uscată.
- Nu folosiți detergenți corozivi sau abrazivi. Dacă un asemenea produs intră accidental în contact cu suprafețele aparatului, curățați-l imediat cu o lavetă din microfibre umedă.

SUPRAFEȚELE INTERIOARE

- După fiecare utilizare, lăsați cuptorul să se răcească și apoi curățați-l, de preferat cât încă este cald, pentru a îndepărta depunerile sau petele cauzate de resturile de alimente. Pentru a îndepărta condensul care s-a format în urma preparării alimentelor cu un conținut de apă ridicat, lăsați cuptorul să se răcească complet și apoi ștergeți-l folosind o lavetă sau un burete.

CURĂȚAREA PANOURILOR CATALITICE

(NUMAI LA ANUMITE MODELE)

Acest cuptor este dotat cu panouri catalitice speciale, care facilitează curățarea compartimentului pentru preparare, datorită stratului special cu autocurățare, deosebit de poros și care absoarbe grăsimea și murdăria.

Aceste panouri sunt montate pe ghidajele grătarului. La re poziționarea și remontarea ghidajelor pentru grătar, asigurați-vă că clemele din partea superioară sunt introduse în orificiile corespunzătoare din panouri.

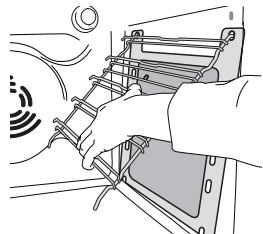
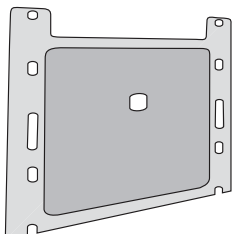

- Utilizați un detergent lichid adecvat pentru a curăța geamul ușii.
- Activați funcția „Smart Clean” pentru curățarea optimă a suprafețelor interne (dacă intră în dotare).
- Ușa cuptorului poate fi demontată pentru a facilita curățarea.
- Rezistența superioară a grillului poate fi coborâtă pentru a curăța panoul superior al cuptorului.

ACCESORII

După utilizare, puneți accesoriile la înmuiat în apă cu detergent lichid de spălare, manipulându-le cu mănuși pentru cuptor dacă sunt încă fierbinți. Resturile de mâncare pot fi îndepărtate cu o perie de curățare sau cu un burete.

Pentru utilizarea optimă a proprietăților de autocurățare ale panourilor catalitice, vă recomandăm să încălziți cuptorul la 200 °C timp de aproximativ o oră, folosind funcția „Coacere convecție”. Cuptorul trebuie să fie gol în acest interval de timp. Apoi, lăsați aparatul să se răcească înainte de îndepărtarea oricăror resturi de alimente cu ajutorul unui burete non-abraziv.

Vă rugăm să rețineți: Folosind agenți de curățare corozivi sau abrazivi, perii aspre, bureți de sârmă sau sprayuri pentru cuptor, puteți deteriora suprafața catalitică și puteți compromite proprietățile de autocurățare.

Vă rugăm să contactați serviciul de asistență tehnică post-vânzare dacă este necesară înlocuirea panourilor.

ÎNLOCUIREA BECULUI

1. Deconectați cuptorul de la rețeaua de alimentare cu energie electrică.
2. Desfiletați capacul becului, înlocuiți becul și înfiletați la loc capacul becului.
3. Conectați din nou cuptorul la rețeaua de alimentare cu energie electrică.

Vă rugăm să rețineți: Folosiți numai becuri cu incandescență de 25 - 40 W/230 ~ V, tipuri E-14, T300 °C sau becuri cu halogen de 20 - 40 W/230 ~ V, tip G9, T300 °C. Becul din interiorul produsului este proiectat special pentru aparate de uz casnic și nu este destinat iluminatului unei încăperi dintr-o locuință (Regulamentul CE nr. 244/2009). Becurile sunt disponibile la serviciul nostru de asistență tehnică post-vânzare.

- Dacă folosiți becuri cu halogen, nu le manevrați cu mâinile neprotejate, deoarece amprentele digitale le pot deteriora. Nu folosiți cuptorul până ce capacul becului nu a fost montat la loc.

COBORÂREA REZISTENȚEI DIN PARTEA SUPERIOARĂ (NUMAI LA ANUMITE MODELE)

1. Scoateți ghidajele laterale pentru grătar.

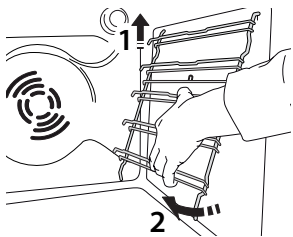

2. Trageți rezistența puțin în față și coborâți-o.

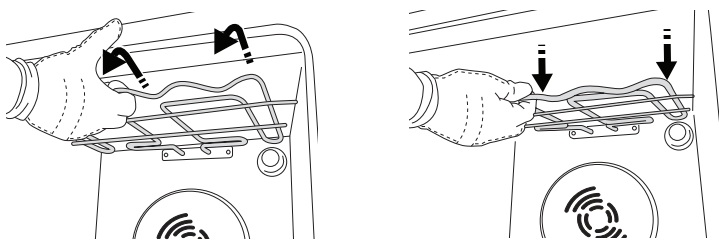

3. Pentru a pune la loc rezistența, ridicați-o, trageți-o puțin către dumneavoastră, având grijă să se sprijine pe suporturile laterale.

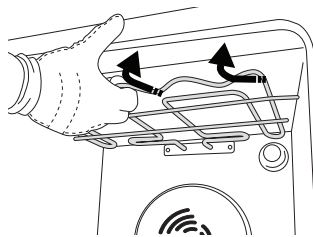

DEMONTAREA ȘI REMONTAREA UȘII

1. Pentru a demonta ușa, deschideți-o complet și coborâți dispozitivele de oprire până când se află în poziția de deblocare.

2. Închideți ușa cât de mult posibil.

Apucați bine ușa cu ambele mâini – nu o țineți de mâner.

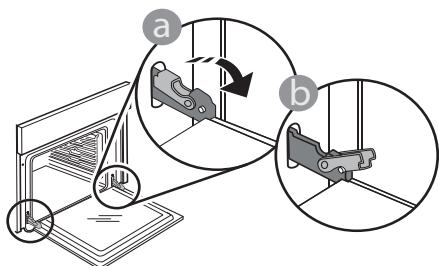

Demontați pur și simplu ușa, continuând să o închideți și trăgând-o în sus în același timp, până când se eliberează din locaș. Lăsați ușa deoparte, sprijinită pe o suprafață moale.

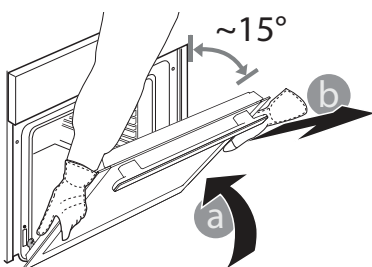

3. Remontați ușa deplasând-o spre cuptor, aliniind cuplajele balamalelor cu locașurile și fixând partea superioară în locaș.

4. Coborâți ușa și apoi deschideți-o complet. Coborâți dispozitivele de oprire în poziția inițială: Asigurați-vă că le-ați coborât complet.

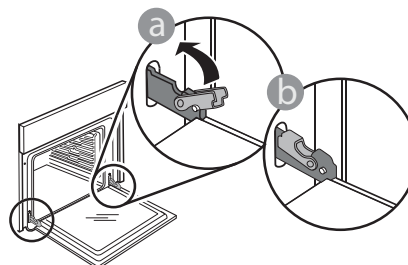

Aplicați o presiune ușoară pentru a verifica dacă dispozitivele de oprire se află în poziția corectă.

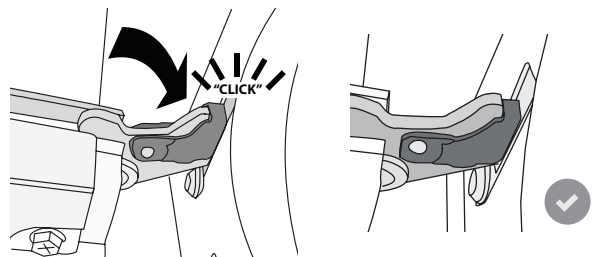

5. Încercați să închideți ușa și asigurați-vă că se aliniază cu panoul de comandă. În caz contrar, repetați pașii de mai sus: Ușa s-ar putea deteriora dacă nu funcționează corespunzător.

REMEDIEREA DEFECȚIUNILOR

Problemă	Cauză posibilă	Soluție
Cuptorul nu funcționează.	Înteruperea curentului electric. Deconectare de la rețeaua electrică.	Asigurați-vă că nu este întrerupt curentul electric, iar cuptorul este conectat la rețeaua electrică. Opriți și reporniți cuptorul, pentru a verifica dacă defecțiunea persistă.
Pe afișaj apare litera „F” urmată de un număr sau o literă.	Problemă de software.	Contactați cel mai apropiat serviciu de asistență tehnică post-vânzare și indicați numărul care urmează litera „F”.
Pe afișaj apare un text neclar, pare să fie o defecțiune.	Alt set de limbi.	Contactați cel mai apropiat centru de servicii de asistență tehnică post-vânzare pentru clienți.

FIȘA TEHNICĂ A PRODUSULUI

 [www](http://www.docs.whirlpool.eu) Fișa tehnică a produsului, care include datele energetice ale acestui aparat, poate fi descărcată de pe site-ul web Whirlpool docs.whirlpool.eu

OBȚINEREA GHIDULUI DE UTILIZARE ȘI ÎNTREȚINERE

>  [www](http://www.docs.whirlpool.eu) Descărcați Ghidul de utilizare și întreținere de pe site-ul nostru web docs.whirlpool.eu (poate fi utilizat acest cod QR), specificând codul comercial al produsului.



> Alternativ, puteți să contactați serviciul nostru de asistență tehnică post-vânzare.

CONTACTAREA SERVICIULUI NOSTRU DE ASISTENȚĂ TEHNICĂ POST-VÂNZARE

Detaliile noastre de contact se regăsesc în manualul de garanție. Când contactați serviciul nostru de asistență tehnică post-vânzare, vă rugăm să precizați codurile specificate pe plăcuța cu date de identificare a produsului dumneavoastră.

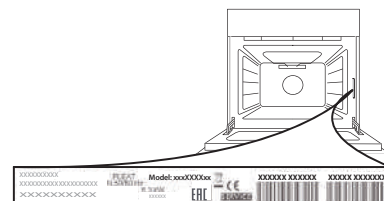

400011597553



ENERG

енергия · ενέργεια



WHIRLPOOL

AKZ9 6230 NB



73 L



0.91 kWh/cycle*



0.70 kWh/cycle*

* цикл · cyklus · portion · zykus · πρόγραμμα · ciclo · tsükkel · ohjelma · ciklus
ciklas · cikls · ciklu · cyclus · cykl · ciclu · program · cykel

65/2014

VODIČ ZA SVAKODNEVNU UPOTREBU



HVALA ŠTO STE KUPILI WHIRLPOOL PROIZVOD

U cilju dobijanja sveobuhvatne pomoći i podrške, registrujte proizvod na www.whirlpool.eu/register



Bezbednosna uputstva, kao i uputstvo za upotrebu i održavanje, možete preuzeti na našoj veb stranici docs.whirlpool.eu i tako što ćete slediti uputstva na poledini ove brošure.



Pre upotrebe uređaja, pažljivo pročitajte bezbednosna uputstva.

OPIS PROIZVODA

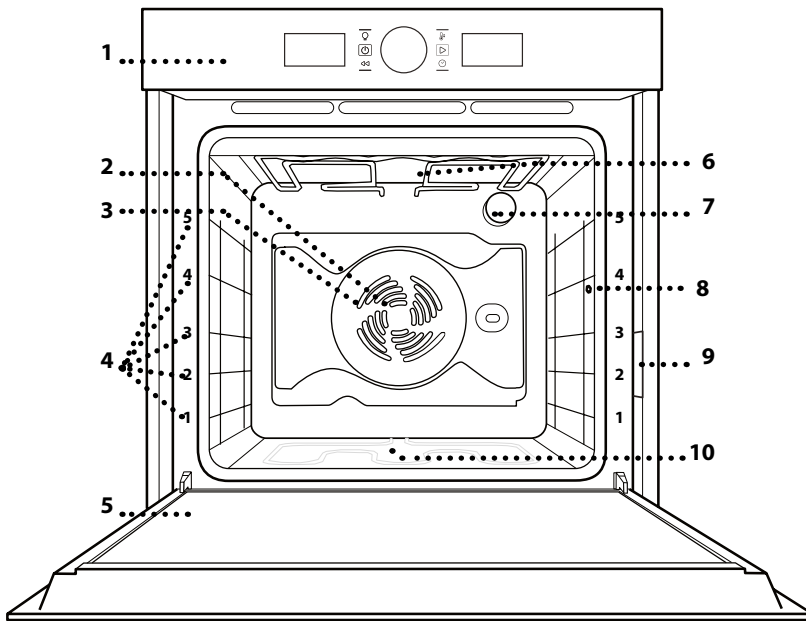

1. Komandna tabla
2. Ventilator
3. Kružni grejač (nije vidljiv)
4. Vođice (nivo je naznačen sa prednje strane rerne)
5. Vrata
6. Gornji grejač / grill
7. Lampica
8. Tačka umetanja sonde za meso (ako postoji)
9. Pločica za identifikaciju (ne uklanjajte je)
10. Donji grejač (nije vidljiv)

KOMANDNA TABLA

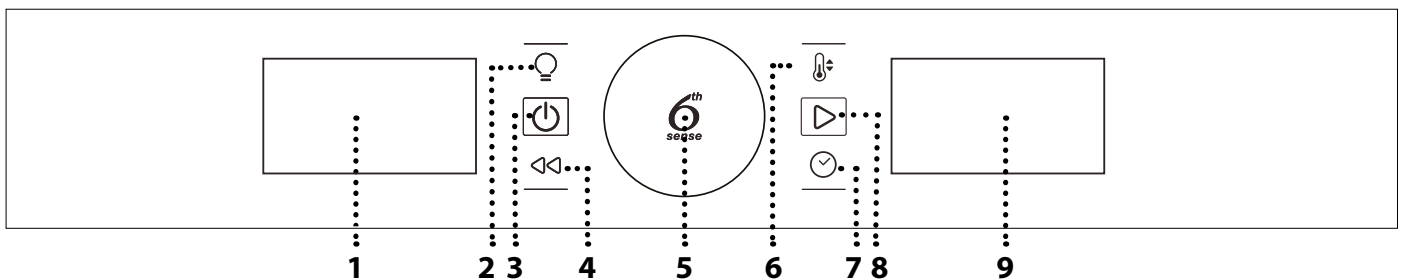

1. EKRAN SA LEVE STRANE

2. OSVETLJENJE

Za uključivanje/isključivanje lampe.

3. UKLJUČIVANJE/ISKLUČIVANJE

Za uključivanje i isključivanje pećnice ili za pauziranje ili prekid rada u bilo kom trenutku.

4. NAZAD

Za povratak na prethodni meni prilikom konfiguracije podešavanja.

5. ROTACIONI PREKIDAČ/ DUGME 6TH SENSE

Okrenite za navođenje kroz funkcije i podešavanje svih parametara za pripremanje hrane. Pritisnite  da biste odabrali, postavili, pristupili ili potvrdili funkcije ili parametre i pokrenuli program kuvanja.

6. TEMPERATURE

Za podešavanje temperature.

7. VREME

Za podešavanje ili promenu vremena i podešavanje vremena kuvanja.

8. START

Za pokretanje funkcija i potvrđivanje vrednosti.

9. DISPLEJ SA DESNE STRANE

DODACI

ŽIČANA REŠETKA

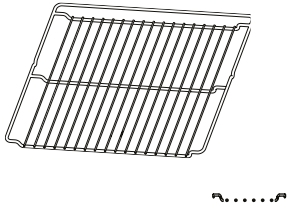

PLEH ZA SAKUPLJANJE MASNOĆE

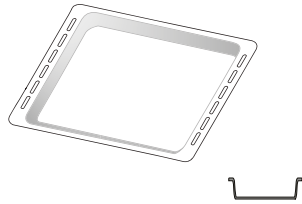

PLEH ZA PEČENJE U RERNI

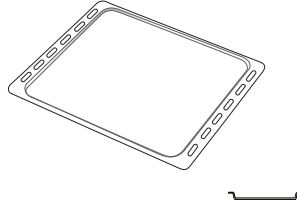

KLIZNE VOĐICE * (SAMO KOD NEKIH MODELA)

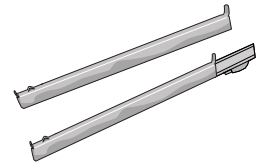

SONDA ZA MESO (SAMO KOD NEKIH MODELA)

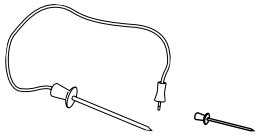

Broj dodataka koje ste dobili se može razlikovati u zavisnosti od kupljenog modela. Dodaci se mogu nabaviti i posebno, preko postprodajnog servisa za korisnike.

POSTAVLJANJE REŠETKI I DRUGIH DODATAKA

Horizontalno ubacite žičanu rešetku tako što ćete je skliznuti niz vođice, pritom vodeći računa da strana sa podignutom ivicom bude okrenuta nagore.

Dodatni pribor, kao što je posuda za kapanje i pleh za pečenje, se postavlja horizontalno na isti način kao i žičana rešetka.

POSTAVLJANJE KLIZNIH VOĐICA (AKO POSTOJE)

Uklonite vođice iz rerne i zaštitnu plastiku sa kliznih vođica.

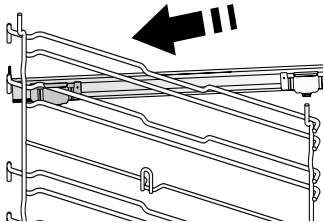

Pričvrstite gornju žabicu klizača za vođicu i pomerite klizanjem do kraja. Donju žabicu spustite na željeni položaj.

Da biste pričvrstili vođicu, donji deo žabice pričvrstite za nju. Vodite računa da se klizači slobodno kreću. Ponovite ove korake na drugoj vođici na istom nivou.

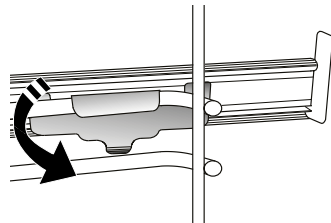

Obratite pažnju na sledeće:
Klizne vođice se mogu postaviti na bilo koji nivo.

UKLANJANJE I PONOVO POSTAVLJANJE VOĐICA

. Da biste uklonili vođice, podignite ih, a zatim lagano izvucite donji deo iz ležišta: Vođice se sada mogu izvaditi.

. Da biste ponovo postavili vođice, prvo ih postavite na gornje ležište. Držeći ih, pustite ih da skliznu u unutrašnji deo rerne, a potom ih spustite u položaj u donjem ležištu.

FUNKCIJE



KONVENCIONALNO

Koristi se za konvencionalnu pripremu svih vrsta jela na samo jednom nivou.



GRILL

Koristi se za pečenje kotleta, ražnjića i kobasica, povrća au gratin ili tostiranje hleba na roštilju. Kada pečete meso, koristite pleh za skupljanje masnoće da biste prikupili sokove od pečenja: Postavite pleh na bilo koji nivo ispod rešetke i dodajte 500 ml vode za piće.



KRUŽENJE VAZDUHA

Koristi se za istovremenu pripremu različitih jela na istoj temperaturi na nekoliko nivoa (najviše tri). Ova funkcija može da se koristi za spremanje različitih vrsta jela, a da se mirisi ne mešaju međusobno.



KONVEKCIONO PEČENJE

Za kuvanje mesa, pečenje kolača sa punjenjem ili pečenje punjenog povrća samo na jednoj polici. Ova funkcija koristi blago, naizmenično kruženje vazduha kako bi se sprečilo preterano isušivanje hrane.



6TH SENSE FUNKCIJE



KASEROLA

Ova funkcija automatski bira najbolju temperaturu i način pripreme jela od paste.



MESO

Ova funkcija automatski bira najbolju temperaturu i način pripreme mesa. Ova funkcija povremeno aktivira ventilator na maloj brzini kako bi se sprečilo isušivanje hrane.



INTENZIVNO SPREMANJE HRANE

Ova funkcija automatski bira najbolji režim pečenja i temperaturu za pečenje većih komada mesa (iznad 2,5 kg). Preporučujemo vam da meso tokom pečenja okrenete kako bi se ravnomerno ispeklo. Najbolje bi bilo da meso povremeno prelijete sokom sa dna posude kako se ne bi isušilo.



HLEB

Ova funkcija automatski bira najbolju temperaturu i način pripreme svih vrsta hleba.



PIZZA

Ova funkcija automatski bira najbolju temperaturu i način pripreme svih vrsta pizza.



PECIVO

Ova funkcija automatski bira najbolju temperaturu i način pripreme svih vrsta kolača.



POSEBNE FUNKCIJE



BRZO PREDZAGREVANJE

Za brzo predzagrevanje rerne. Kada se predzagrevanje završi, rerina automatski bira funkciju „Konvencionalno“. Sačekajte da se predzagrevanje završi pre nego što stavite hranu u reru.



TURBO GRILL

Koristi se za pečenje velikih komada mesa (but, pečena govedina, piletina). Predlažemo vam da koristite pleh za skupljanje masnoće da biste prikupili sokove od pečenja: Postavite pleh na bilo koji nivo ispod rešetke i dodajte 500 ml vode za piće. Ražanj (ako postoji) se može koristiti sa ovom funkcijom.



EKO-KRUŽENJE VAZDUHA*

Za pripremu punjenog mesa i fileta na jednoj polici. Zahvaljujući blagom i naizmeničnom kruženju vazduha, hrana neće biti previše suva nakon pečenja. Kada se koristi funkcija ECO, svetlo je isključeno tokom pečenja. Da bi se koristio ciklus ECO i time smanjila potrošnja energije, vrata rerne ne bi trebalo otvarati dok se hrana ne skuva u potpunosti.



ODRŽAVANJE HRANE TOPLOM

Za održavanje tek pripremljene hrane toplom i hrskavom.



DIZANJE TESTA

Koristi se za optimalno dizanje slatkog ili pikantnog testa. Kako bi se očuvao kvalitet nadolaženja testa, nemojte aktivirati ovu funkciju ukoliko je rerina još uvek topla nakon ciklusa pripremanja hrane.



SMART CLEAN

(SAMO KOD NEKIH MODELA)

Tokom ovog specijalnog ciklusa čišćenja na niskoj temperaturi, oslobađa se para zahvaljujući kojoj se svi ostaci hrane unutar rerne mogu jednostavno otkloniti. Prelijte dno rerne sa 200 ml vode za piće i aktivirajte funkciju tek kada se rerina ohladi.

* Funkcija se koristi u skladu sa Deklaracijom o energetske efikasnosti, a u saglasnosti sa Odredbom (EU) br. 65/2014

PRVA UPOTREBA UREĐAJA

1. PODESITE VREME

Potrebno je da podesite vreme prilikom prvog uključivanja pećnice.



Počete da trepere dve brojke koje označavaju sate: Okrenite dugme sa biste podesili sate i pritisnite za potvrdu.



Počete da trepere dve brojke koje označavaju minute. Okrenite dugme da biste podesili minute i pritisnite za potvrdu.

Obratite pažnju na sledeće: Da biste kasnije promenili vreme, pritisnite i zadržite najmanje jednu sekundu dok je pećnica isključena i ponovite gorenavedene korake.

Možda ćete morati ponovo da podesite vreme nakon dužih nestanaka struje.

2. PODEŠAVANJA

Ako je potrebno, možete da promenite podrazumevanu jedinicu mere, temperaturu (°C) i nazivnu struju (16 A).

kada je rerna isključena, pritisnite i zadržite najmanje 5 sekundi.



Okrenite dugme za biranje da biste izabrali jedinicu mere, a zatim pritisnite za potvrdu.



Okrenite dugme za biranje da biste izabrali nazivnu struju, a zatim pritisnite za potvrdu.

Obratite pažnju na sledeće: Rerna je programirana tako da koristi nivo električnog napajanja koji je kompatibilan sa napajanjem domaćinstva koje ima tarifu više od 3 kW (16 A): Ako se u vašem domaćinstvu koristi manje napajanje, potrebno je da smanjite ovu vrednost (13 A).

3. ZAGREVANJE RERNE

Nova rerna može ispuštati mirise zaostale nakon procesa proizvodnje: to je sasvim normalno. Pre nego što započnete pripremu hrane, preporučujemo vam da zagrejte praznu rernu kako biste eliminisali sve neprijatne mirise.

Uklonite zaštitne kartone i folije iz rerne i uklonite sav dodatan pribor iz unutrašnjosti pećnice. Zagrevajte rernu na 200 °C oko jedan sat, idealno uz funkciju sa cirkulacijom vazduha (npr. „Kruženje Vazduha“ ili „Konvekciono Pečenje“). Sledite uputstva za pravilno korišćenje ove funkcije.

Obratite pažnju na sledeće: Preporučuje se provetranje prostorije nakon prve upotrebe uređaja.

SVAKODNEVNA UPOTREBA

1. IZABERITE FUNKCIJU

Kada je rerna isključena, na ekranu se prikazuje samo vreme. Pritisnite i zadržite da biste uključili rernu. Okrenite dugme da pregledate glavne funkcije, koje su dostupne na ekranu sa leve strane. Odaberite jednu i pritisnite .

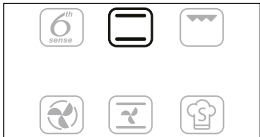

Da odaberete podfunkciju (gde je dostupno), izaberite glavnu funkciju, a zatim pritisnite da potvrdite i pređete na meni sa funkcijama.

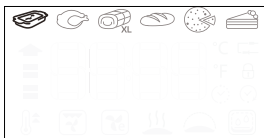

Okrenite dugme da biste dostupne podfunkcije na displeju sa desne strane. Izaberite jednu i pritisnite za potvrdu.

2. PODEŠAVANJE FUNKCIJE

Nakon što ste odabrali željenu funkciju, možete izmeniti njena podešavanja. Na displeju će se pojaviti podešavanja koja se mogu pojedinačno menjati.

TEMPERATURA/NIVO GRILOVANJA



Kada ikona °C/°F treperi na displeju, okrenite dugme da biste promenili vrednost, zatim pritisnite za potvrdu i nastavite da menjate podešavanja koja slede (ako je moguće).

U isto vreme možete da podesite nivo grilovanja (3 = visok, 2 = srednji, 1 = nizak).



Molimo Vas obratite pažnju na sledeće: Kada se funkcija pokrene, možete da promenite temperaturu ili nivo grilovanja pritiskom na ili direktno okretanjem dugmeta.

TRAJANJE

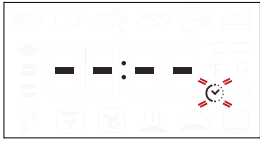

Kada ikona treperi na displeju, pomoću dugmeta za podešavanje podesite željeno vreme kuvanja, a zatim pritisnite za potvrdu.

Ne morate da podesite vreme kuvanja ukoliko želite da ručno upravljate kuvanjem: Pritisnite da potvrdite i započnete funkciju.

U ovom slučaju, ne možete da podesite vreme završetka kuvanja programiranjem odloženog početka.

Obratite pažnju na sledeće: Vreme kuvanja koje je postavljeno tokom kuvanja možete da podesite pritiskom na : Okrenite dugme sa biste promenili sate i pritisnite za potvrdu.

PODEŠAVANJE ZAVRŠETKA VREMENA PRIPREME/ODLAGANJA POČETKA

Kod mnogih funkcija, kada podesite vreme kuvanja možete da odložite početak tako što ćete podesiti vreme završetka pripreme hrane.

Kada možete da promenite vreme završetka, na displeju će se prikazati vreme kada se očekuje završetak funkcije dok ikona treperi.



Ako je potrebno, okrenite dugme da biste podesili željeno vreme završetka, zatim pritisnite za potvrdu i pokrenite funkciju.

Stavite hranu u rernu i zatvorite vrata: Funkcija se pokreće automatski nakon vremenskog perioda koji je izračunat kako bi se kuvanje završilo u vreme koje ste vi podesili.



Molimo vas obratite pažnju na sledeće: Programiranje odloženog početka kuvanja onemogućuje fazu predzagrevanja rerne. Rerna postepeno dostiže željenu temperaturu, što znači da je vreme kuvanja nešto duže od onog koje je navedeno na tabeli kuvanja.

Tokom perioda čekanja, možete pomoću dugmeta da promenite programirano vreme završetka.

Pritisnite ili da biste promenili podešavanja temperature i vremena kuvanja. Pritisnite za potvrdu kada završite.

Molimo vas obratite pažnju na sledeće: Funkcija odlaganja početka nije dostupna za funkcije Roštilj i Turbo roštilj.

3. AKTIVIRANJE FUNKCIJE

Kada primenite sva željena podešavanja, pritisnite da biste aktivirali funkciju.

Možete da pritisnete i zadržite u svakom trenutku da biste pauzirali funkciju koja je trenutno aktivna.

4. PREDZAGREVANJE

Neke funkcije imaju fazu predzagrevanja rerne: Kada se funkcija pokrene, na displeju se prikazuje da je aktivirana faza predzagrevanja.



Kada se ova faza završi, oglasiće se zvučni signal i na displeju se prikazuje da je rerina dostigla podešenu temperaturu.



Tada otvorite vrata, stavite hranu u rernu, zatvorite vrata i počnite kuvanje pritiskom na .

Obratite pažnju na sledeće: Stavljanje hrane u rernu pre završetka procesa prethodnog zagrevanja može imati kontraefekat na konačan rezultat pečenja.

Otvaranje vrata tokom faze predzagrevanja je pauzira.

Vreme kuvanja ne uključuje fazu predzagrevanja.

Pomoću dugmeta uvek možete da promenite temperaturu koju želite da dostignete.

5. ZAVRŠETAK PRIPREME HRANE

Oglasiće se zvučni signal i na ekranu će se prikazati kada je hrana gotova.



Da produžite vreme kuvanja bez promene podešavanja, okrenite dugme da podesite novo vreme kuvanja i pritisnite .

. 6th SENSE FUNKCIJE

OBNAVLJANJE TEMPERATURE

Ako se temperatura rerne smanji tokom ciklusa kuvanja usled otvaranja vrata, automatski se aktivira posebna funkcija za vraćanje početne temperature. Dok se temperatura obnavlja, na displeju se prikazuje animacija zmiye dok se ne dostigne postavljena temperatura.

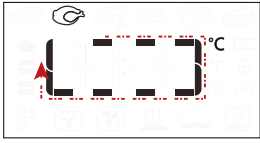





Dok je programirani ciklus kuvanja u toku, vreme kuvanja se povećava u odnosu na to koliko dugo su vrata bila otvorena, kako bi najbolji rezultati bili zagarantovani.

. POSEBNE FUNKCIJE

SMART CLEAN

Da biste aktivirali funkciju „Smart Clean“, dok je rerna hladna, prelijte dno unutrašnjosti rerne sa 200 ml vode, zatim zatvorite vrata rerne.

Pristupite posebnim funkcijama  i okrenite dugme da biste izabrali  iz menija. zatim pritisnite  za potvrdu.

Pritisnite  da biste odmah započeli ciklus kuvanja, ili pritisnite  da biste podesili vreme završetka/odloženi početak.

Na kraju ciklusa, ostavite reru da se ohladi i uklonite svu preostalu vodu i počnite sa čišćenjem pomoću sušera navlaženog vrućom vodom (čišćenje neće biti efikasno ako se odloži za više od 15 minuta).

Obratite pažnju na sledeće: Trajanje i temperatura ciklusa čišćenja se ne mogu podesiti

. KORIŠĆENJE SONDE ZA MESO (AKO POSTOJI)

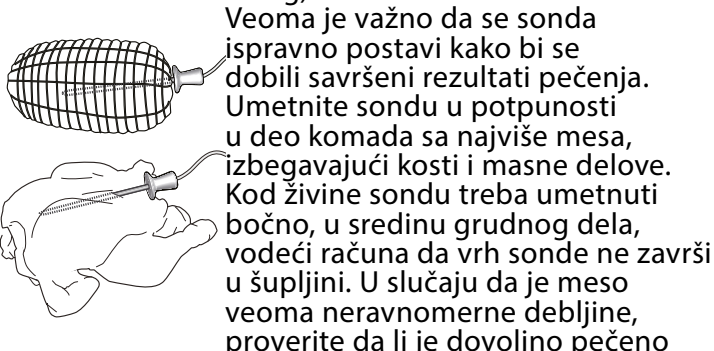

Sonda za meso omogućava merenje precizne temperature unutrašnjosti hrane tokom spremanja. Sonda za meso je dozvoljena samo kod nekih funkcija pečenja (Konvencionalno, Kruženje vazduha, Konvekciono pečenje, Turbo Grill, 6th Sense Meso i 6th Sense Maxicooking).





Veoma je važno da se sonda ispravno postavi kako bi se dobili savršeni rezultati pečenja. Umetnite sondu u potpunosti u deo komada sa najviše mesa, izbegavajući kosti i masne delove. Kod živine sondu treba umetnuti bočno, u sredinu grudnog dela, vodeći računa da vrh sonde ne završi u šupljini. U slučaju da je meso veoma neravnomerne debljine, proverite da li je dovoljno pečeno pre nego što ga izvadite iz rerne. Povežite kraj sonde sa otvorom koji se nalazi na desnom zidu unutrašnjosti rerne. Kada je sonda za meso prikačena

za unutrašnjost rerne, čuje se zvučni signal i pojavljuje se ikona na displeju kao i ciljana temperatura. Ukoliko je sonda za meso prikačena prilikom biranja funkcije, displej će se prebaciti na uobičajenu temperaturu koju meri sonda za meso.





Pritisnite  da biste započeli postavke. Okrenite dugme da biste podesili željenu temperaturu sonde za meso. Pritisnite  da biste potvrdili. Okrenite dugme da biste podesili temperaturu unutrašnjosti rerne.



Pritisnite  ili  da biste potvrdili i započeli ciklus pečenja hrane.

Tokom ciklusa pečenja, displej prikazuje ciljanu temperaturu koju meri sonda za meso. Kada meso dostigne ciljanu temperaturu, ciklus pečenja se zaustavlja i displej pokazuje „Kraj“.

Da biste ponovo pokrenuli ciklus pečenja od „End“, okretanjem dugmeta je moguće podesiti ciljanu temperaturu koju meri sonda za meso kao što je i prethodno objašnjeno. Pritisnite  ili  za potvrdu i restartovanje ciklusa kuvanja.

Obratite pažnju na sledeće: tokom ciklusa pečenja uz korišćenje sonde za meso moguće je okrenuti dugme kako bi se promenila ciljana temperatura koju meri sonda za meso. Pritisnite  da biste podesili temperaturu unutrašnjosti rerne. Sonda za meso može biti ubačena u bilo kom trenutku, čak i tokom ciklusa pečenja. U tom slučaju, neophodno je ponovo podesiti parametre funkcije pečenja.

Ukoliko funkcija ne podržava program merenja sondom za meso, reru će isključiti ciklus pečenja i oglašiti se zvuk upozorenja. U ovom slučaju, isključite sondu za meso ili pritisnite  kako biste podesili drugu funkciju. Sonda za meso se ne može upotrebiti kod programa „Odlaganje početka“ i „Faza predzagrevanja“.

. ZAKLJUČAVANJE TASTERA

Da zaključate tastaturu, pritisnite i zadržite  najmanje 5 sekundi.



Ovo ponovite da otključate tastaturu.

Obratite pažnju na sledeće: Zaključavanje tastera može takođe da se aktivira dok je kuvanje u toku. Iz bezbednosnih razloga, reru se može isključiti u bilo kom trenutku pritiskom na .

KORISNI SAVETI

KAKO SE ČITA TABELA ZA PRIPREMU HRANE

Na tabeli su prikazani najbolja funkcija, dodaci i nivo koje treba koristiti za pripremu različitih vrsta jela. Vreme trajanja pripreme hrane počinje od trenutka kada se hrana stavi u rernu, isključujući predzagrevanje (ukoliko je potrebno). Temperature i vreme trajanja pripreme hrane su dati okvirno i zavise od količine hrane i vrste pribora koji se koristi. Počnite sa najnižim preporučenim podešavanjima i, ako hrana nije dovoljno spremljena, pređite na viša podešavanja. Koristite dodatke koje ste dobili uz rernu i po mogućstvu tamno obojene limene plehove i plehove za pečenje u rerni. Možete koristiti i posuđe i dodatke i pribor od vatrostalnog stakla i keramike, ali imajte u vidu da je tada vreme pripreme jela malo duže.

ISTOVREMENA PRIPREMA RAZLIČITIH VRSTA JELA

Korišćenjem funkcije „Kruženje vazduha“ možete istovremeno da pripremate više jela koja se pripremaju na istoj temperaturi (na primer: riba i povrće) koristeći različite nivoe. Iz rerne izvadite jelo kome je potrebno kraće vreme pripreme, a ostavite ono koje se priprema duže.

MESO

Upotrebite bilo koju vrstu pleha za rernu ili posudu od pireksa koja odgovara veličini komada mesa koji želite da ispečete. Preporučujemo vam da prilikom pečenja većih komada mesa dodate malo temeljca na dno posude za pečenje i da njime prelijete meso tokom pečenja za još bolji ukus. Imajte na umu da dolazi do stvaranja pare tokom ovog postupka. Kada pečenje bude gotovo, ostavite ga da odstoji u rerni još 10-15 minuta ili ga umotajte u aluminijumsku foliju.

Kada želite da pečete meso na roštilju, izaberite odreske koji su svuda podjednako debeli da bi se ravnomerno ispekli. Veoma debeli komadi mesa zahtevaju duže pečenje. Kako biste sprečili da meso pregori, spustite rešetku držeći hranu dalje od grila. Okrenite meso na dve trećine pečenja. Kada otvarate vrata rerne vodite računa o pari koja izlazi.

Ako želite da prikupite saft od pečenja, savetujemo vam da postavite pleh za sakupljanje masnoće u koji možete da sipate pola litra vode odmah ispod žičane rešetke na kojoj se nalazi hrana. Po potrebi dolijte vode.

DEZERTI

Pecite fine deserte pomoću klasične funkcije na samo jednom nivou.

Koristite tamno obojene limene plehove i uvek ih stavljajte na isporučenu žičanu rešetku. Ukoliko želite da pečete na više nivoa, izaberite funkciju za pečenje sa vrućim vazduhom i rasporedite modle cik-cak po nivoima kako bi se omogućila što optimalnija cirkulacija vrućeg vazduha.

Kako biste proverili da li je kolač sa kvascem spreman, probodite ga u sredini drvenom čačalicom. Ako čačalica bude čista kada je izvučete, kolač je gotov.

Ukoliko koristite neprianjajuće plehove za pečenje, ne mažite ivice maslacem pošto pecivo možda neće ravnomerno narasti oko ivica.

Ukoliko hrana „nabrekne“ tokom pripreme, sledeći put koristite nižu temperaturu i smanjite tečnost koju dodajete ili nežnije mešajte tokom pripreme. Za deserte sa kremastim punjenjem ili prelivom (čizkejk ili voćne pite) koristite funkciju „Konvekciono pečenje“. Ako je donji deo kolača gnjecav, spustite rešetku i poprskajte dno kolača mrvicama hleba ili biskvita pre dodavanja punjenja.

















































































PIZZA

Malo nauljite plehove da bi pizza dobila hrskavu podlogu. Pospite mocarelu po pizzi nakon dve trećine vremena pečenja.

DIZANJE TESTA

Najbolje je pokriti testo vlažnom krpom pre nego što ga stavite u rernu. Vreme rasta testa se smanjuje približno na jednu trećinu korišćenjem ove funkcije u poređenju sa rastom testa na sobnoj temperaturi (20-25 °C). Vreme dizanja testa za pizzu je otprilike jedan sat za 1 kg testa.

TABELA PRIPREME HRANE

RECEPT	FUNKCIJA	PRETHODNO ZAGREVANJE	TEMPERATURA (°C)	VREME KUVANJA (Min.)	NIVO I DODACI
Kolači sa kvascem/patišpanji		-	170	30-50	2 
		Da	160	30-50	2 
		Da	160	30-50	4 1  
Kolači sa filom (kolač od sira, štrudla, pita od jabuka)		-	160 - 200	30 - 85	3 
		Da	160 - 200	35 - 90	4 1  
Keks/sitni kolači		-	160 - 170	20 - 40	3 
		Da	150 - 160	20 - 40	3 
		Da	150 - 160	20 - 40	4 1  
Princes krofne		-	180 - 200	30 - 40	3 
		Da	180 - 190	35 - 45	4 1  
		Da	180 - 190	35 - 45*	5 3 1   
Puslice		Da	90	110 - 150	3 
		Da	90	130 - 150	4 1  
		Da	90	140 - 160*	5 3 1   
Pizza (tanka, debela, fokača)		-	220 - 250	20 - 40	2 
		Da	220 - 240	20 - 40	4 1  
		Da	220 - 240	25 - 50*	5 3 1   
Vekna hleba 0,5 kg		-	180 - 220	50 - 70	2 
Manji hleb		-	180 - 220	30-50	3 
Hleb		Da	180 - 220	30 - 60	4 1  
Smrznuta pizza		-	250	10 - 20	2 
		Da	250	10 - 20	4 1  
Pikantne pite (pite s povrćem, kiš)		Da	180 - 190	45 - 60	2 
		Da	180 - 190	45 - 60	4 1  
		Da	180 - 190	45 - 70*	5 3 1   
Volovani / lisnato testo / krekeri		Da	190 - 200	20 - 30	3 
		Da	180 - 190	20 - 40	4 1  
		Da	180 - 190	20 - 40*	5 3 1   
Lazanje/pite		-	190 - 200	40 - 65	3 
Zapečena testenina/Kaneloni		-	190 - 200	25 - 45	3 

RECEPT	FUNKCIJA	PRETHODNO ZAGREVANJE	TEMPERATURA (°C)	VREME KUVANJA (Min.)	NIVO I DODACI
Jagnjetina / Teletina / Govedina / Svinjetina 1 kg		-	190 - 200	60 - 90	3
Svinjsko pečenje sa hrskavom koricom 2 kg		-	170	110 - 150	2
Piletina/zečatina/pačatina 1 kg		-	200 - 230	50 - 80 **	3
Ćuretina/guščetina 3 kg		-	190 - 200	90 - 150	2
Pečena riba/u foliji (fileti, cela)		Da	180 - 200	40 - 60	3
Punjeno povrće (paradajz, tikvice, plavi patlidžan)		Da	180 - 200	50 - 60	2
Tost		-	3 (visoka)	3 - 6	5
Filei/odresci ribe		-	2 (Srednji)	20 - 30***	4 3
Kobasice / ražnjići / svinjska rebra / pljeskavice		-	2 - 3 (Srednji – Visoki)	15 - 30***	5 4
Pečeno pile 1-1,3 kg		-	2 (Srednji)	55 - 70**	2 1
Slabo pečen rozbif 1 kg		-	2 (Srednji)	35 - 50**	3
Jagnjeći but / Potkolenice		-	2 (Srednji)	60 - 90**	3
Pečeni krompir		-	2 (Srednji)	35 - 55**	3
Povrće gratin		-	3 (visoka)	10 - 25	3
Kompletno jelo: Voćni kolač (nivo 5)/ lazanje (nivo 3)/meso(nivo 1)		Da	190	40 - 120*	5 3 1
Lazanje i meso		Da	200	50 - 120*	4 1
Meso i krompir		Da	200	45 - 120*	4 1
Riba i povrće		Da	180	30-50	4 1
Punjeno meso		-	200	80 - 120*	3
Komadi mesa (zečatina, piletina, jagnjetina)		-	200	50 - 120*	3

* Predviđena dužina trajanja: hranu možete po sopstvenoj želji izvaditi iz rerne i u neko drugo vreme.

** Okrenite hranu na dve trećine procesa pripreme (ukoliko je potrebno).

*** Okrenite hranu na polovini procesa pripreme

Obratite pažnju na sledeće: 6th Sense „Pastry Cakes“ funkcija koristi samo više i niže elemente zagrevanja, bez korišćenja cirkulacije vrelotog vazduha. Ne zahteva predzagrevanje.

FUNKCIJE	Konvencionalno	Grill	Turbo Grill	Kruženje vazduha	Konvekciono pečenje	Eko kruženje vazduha
AUTOMATSKE FUNKCIJE	Kaserola	Meso	Intenzivno spremanje hrane	Hleb	Pizza	Pecivo
DODACI	Žičana rešetka	Pleh za rernu ili kalup za kolače na žičanoj rešetki	Sakupljač masnoće / pleh za pečenje ili pleh za rernu na rešetki	Pleh za sakupljanje masnoće / pleh za pečenje	Pleh za sakupljanje masnoće sa 500 ml vode	

ODRŽAVANJE I ČIŠĆENJE

Proverite da li se uređaj ohladio pre nego što započnete održavanje ili čišćenje.

Nemojte da koristite uređaje za čišćenje parom.

Ne koristite vunene žice, abrazivne sunđere ili abrazivna/korozivna sredstva za čišćenje, jer oni mogu da oštete površinu uređaja.

Koristite zaštitne rukavice.

Uređaj mora da bude isključen iz struje pre izvođenja bilo kakvih radova na održavanju.

SPOLJAŠNJE POVRŠINE

- Površine čistite vlažnom krpom sa mikrovlaknima. Ukoliko su veoma prljave, dodajte nekoliko kapi pH-neutralnog deterdženta. Obrišite suvom krpom.
- Nemojte koristiti korozivne ili abrazivne deterdžente. Ako bilo koji od tih proizvoda slučajno dođe u kontakt sa površinom uređaja, odmah je očistite vlažnom krpom sa mikrovlaknima.

UNUTRAŠNJE POVRŠINE

- Nakon svake upotrebe, ostavite rernu da se ohladi, a zatim je očistite, poželjno dok je još uvek topla, kako biste uklonili sve naslage ili mrlje nastale od ostataka hrane. Da biste osušili rernu od isparenja nastalih tokom pripreme jela sa puno vode, ostavite je da se potpuno ohladi, a potom je obrišite krpom ili sunđerom.

- Staklo na vratima čistite odgovarajućim tečnim deterdžentom.
- Aktivirajte funkciju „Smart Clean“ za optimalno čišćenje unutrašnjih površina (ako postoji).
- Vrata rerne mogu da se skinu da bi se olakšalo čišćenje.
- Gornji grejač roštilja možete spustiti, kako biste očistili gornji deo rerne.

DODACI

Nakon upotrebe dodataka, potopite ih u rastvor sa deterdžentom, koristeći rukavice za rernu ukoliko su još uvek vrući. Ostaci hrane se mogu lako ukloniti pomoću četke za pranje ili sunđera.

ČIŠĆENJE KATALITIČKIH PLOČA

(SAMO KOD NEKIH MODELA)

Ova rerna je opremljena specijalnim katalitičkim pločama koje olakšavaju čišćenje odeljka za pečenje zahvaljujući svojoj specijalnoj površini sa sposobnošću samočišćenja, koja je veoma porozna i može da apsorbuje masti i prljavštinu.

Ove ploče su postavljene na vođicama: Prilikom promene položaja i ponovnog postavljanja vođica, vodite računa da kuke na vrhu uđu u odgovarajuće otvore na pločama.

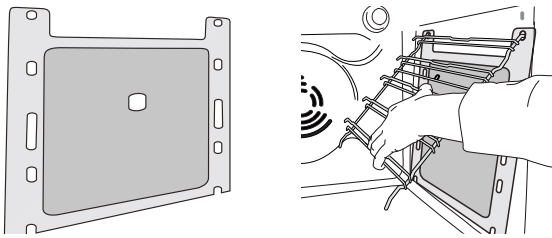

Za najbolje korišćenje funkcije samočišćenja katalitičkih ploča, preporučujemo grejanje rerne na 200 °C oko sat vremena pomoću funkcije „Konvekciono Pečenje“. Tokom ovog procesa, rerna mora biti prazna. Zatim ostavite uređaj da se ohladi pre nego što neabrazivnim sunđerom skinete sve ostatke hrane.

Obratite pažnju na sledeće: Korišćenje korozivnih ili abrazivnih deterdženata, čvrstih četki, živce za sudove ili spreja za čišćenje rerne može da ošteti katalitičku površinu i ugrozi njene karakteristike samočišćenja.

Kontaktirajte postprodajni centar ako je potrebna zamena ploča.

ZAMENA SIJALICE

1. Diskonektujte rernu iz električne mreže.
2. Odvrnite poklopac lampe, zamenite sijalicu i vratite poklopac.
3. Ponovo priključite rernu na električnu mrežu.

Molimo vas obratite pažnju na sledeće: Koristite samo inkandescentne sijalice od 25-40 W/230 ~ V tipa E-14, T300°C ili halogene sijalice od 20-40 W/230 ~ V tipa G9, T300°C. Sijalica koja se koristi u ovom aparatu je posebno dizajnirana za kućne aparate i nije pogodna za sobno osvetljenje u domaćinstvu (EC pravilnik 244/2009). Sijalice se mogu nabaviti u našem Postprodajnom servisu.

- Ako koristite halogene sijalice, ne držite ih golim rukama, jer ih vrhovi vaših prstiju mogu oštetiti. Ne koristite rernu dok ponovo ne postavite poklopac za svetlo.

SPUŠTANJE GORNJEG GREJAČA (SAMO KOD NEKIH MODELA)

1. Uklonite bočne vođice.

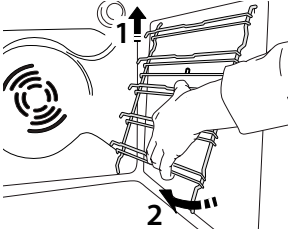

2. Grejač malo izvucite i spustite.

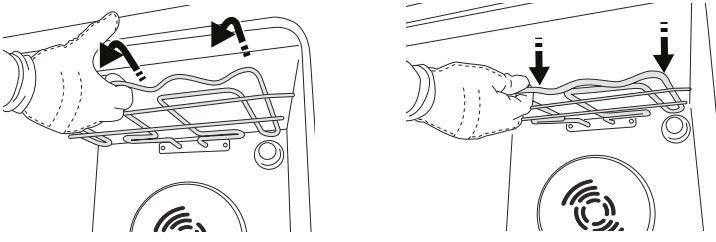

3. Ukoliko želite da promenite položaj grejnog elementa, povucite ga malo prema sebi, vodeći računa pri tome da leži na bočnim osloncima.

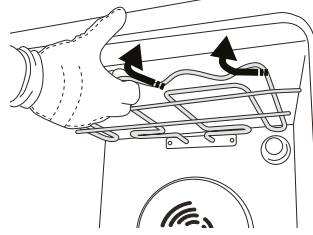

SKIDANJE I PONOVO POSTAVLJANJE VRATA

1. Da biste skinuli vrata, otvorite ih potpuno i spustite kvačice sve dok se ne otključaju.

2. Zatvorite vrata koliko god je moguće.

Čvrsto držite vrata sa obe ruke - ne držite ih za dršku. Jednostavno skinite vrata tako što ćete nastaviti da

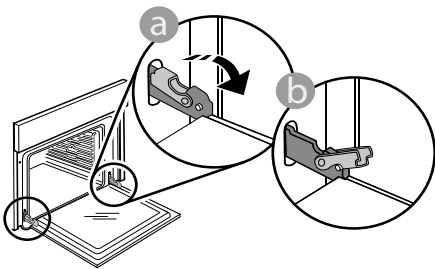

ih zatvarate dok ih istovremeno povlačite nagore i oslobađate iz njihovog ležišta. Položite vrata da leže na jednoj strani, na mekanj površini.

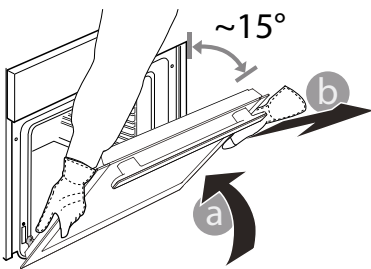

3. Ponovo postavite vrata tako što ćete ih podići ka rerni, poravnajte kuke šarki sa ležištem i postavite gornji deo vrata u njihovo ležište.

4. Spustite vrata, a potom ih potpuno otvorite. Spustite kvačice na njihovu prvobitnu poziciju: Proverite da li ste ih spustili potpuno.

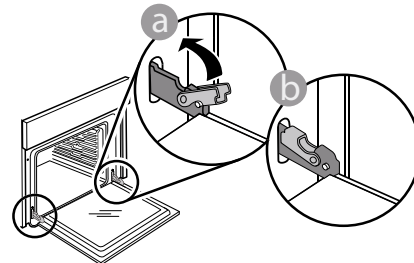

Nežno ih pritisnite kako biste se uverili da su kvačice u dobrom položaju.

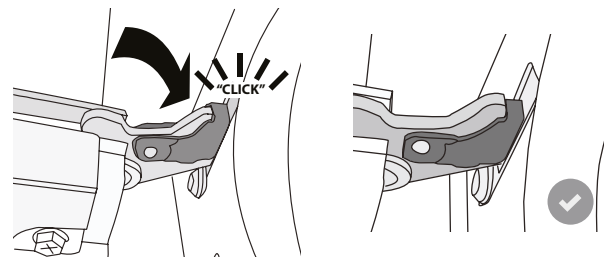

5. Pokušajte da zatvorite vrata i proverite da li su u istoj ravni sa kontrolnom tablom. Ukoliko nisu, ponovite gore opisane korake: Vrata se mogu oštetiti ukoliko nisu nameštena kako treba.

OTKLANJANJE PROBLEMA

Problem	Mogući uzrok	Rešenje
Rerna ne radi.	Nestanak struje. Isključenje iz električne mreže.	Proverite da li postoji dovod električne energije i da li je rerna priključena na električnu mrežu. Isključite rernu i ponovo je uključite kako biste proverili da li je kvar i dalje prisutan.
Na displeju se prikazuje slovo „F“ uz slovo ili broj.	Problem sa softverom.	Kontaktirajte najbliži Postprodajni servis za klijente i recite im broj koji se pojavljuje uz slovo „F“.
Na displeju se prikazuje nejasan tekst i čini se da je pokvaren.	Podешen je drugi jezik.	Kontaktirajte najbliži postprodajni servisni centar za klijente.

DOKUMENTACIJA UREĐAJA

 [www](http://www.docs.whirlpool.eu) Dokumentaciju proizvoda, kao i podatke o potrošnji energije za ovaj proizvod možete da preuzmete sa veb stranice kompanije Whirlpool docs.whirlpool.eu

KAKO PREUZETI UPUTSTVO ZA UPOTREBU I ODRŽAVANJE

>  [www](http://www.docs.whirlpool.eu) Vodič za upotrebu i održavanje možete preuzeti na našoj veb stranici docs.whirlpool.eu (možete da koristite ovaj QR kôd), tako što ćete navesti komercijalnu šifru proizvoda.



> Takođe, možete kontaktirati naš Postprodajni servis za klijente.

STUPANJE U KONTAKT SA POSTPRODAJNIM SERVISOM ZA KLIJENTE

Naše kontakte možete pronaći u garantnom listu. Molimo vas da prilikom kontaktiranja Postprodajnog servisa za klijente, navedete šifre koje se nalaze na identifikacionoj pločici vašeg proizvoda.

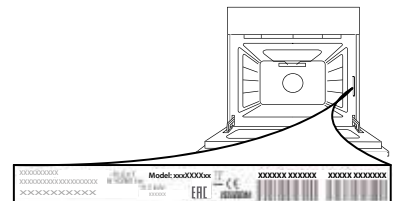

ЩОДЕННИЙ ДОВІДНИК ПОСІБНИК



ДЯКУЄМО ЗА ПРИДБАННЯ ПРОДУКЦІЇ WHIRLPOOL

Щоб отримати докладнішу допомогу та підтримку, зареєструйте свій виріб на www.whirlpool.eu/register



Ви можете завантажити інструкції з техніки безпеки і довідник із використання та догляду, відвідавши наш веб-сайт docs.whirlpool.eu та дотримуючись інструкцій на зворотньому боці цього буклету.



Перед використанням приладу уважно прочитайте посібник «Техніка безпеки та охорона здоров'я».

ОПИС ВИРОБУ

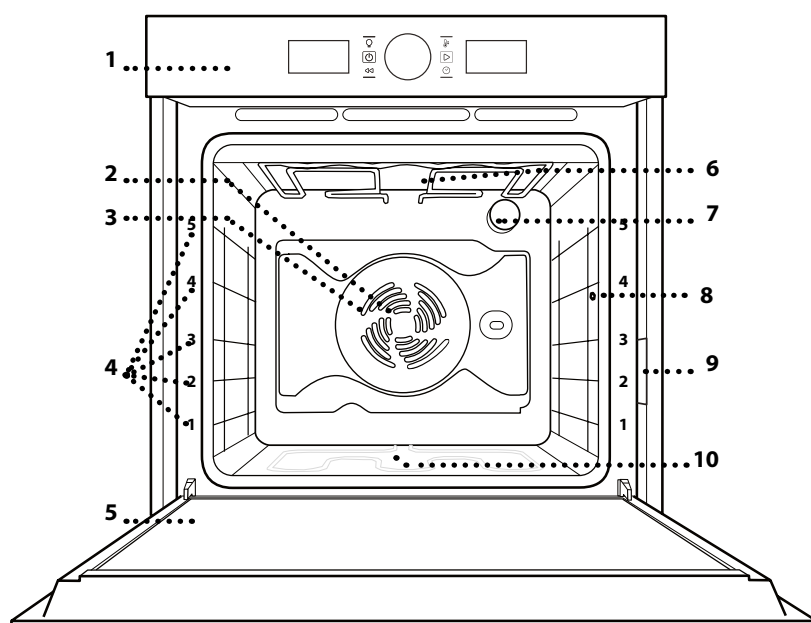

1. Панель керування
2. Вентилятор
3. Круговий нагрівальний елемент (не видно)
4. Напрявні для решітки (рівень указаний на передній стороні духової шафи)
5. Дверцята
6. Верхній нагрівальний елемент / гриль
7. Лампочка
8. Місце встановлення щупа для м'яса (за наявності)
9. Ідентифікаційна табличка (не знімати)
10. Нижній нагрівальний елемент (не видно)

ПАНЕЛЬ КЕРУВАННЯ

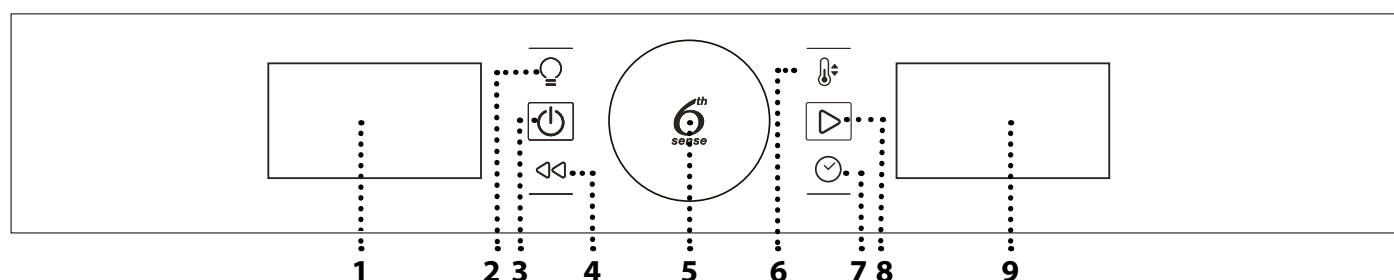

1. ЛІВИЙ ДИСПЛЕЙ

2. СВІТЛО

Для увімкнення/вимкнення лампочки.

3. УВІМКНЕННЯ/ВИМКНЕННЯ

Увімкнення та вимкнення духової шафи для зупинки активної функції в будь-який момент.

4. НАЗАД

Повернення до попереднього меню під час налаштування.

5. ПОВОРОТНА КНОПКА / КНОПКА 6TH SENSE

Повертайте її для переходу між функціями та налаштування всіх параметрів приготування. Натискайте  для вибору, встановлення, отримання доступу до функцій або параметрів та їх підтвердження, а також для запуску програми приготування.

6. ТЕМПЕРАТУРА

Налаштування температури.

7. ЧАС

Установлення або зміна часу та налаштування тривалості готування.

8. ПУСК

Запуск функцій і підтвердження налаштувань.

9. ПРАВИЙ ДИСПЛЕЙ

АКСЕСУАРИ

РЕШІТКА

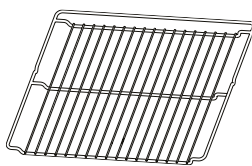

ПІДДОН

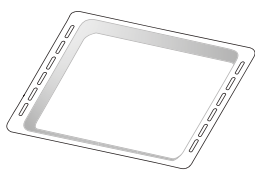

ЛИСТ ДЛЯ ВИПІКАННЯ

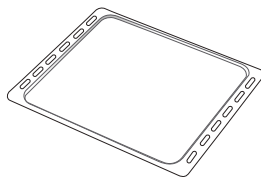

ВИСУВНІ НАПРЯМНІ * (ЛИШЕ В ДЕЯКИХ МОДЕЛЯХ)

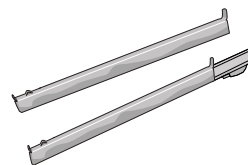

ТЕРМОЩУП ДЛЯ М'ЯСА (ЛИШЕ В ДЕЯКИХ МОДЕЛЯХ)

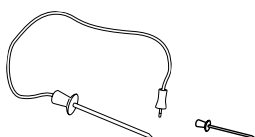

Кількість приладдя може бути різною, залежно від моделі, яку ви придбали.

Інші аксесуари можна придбати окремо в центрі післяпродажного обслуговування.

ВСТАНОВЛЕННЯ РЕШІТКИ ТА ІНШОГО ПРИЛАДДЯ

Вставте решітку горизонтально за допомогою напрямних для решітки таким чином, щоб бік із піднятими краями був повернутий догори.

Інші аксесуари, такі як піддон і деко для випікання, вставляються горизонтально, так само як решітка.

УСТАНОВЛЕННЯ ТЕЛЕСКОПІЧНИХ НАПРЯМНИХ

(ЗА НАЯВНІСТЮ)

Витягніть напрямні для решітки з духової шафи і зніміть захисну пластикову упаковку з телескопічних напрямних.

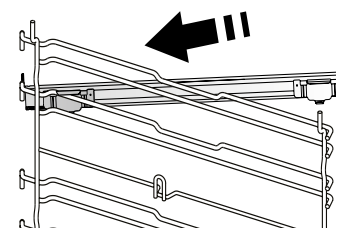

Замкніть верхній затискач телескопічної напрямної на напрямній для решітки та просуньте його вздовж напрямної до упору. Опустіть на місце інший затискач.

Щоб зафіксувати напрямну, міцно притисніть нижню частину затискача до напрямної для полицки. Переконайтеся, що телескопічні напрямні можуть рухатися вільно. Повторіть ці дії з іншою напрямною для решітки на тому ж самому рівні.

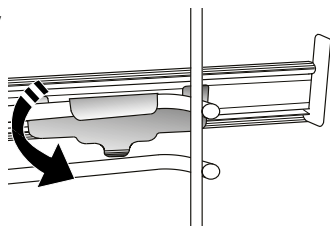

Увага! Телескопічні напрямні можна встановлювати на будь-якому рівні.

ЗНЯТТЯ ТА ВСТАНОВЛЕННЯ НАПРЯМНИХ ДЛЯ РЕШІТКИ

. Щоб зняти напрямні для решітки, підніміть їх, а потім обережно витягніть нижню частину з гнізда. Тепер напрямні для решітки можна зняти.

. Щоб встановити напрямні для решітки на місце, спочатку вставте їх у верхнє гніздо. Утримуючи напрямні піднятими, вставте їх у відсік для приготування, а потім опустіть на місце у нижньому гнізді.

ФУНКЦІЇ

	ТРАДИЦІЙНИЙ РЕЖИМ Для приготування будь-якої страви лише на одній полиці.
	ГРИЛЬ Для смаження на грилі стейків, кебабів і ковбасок; для приготування овочевих запіканок і грінок. Під час смаження м'яса на грилі рекомендуємо використовувати піддон для збирання соку, що витікає при готуванні: Поставте піддон на будь-якому рівні під решіткою та налейте в нього 500 мл питної води.
	ПРИМУСОВА ВЕНТИЛЯЦІЯ Для приготування різних страв, для яких потрібна однакова температура приготування, на кількох полицях (максимум три) одночасно. Ця функція дозволяє одночасно готувати різні страви і при цьому уникати змішування ароматів.
	ВИПІКАННЯ З КОНВЕКЦІЄЮ Для готування м'яса, випічки пирогів із начинкою або смаження фаршированих овочів тільки на одній полиці. Ця функція використовує легку, періодичну циркуляцію повітря, щоб захистити продукт від надмірного пересихання.
	ФУНКЦІЇ 6TH SENSE
	ЗАПІКАНКА Ця функція автоматично вибирає найкращу температуру та оптимальний спосіб приготування для страв із макаронів.
	М'ЯСО Ця функція автоматично вибирає найкращу температуру та оптимальний спосіб приготування для м'яса. Зазначена функція час від часу активує вентилятор (на низькій швидкості), аби уникнути надмірного пересихання страви.
	ПОТУЖНЕ ГОТУВАННЯ Функція автоматично вибирає найкращий режим та температуру для приготування великих порцій м'яса (вагою понад 2,5 кг). Під час готування рекомендовано перевертати м'ясо для рівномірнішого підрум'янювання обох його боків. Краще поливати м'ясо час від часу, щоб воно не засушувалось.
	ХЛІБ Ця функція автоматично вибирає найкращу температуру та оптимальний спосіб приготування для всіх типів хліба.
	ПІЦА Ця функція автоматично вибирає найкращу температуру та оптимальний спосіб приготування для піци.
	КОНДИТЕРСЬКІ ТІСТЕЧКА Ця функція автоматично вибирає найкращу температуру та оптимальний спосіб приготування будь-яких пирогів.



СПЕЦІАЛЬНІ ФУНКЦІЇ



ШВИДКЕ ПОПЕРЕДНЄ ПРОГРІВАННЯ

Для швидкого попереднього прогрівання духової шафи. Після завершення попереднього прогрівання в духовій шафі буде автоматично обрано функцію «Традиційний режим». Зачекайте до закінчення попереднього прогрівання, перш ніж ставити страву всередину печі.



ТУРБОГРИЛЬ

Для смаження великих шматків м'яса (ніжок, ростбівів, курок). Рекомендуємо використовувати піддон для збирання соку, що витікає при готуванні: Поставте піддон на будь-якому рівні під решіткою та налейте в нього 500 мл питної води. Рожен (за наявності) можна використовувати із цією функцією.



ПРИМУСОВА ЕКО-ВЕНТИЛЯЦІЯ*

Для приготування фаршированих шматків м'яса та філе на одній полиці. Їжу захищає від надмірного пересихання періодична легка циркуляція повітря. Під час роботи ЕКО-функції світло залишається вимкненим протягом усього готування. Щоб скористатися циклом ЕКО та оптимізувати енергоспоживання, слід відчиняти дверцята духової шафи лише після завершення приготування страв.



ПІДГРІВАННЯ

Для підтримання щойно приготованих страв гарячими та хрусткими.



ВИСТОЮВАННЯ

Для оптимального вистоювання солодкого або солоного тіста. Для забезпечення якісного піднімання не вмикайте цю функцію, якщо духові шафа й досі гаряча після циклу готування.



SMART CLEAN

(ЛИШЕ В ДЕЯКИХ МОДЕЛЯХ)

Дія пари, що вивільнюється у цьому спеціальному низькотемпературному циклі чищення, дозволяє легко видаляти бруд і залишки їжі. Налийте 200 мл питної води на дно духової шафи, цю функцію слід активувати тільки тоді, коли піч холодна.

* Функція використовується як еталонна для декларації про енергоефективність згідно з Постановою (ЄС) №65/2014

ПЕРШЕ ВИКОРИСТАННЯ ПРИЛАДУ

1. УСТАНОВІТЬ ЧАС

При першому увімкненні печі необхідно встановити час.



Почнуть блимати дві цифри години: Обертаючи перемикач, установіть годину та для підтвердження натисніть



Почнуть блимати дві цифри хвилин. Обертаючи перемикач, установіть хвилини та для підтвердження натисніть

Увага! Щоб пізніше змінити час, із увімкненою піччю натисніть і утримуйте щонайменше секунду та повторіть кроки, описані вище.

Після тривалого періоду відсутності живлення може знадобитися встановити час повторно.

2. ВСТАНОВИТИ УКРАЇНСЬКУ МОВУ

Щоб змінити налаштування мови дисплея:

- Увімкніть прилад, натиснувши кнопку
- Зачекайте три секунди та вимкніть прилад, знову натиснувши кнопку
- Натисніть і утримуйте ручку, доки не почуєте звуковий сигнал, а потім відпустіть її.
- Тричі натисніть піктограму
- Після звукового сигналу відображається і блимає поточна мова, англійська (A) або українська (B).



Використовуйте ручку вибору, щоб вибрати бажану мову, потім натисніть піктограму для підтвердження.

Зверніть увагу: Якщо виконання описаних вище дій

займе у вас занадто багато часу і ви перервете налаштування мови, можливо, потрібно буде запустити його знову.

3. НАЛАШТУВАННЯ

За необхідності можна змінити одиниці вимірювання за замовчуванням, температуру (°C) та номінальний струм (16 A).

Із увімкненою піччю натисніть і утримуйте щонайменше протягом 5 секунд.



Обертаючи ручку вибору, оберіть одиницю вимірювання та підтвердіть за допомогою



Обертаючи ручку вибору, оберіть номінальний струм і підтвердіть за допомогою

Увага! Духову шафу запрограмовано на споживання рівня електричної потужності, сумісного з побутовою мережею з номіналом понад 3 кВт (16 A): Якщо у вашій оселі використовується нижча потужність, необхідно зменшити це значення (13 A).

4. ПРОГРІЙТЕ ДУХОВУ ШАФУ

Нова духову шафа може виділяти запахи, що залишилися після її виготовлення: Це цілком нормально.

Тому, перш ніж готувати їжу, рекомендуємо прогріти порожню духову шафу, щоб усунути будь-які можливі запахи.

Зніміть із духової шафи захисну картонну упаковку або прозору плівку та витягніть з неї усе приладдя.

Прогрійте духову шафу до 200 °C протягом приблизно однієї години; для цього найкраще використовувати функцію з циркуляцією повітря (наприклад, «Примусова вентиляція» або «Випікання з конвекцією»).

Дотримуйтесь інструкцій, щоб правильно налаштувати функцію.

Зверніть увагу: Рекомендується провітрити приміщення після першого використання приладу.

ЩОДЕННЕ ВИКОРИСТАННЯ

1. ВИБЕРІТЬ ФУНКЦІЮ

На дисплеї вимкненої печі відображається лише час. Натисніть і утримуйте , щоб увімкнути духову шафу.

Обертаючи перемикач, продивіться головні функції, доступні на лівому дисплеї. Оберіть одну функцію та натисніть

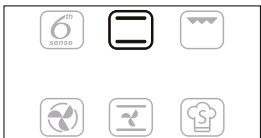

Щоб обрати другорядну функцію (за необхідності), оберіть головну функції, підтвердіть за допомогою та перейдіть до меню функцій.

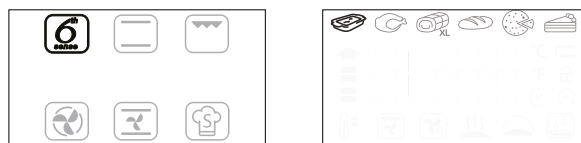

Обертаючи перемикач, продивіться другорядні функції, доступні на правому дисплеї. Оберіть одну функцію та підтвердіть за допомогою

2. УСТАНОВЛЕННЯ ФУНКЦІЇ

Вибравши необхідну функцію, ви можете змінити її налаштування.

На дисплеї по чергово з'являтимуться налаштування, які можна змінити.

ТЕМПЕРАТУРА / РІВЕНЬ ГРИЛЮ



Коли на дисплеї миготітиме значок °C/°F, змініть значення обертання перемикача, підтвердіть за допомогою та продовжіть працювати з доступними функціями (за можливості). У цей час також можна встановити рівень грилю (3 = високий, 2 = середній, 1 = низький).



Увага! Після активації функції змінити температуру рівня грилю можна, натиснувши або безпосередньо повернувши перемикач.

ТРИВАЛІСТЬ



Коли на дисплеї блимає значок , за допомогою кнопки регулювання встановіть бажаний час готування, а потім натисніть кнопку для підтвердження.

Вам не потрібно задавати час приготування, якщо ви бажаєте керувати приготуванням вручну: Натисніть кнопку , щоб підтвердити та запустити функцію.

У цьому разі ви не зможете задавати час завершення приготування через програмування затримки запуску.

Увага! Якщо потрібно відрегулювати час приготування, який було встановлено при приготуванні, натискайте

: Обертаючи перемикач, змініть годину та для підтвердження натисніть .

НАЛАШТУВАННЯ ЧАСУ ЗАВЕРШЕННЯ ГОТУВАННЯ / ЗАТРИМКИ ЗАПУСКУ

Для багатьох функцій можна відкладати їхній запуск. Для цього після встановлення часу приготування слід запрограмувати час завершення готування. Якщо у вас є можливість змінити час завершення, на дисплеї відображається час, коли функція повинна закінчити роботу, поки миготить значок .



За необхідності поверніть ручку регулювання, щоб встановити бажаний час завершення готування, потім натисніть для підтвердження і запустіть виконання функції.

Покладіть продукти в духову шафу та зачиніть дверцята: Функція запуститься автоматично

через обчислений період часу, щоб готування завершилося в установлений час.



Зверніть увагу: У разі програмування часу відкладеного запуску готування фазу попереднього прогрівання буде скасовано. Розігрівання духової шафи до встановленої температури буде поступовим, а це означає, що час готування буде трохи більшим за час, наведений у таблиці приготування. Під час очікування за допомогою перемикача можна змінити запрограмований час завершення готування.

Натисніть або , щоб змінити налаштування температури й часу готування. Після завершення підтвердіть за допомогою .

Зверніть увагу: Функція затримки запуску недоступна для функцій «Гриль» та «Турбогриль».

3. АКТИВУВАННЯ ФУНКЦІЇ

Застосувавши потрібні налаштування, натисніть , щоб активувати функцію.

Ви можете в будь-який час натиснути і утримувати , щоб призупинити активну функцію.

4. ПРОГРІВАННЯ

Для деяких функцій застосовується фаза попереднього прогрівання духової шафи: Після запуску функції на дисплеї з'явиться повідомлення, що фазу попереднього прогрівання активовано.



Після завершення фази пролунає звуковий сигнал, а на дисплеї з'явиться сповіщення про те, що духову шафу досягла заданої температури.



Цієї миті слід відчинити дверцята, покласти продукти в духову шафу, зачинити дверцята та запустити приготування, натиснувши .

Увага! Якщо поставити їжу в шафу до закінчення попереднього прогрівання, це може погіршити остаточний результат готування.

Якщо на фазі попереднього прогрівання відчинити дверцята, зазначену операцію буде призупинено.

Час приготування не включає фазу попереднього прогрівання.

Ви завжди можете змінити температуру, якої слід досягти, за допомогою перемикача.

5. ЗАКІНЧЕННЯ ГОТУВАННЯ

Пролунає звуковий сигнал, а на дисплеї з'явиться сповіщення про завершення приготування.



Щоб подовжити тривалість готування, не змінюючи налаштування, обертанням перемикача встановіть нову тривалість готування й натисніть

ФУНКЦІЇ 6TH SENSE

ВІДНОВЛЕННЯ ТЕМПЕРАТУРИ

Якщо під час готування внаслідок відкриття дверцят температура всередині печі зменшилася, буде активована спеціальна функція для відновлення потрібної температури. Під час відновлення температури на дисплеї відобразиться анімація зі змією, доки не буде досягнуто задану температуру.

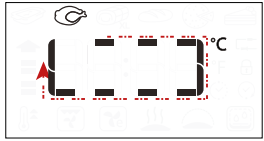

Для оптимального результату під час запрограмованого циклу готування буде збільшено тривалість готування в залежності від того, як довго були відкриті дверцята.

СПЕЦІАЛЬНІ ФУНКЦІЇ

SMART CLEAN

Щоб активувати функцію «Smart Clean», у холодній духовій шафі розподіліть 200 мл води по дну камери духової печі та закрийте дверцята печі.

Перейдіть до особливих функцій та поверніть перемикач регулювання для вибору з меню. потім натисніть для підтвердження.

Натисніть , щоб негайно почати цикл чищення, або натисніть для встановлення кінцевого часу або відкладеного часу запуску.

Після завершення циклу дайте печі охолонути та видаліть залишки води з печі та розпочніть процес чищення, використовуючи зволожену у гарячій воді губку (чищення може не дати бажаних результатів за умови затримки більше, ніж на 15 хвилин).

Увага: Тривалість циклу та температуру чищення встановити не можна

ВИКОРИСТАННЯ ЩУПА ДЛЯ М'ЯСА (ЗА НАЯВНОСТІ)

Щуп для м'яса, що постачається, дозволяє вимірювати точну внутрішню температуру страви під час готування.

Щуп для м'яса дозволяється використовувати лише в деяких функціях ("Традиційно", "Примусова вентиляція", "Випікання з конвекцією", "Турбогриль", "М'ясо 6th Sense" та "Великі порції 6th Sense").

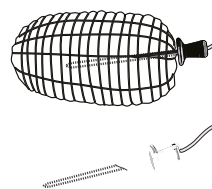

Дуже важливо обережно використовувати щуп, щоб отримати якомога точніші показники та найоптимальніші результати готування.

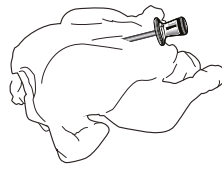

Повністю вставте щуп у найбільш м'ясисту частину шматка, уникаючи областей із кістками та жиром. Якщо ви готуєте домашню птицю, вставляйте щуп із боків у середню частину грудинки таким чином, щоб його кінці не закінчувалися в

порожнистій області грудинки. Якщо шматок м'яса має нерівномірну товщину, перш ніж витягнути його з духової шафи перевірте, чи добре він просмажився. Вставте кінець щупа в отвір, розташований на правій стінці всередині духової шафи. Коли щуп для м'яса підключений до камери духової шафи, лунає звуковий сигнал, а на дисплеї відображається символ та цільова температура. Якщо щуп для м'яса підключається під час вибору функції, дисплей відображає цільову температуру м'яса за умовчанням.



Натисніть кнопку , щоб запустити налаштування. Поверніть кнопку, щоб встановити потрібну температуру щупа для м'яса. Натисніть кнопку " " для підтвердження. Натисніть кнопку, щоб встановити температуру в камері духової шафи.



Натисніть кнопку або , щоб підтвердити та запустити цикл готування.

Під час циклу приготування дисплей відображає цільову температуру щупа для м'яса. Коли м'ясо досягає заданої цільової температури, цикл приготування зупиняється, а дисплей показує слово "End".

Для того, щоб перезапустити цикл приготування з моменту появи на дисплеї індикації «End», повернувши кнопку, можна відрегулювати цільову температуру щупа для м'яса, як описано вище. Натисніть кнопку або , щоб підтвердити та перезапустити цикл готування.

Зверніть увагу: під час циклу готування з щупом для м'яса можна повернути кнопку, щоб змінити цільову температуру щупа для м'яса. Натисніть кнопку , щоб відрегулювати температуру у камері духової шафи. Щуп для м'яса можна вставляти в будь-який час, також і під час приготування. У цьому випадку необхідно повторно задати параметри функції приготування. Якщо щуп для м'яса несумісний з функцією, духової шафа відключає цикл готування, та лунає попереджувачий звуковий сигнал. У цьому разі від'єднайте щуп для м'яса або натисніть кнопку , щоб задати іншу функцію. Відкладений пуск та стадія прогрівання не сумісні з використанням щупа для м'яса.

БЛОКУВАННЯ КНОПОК

Щоб заблокувати кнопки, натисніть і утримуйте щонайменше протягом 5 секунд.



Повторіть цю дію, щоб розблокувати кнопки.

Увага: Блокування кнопок також може активуватися під час готування.

З міркувань безпеки духову шафу можна вимкнути будь-коли, натиснувши .

КОРИСНІ ПОРАДИ

ЯК ЧИТАТИ ТАБЛИЦЮ ПРИГОТУВАННЯ

У таблиці наведено найкращі функції, аксесуари та рівні для приготування різних страв. Відлік часу готування починається з моменту, коли страву ставлять у духову шафу. Час прогрівання духової шафи (якщо воно потрібне) не враховується.

Указані температура та час готування орієнтовні; вони можуть залежати від кількості продуктів і типу приладдя, що використовується. Починайте з найменшого рекомендованого значення, а якщо страва не достатньо готова, перейдіть до більших значень. Використовуйте аксесуари з комплекту й надавайте перевагу металевим формам для випікання та деко темного кольору. Ви можете також користуватися сковорідками та аксесуарами із пірексу або кераміки, але майте на увазі, що тривалість готування буде дещо більшою.

ГОТУВАННЯ РІЗНИХ СТРАВ ОДНОЧАСНО

За допомогою функції «ПРИМУСОВА ВЕНТИЛЯЦІЯ» можна одночасно готувати різні страви, які потребують однакової температури (наприклад: рибу й овочі), використовуючи різні полиці. Вийміть із духової шафи страву, якій потрібно менше часу для приготування, і залиште в ній страву, яка готується довше.

М'ЯСО

Використовуйте будь-який піддон або посуд із пірексу, що підходить за розміром для шматка м'яса, який потрібно приготувати. При смаженні шматків м'яса краще додавати трохи бульйону на дно посуду, змочуючи ним м'ясо під час готування для кращого смаку. Зверніть увагу, що при цьому утворюється пара. Коли смаження готова, дайте їй постояти в духовій шафі ще 10-15 хвилин або загорніть в алюмінієву фольгу.

Якщо ви хочете приготувати м'ясо на грилі, вибирайте шматки однакової товщини по всій довжині, щоб вони рівномірно засмажилися. Дуже товсті шматки м'яса потрібно готувати довше. Щоб м'ясо не пригоряло ззовні, опустіть решітку нижче, щоб їжа знаходилася подалі від гриля. Переверніть м'ясо через дві третини часу готування. Відчиняйте дверцята з обережністю, оскільки з духової шафи виходитиме пара.

Щоб зібрати соки, що витікають зі страви під час готування, рекомендуємо поставити піддон з 0,5 л питної води безпосередньо під решіткою, на якій готується страва. Доливайте воду за необхідності.

ДЕСЕРТИ

Делікатні десерти готуйте за допомогою функції традиційного готування лише на одній полиці.

Використовуйте листи для випічки темного кольору й обов'язково ставте їх на решітку, що входить до комплекту постачання. Щоб готувати на кількох полицях, установіть функцію примусової вентиляції і розставте форми для випічки на полицях у шаховому порядку. Це сприятиме оптимальній циркуляції гарячого повітря.

Щоб перевірити готовність пирога з кислого тіста, уставте дерев'яну паличку в центр пирога. Якщо паличка вийде чистою, пиріг готовий.

Якщо ви використовуєте листи для випічки з антипригарним покриттям, не змащуйте країв, оскільки пиріг може піднятися нерівномірно довкола країв.

Якщо виріб «роздувається» під час випікання, наступного разу використовуйте нижчу температуру та спробуйте додавати менший обсяг рідини або перемішувати суміш обережніше. Для готування десертів із вологою начинкою або посипанням (наприклад, чізкейку або фруктових пирогів) використовуйте функцію «Випікання з конвекцією». Якщо основа пирога глевка, опустіть полицю нижче і посипте дно пирога крихтами хліба або печива, перш ніж додавати начинку.

















































































PIZZA

Ледь змастіть лист смальцем, щоб піца мала хрустку основу. Притрусіть піцу сиром моцарела після закінчення двох третин загального часу готування.

ПІДІМАННЯ

Бажано завжди накривати тісто вологою тканиною, перш ніж ставити його в духову шафу. Час вистоювання тіста при використанні цієї функції зменшується приблизно на одну третину у порівнянні з вистоюванням при кімнатній температурі (20-25 °C). Час сходження для піци починається приблизно від однієї години на 1 кг тіста.

ТАБЛИЦЯ ГОТУВАННЯ

РЕЦЕПТ	ФУНКЦІЯ	ПРОГРІВАННЯ	ТЕМПЕРАТУРА (°C)	ЧАС ГОТУВАННЯ (хв.)	РІВЕНЬ І АКСЕСУАРИ
Пирого з дріжджового тіста / бісквіти		-	170	30 - 50	2 
		Так	160	30 - 50	2 
		Так	160	30 - 50	4 1  
Пирого з начинкою (сирний пудинг, штрудель, яблучний пиріг)		-	160—200	30 - 85	3 
		Так	160—200	35 - 90	4 1  
Печиво / тістечка		-	160 - 170	20 - 40	3 
		Так	150 - 160	20 - 40	3 
		Так	150 - 160	20 - 40	4 1  
Заварні тістечка		-	180 - 200	30 - 40	3 
		Так	180 - 190	35 - 45	4 1  
		Так	180 - 190	35 - 45*	5 3 1   
Безе		Так	90	110 - 150	3 
		Так	90	130 - 150	4 1  
		Так	90	140 - 160*	5 3 1   
Піца (тонка, товста, фокача)		-	220 - 250	20 - 40	2 
		Так	220 - 240	20 - 40	4 1  
		Так	220 - 240	25 - 50*	5 3 1   
Буханець хліба 0,5 кг		-	180 - 220	50 - 70	2 
Хлібна булочка		-	180 - 220	30 - 50	3 
хліб		Так	180 - 220	30 - 60	4 1  
Заморожена піца		-	250	10 - 20	2 
		Так	250	10 - 20	4 1  
Пікантні пироги (овочевий пиріг, кіш)		Так	180 - 190	45 - 60	2 
		Так	180 - 190	45 - 60	4 1  
		Так	180 - 190	45 - 70*	5 3 1   
Воловани/печиво з листкового тіста		Так	190 - 200	20 - 30	3 
		Так	180 - 190	20 - 40	4 1  
		Так	180 - 190	20 - 40*	5 3 1   
Лазанья/відкритий пиріг		-	190 - 200	40 - 65	3 
Запечена паста/трубочки з тіста з начинкою		-	190 - 200	25 - 45	3 

РЕЦЕПТ	ФУНКЦІЯ	ПРОГРІВАННЯ	ТЕМПЕРАТУРА (°C)	ЧАС ГОТУВАННЯ (хв.)	РІВЕНЬ І АКСЕСУАРИ
Ягнятина / телятина / яловичина / свинина 1 кг		-	190 - 200	60 - 90	3
Смажена свинина зі скоринкою 2 кг		-	170	110 - 150	2
Курятина/кролятина/качатина (1 кг)		-	200 - 230	50 - 80 **	3
Індичка/гуска (3 кг)		-	190 - 200	90 - 150	2
Запечена риба / у пергаменті (філе, ціла)		Так	180 - 200	40 - 60	3
Фаршировані овочі (помідори, кабачки, баклажани)		Так	180 - 200	50 - 60	2
Тост		-	3 (висока)	3 - 6	5
Рибне філе / стейки		-	2 (Середня)	20 - 30***	4 3
Ковбаски/кебаби/поребрини/гамбургери		-	2 - 3 (середня - висока)	15 - 30***	5 4
Смажене курча 1-1,3 кг		-	2 (Середня)	55 - 70**	2 1
Ростбіф із кров'ю (1 кг)		-	2 (Середня)	35 - 50**	3
Ніжка ягняти/гомілки		-	2 (Середня)	60 - 90**	3
Смажена картопля		-	2 (Середня)	35 - 55**	3
Овочева запіканка		-	3 (висока)	10 - 25	3
Повноцінна страва: Фруктовий пиріг (рівень 5) / лазанья (рівень 3) / м'ясо (рівень 1)		Так	190	40 - 120*	5 3 1
Лазанья та м'ясо		Так	200	50 - 120*	4 1
М'ясо з картоплею		Так	200	45 - 120*	4 1
Риба та овочі		Так	180	30 - 50	4 1
Фаршировані шматки м'яса		-	200	80—120*	3
Шматки м'яса (кролятина, курятина, ягнятина)		-	200	50 - 120*	3

* Передбачувана тривалість часу: страви можна виймати з духової шафи через різні проміжки часу, залежно від особистого смаку.

** Переверніть страву через дві третини часу приготування (якщо необхідно).

*** Переверніть страву через половину часу приготування.

Зверніть увагу: Функція «КОНДИТЕРСЬКІ ВИРОБИ 6th Sense» використовує лише верхній та нижній нагрівальні елементи без примусової циркуляції повітря. Вона не потребує попереднього прогрівання.

ФУНКЦІЇ						
	Традиційний режим	Гриль	Турбогриль	Примусова вентиляція	Випікання з конвекцією	Примусова вентиляція еко
АВТОМАТИЧНІ ФУНКЦІЇ						
	Запіканка	М'ясо	Потужне готування	Хліб	Піца	Кондитерські тістечка
ПРИЛАДДА						
	Решітка	Лист духової шафи для випікання або форма для випічки на решітці	Піддон / деко для випікання або лист духової шафи для випікання на решітці	Піддон / деко для випікання	Піддон з 500 мл води	

ОБСЛУГОВУВАННЯ ТА ОЧИЩЕННЯ

Перш ніж виконувати обслуговування або очищення, переконайтеся, що духову шафу охолола.

Забороняється застосовувати пароочисники.

Забороняється використовувати дротяні мочалки або засоби для чищення з абразивною чи корозійною дією, оскільки вони можуть пошкодити поверхню приладу.

Надягайте захисні рукавички.

Перед виконанням будь-яких операцій обслуговування необхідно від'єднати духову шафу від електромережі.

ЗОВНІШНІ ПОВЕРХНІ

- Протріть поверхню вологою тканиною з мікрОВОлокна. Якщо вони дуже брудні, додайте кілька крапель рН-нейтрального мийного засобу. На завершення протріть сухою ганчіркою.
- Не користуйтеся корозійними або абразивними засобами для чищення. Якщо будь-які з цих засобів випадково потраплять на поверхню приладу, негайно зітріть їх вологою ганчіркою з мікрОВОлокна.

ВНУТРІШНІ ПОВЕРХНІ

- Після кожного використання залиште духову шафу охолонути і потім очистіть її, поки вона ще тепла, щоб видалити відкладення або плями, викликані залишками їжі. Щоб висушити конденсат, що утворився в результаті приготування їжі з високим вмістом води, дайте духовій шафі повністю охолонути, а потім протріть її тканиною або губкою.

- Скло дверцят мийте відповідним рідким мийним засобом.
- Активуйте функцію «Smart Clean» для оптимального очищення внутрішніх поверхонь (за наявності).
- Для полегшення чищення дверцята духової шафи можна знімати.
- Для очищення верхньої панелі духової шафи верхній нагрівальний елемент гриля можна опустити.

ПРИЛАДДЯ

Замочуйте аксесуари у водному розчині мийного засобу відразу після використання, тримаючи його за допомогою прихватки, якщо воно досі гаряче. Рештки їжі можна видалити щіткою або губкою.

ОЧИЩЕННЯ КАТАЛІТИЧНИХ ВТУЛОК

(ЛИШЕ В ДЕЯКИХ МОДЕЛЯХ)

Цю духову піч оснащено спеціальними каталітичними втулками, що полегшують чищення відсіку для приготування. Це забезпечується особливим самоочисним високопористим покриттям, що вбирає жир та сажу. Зазначені панелі встановлюються на напрямних для решітки: При зміні положення й повторній установці напрямних для решіток слід вставляти гачки у верхній частині до відповідних отворів панелей.

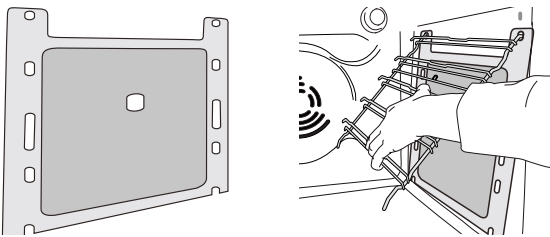

Аби максимізувати користь від самоочисних властивостей каталітичних панелей, ми рекомендуємо прогрівати духову піч до температури 200° С близько однієї години з використанням функції Випікання з конвекцією. При цьому піч має бути порожньою. Потім, перш ніж видаляти будь-які залишки їжі з використанням неабразивної губки, дайте приладу охолонути.

Увага! Не використовуйте корозійні або абразивні мийні засоби, жорсткі щітки, металеві мочалки для чищення каструль або засоби очищення (розпилювачі) для духових шаф, які можуть пошкодити каталітичну поверхню та зіпсувати її самоочисні властивості.

Якщо потрібно замінити панелі, зверніться до служби післяпродажного обслуговування клієнтів.

ЗАМІНА ЛАМПИ

1. Відключіть духову шафу від електромережі.
2. Відкрутіть плафон індикатора, замініть лампу та прикрутіть плафон на місце.
3. Знову підключіть духову шафу до електромережі.

Зверніть увагу: Використовуйте лише лампи розжарювання T300 °C 25–40 Вт / 230 ~ В типу E-14 або галогенні лампи T300 °C 20–40 Вт / 230 ~ В типу G9. Лампа, що використовується у виробі, розроблена спеціально для побутових електричних приладів і не підходить для побутового освітлення приміщень (Постанова ЄС 244/2009). Лампи можна придбати в Центрі післяпродажного обслуговування.

- Якщо використовуються галогенні лампи, не торкайтеся їх голими руками, оскільки відбитки пальців можуть пошкодити лампу. Не користуйтеся духовою шафою, доки не встановите плафон на місце.

ОПУСТИТЬ ВЕРХНІЙ НАГРІВАЛЬНИЙ ЕЛЕМЕНТ (ЛИШЕ В ДЕЯКИХ МОДЕЛЯХ)

1. Зніміть бічні напрямні для решітки.

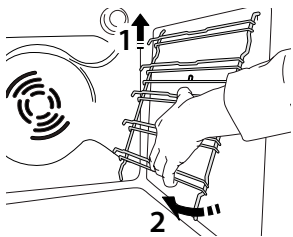

2. Трохи витягніть нагрівальний елемент і опустіть його.

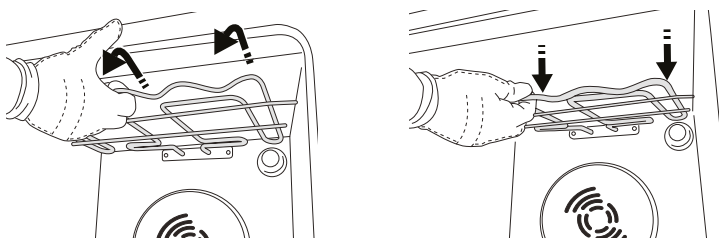

3. Щоб перемістити нагрівальний елемент, підніміть його, трохи потягнувши на себе, і переконайтеся, що він спирається на бокові опори.

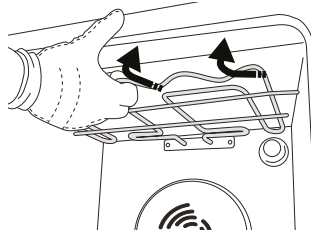

ЗНІМАННЯ ТА ВСТАНОВЛЕННЯ ДВЕРЦЯТ

1. Щоб зняти дверцята, повністю відчиніть їх і опустіть засувки, поки вони не будуть у положенні розблокування.

2. Зачиніть дверцята до упору.

Міцно візьміться за дверцята обома руками, не тримайте їх за ручку.

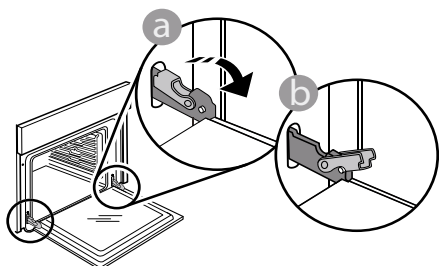

Щоб зняти дверцята, продовжуйте зачиняти їх і водночас потягніть їх угору, поки вони не звільняться зі свого гнізда. Покладіть зняті дверцята на м'яку поверхню.

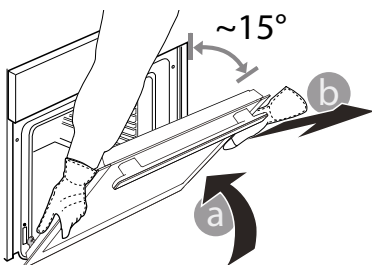

3. Щоб встановити дверцята на місце, піднесіть їх до духової шафи, вирівняйте гачки петель з їхніми пазами та закріпіть верхню частину у пазі.

4. Опустіть дверцята, а потім повністю відчиніть їх. Опустіть засувки в початкове положення: Переконайтеся, що вони повністю опущені.

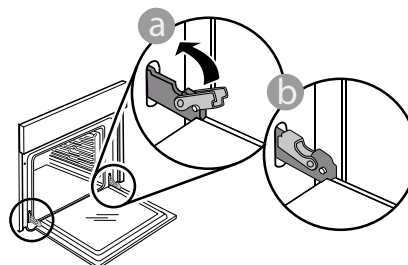

Легко натисніть, щоб переконаватися, що засувки перебувають у правильному положенні.

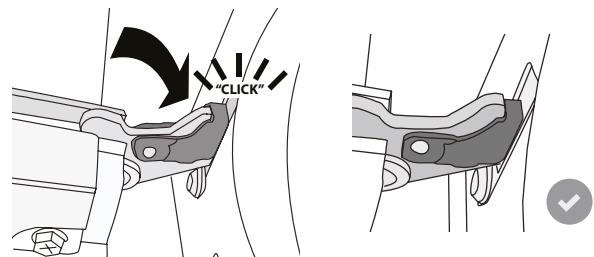

5. Спробуйте зачинити дверцята й перевірте, чи перебувають вони на одній лінії з панеллю керування. Якщо це не так, знову виконайте наведені вище кроки: Якщо дверцята не працюють правильно, вони можуть бути пошкоджені.

ПОСІБНИК З УСУНЕННЯ НЕСПРАВНОСТЕЙ

Проблема	Можлива причина	Рішення
Духова шафа не працює.	Відключення живлення. Від'єднання від електромережі.	Перевірте, чи є напруга в електромережі, а також чи підключено духову шафу до електромережі. Вимкніть духову шафу і знову увімкніть її, щоб перевірити, зникла несправність чи ні.
На дисплеї відображається літера F і число чи інша літера після неї.	Програмна проблема.	Зверніться до найближчого центру післяпродажного обслуговування клієнтів і повідомте їм число, яке відображається після літери F.

ДОВІДКОВИЙ ЛИСТОК ТЕХНІЧНИХ ДАНИХ

 [www](http://www.docs.whirlpool.eu) Паспорт виробу, який містить дані щодо електроспоживання для цього приладу, можна завантажити на веб-сайті Whirlpool docs.whirlpool.eu

ЯК ОТРИМАТИ «ДОВІДНИК ІЗ ВИКОРИСТАННЯ ТА ДОГЛЯДУ»

>  [www](http://www.docs.whirlpool.eu) Завантажте «Довідник із використання та догляду» з нашого веб-сайту docs.whirlpool.eu (можна використати цей QR-код), вказавши комерційний код продукту.



> Або зверніться до нашої служби післяпродажного обслуговування клієнтів.

ЗВЕРНЕННЯ ДО ЦЕНТРУ ПІСЛЯПРОДАЖНОГО ОБСЛУГОВУВАННЯ КЛІЄНТІВ

Контактну інформацію можна знайти в гарантійному керівництві. У разі звернення до центру післяпродажного обслуговування вкажіть коди, які наведено на табличці з паспортними даними виробу.

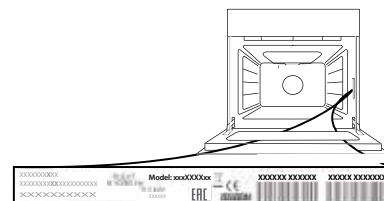

يمكنك تنزيل تعليمات السلامة ودليل الاستخدام والعناية من خلال زيارة موقعنا على docs.whirlpool.eu واتباع التعليمات بظهر الكتاب.



نشكرك على شرائك أحد منتجات شركة Whirlpool للحصول على مزيد من المساعدة والدعم الشامل، يرجى تسجيل منتجك على الموقع www.whirlpool.eu/register



قبل استخدام الجهاز، احرص على قراءة دليل الصحة والأمان بعناية.



شرح المنتج

1. لوحة التحكم
2. المروحة
3. عنصر التسخين الدائري (غير مرئي)
4. مجاري الرف (المستوى موضح على مقدمة الفرن)
5. الباب
6. عنصر التسخين العلوي / الشواية
7. مصباح
8. نقطة تركيب مقياس نضح اللحم (إن وجدت)
9. لوحة التمييز (لا تخلعها)
10. عنصر التسخين السفلي (غير مرئي)

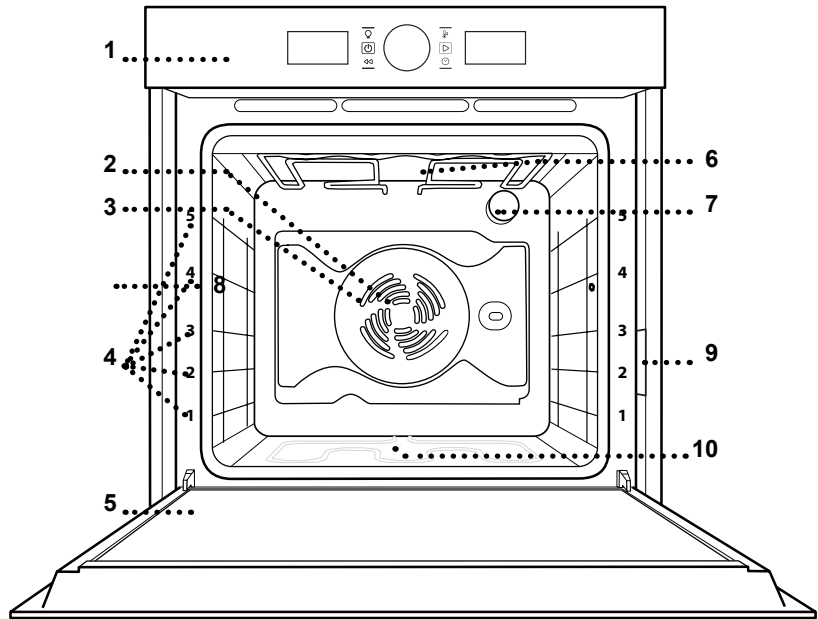

لوحة التحكم

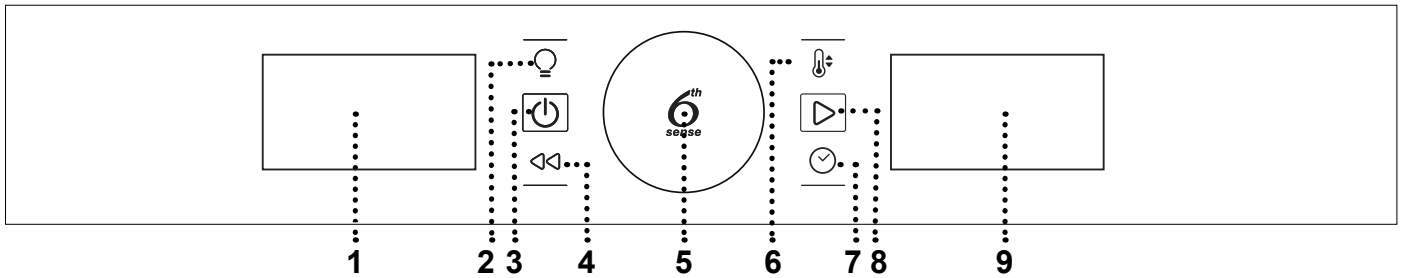

7. الوقت لضبط أو تغيير الوقت وتعديل مدة الطهي.
8. تشغيل لتشغيل الوظائف وتأكيد الإعدادات.
9. الشاشة اليمنى

5. المفتاح الدوار / الزر 6TH SENSE أدركه للتنقل عبر الوظائف وضبط جميع بارامترات الطهي الأخرى. اضغط على (6) لاختيار وضبط والوصول إلى وتأكيد الوظائف أو البارامترات وتشغيل برنامج الطهي عند اللزوم.

6. درجة الحرارة لضبط درجة الحرارة.

1. الشاشة اليسرى

2. المصباح لتشغيل/إيقاف المصباح.

3. تشغيل / إيقاف لتشغيل أو إيقاف الفرن وإيقاف إحدى الوظائف الفعالة في أي وقت.

4. رجوع للعودة إلى القائمة السابقة عند تأكيد الإعدادات.

القضبان الانزلاقية*
(في بعض الموديلات فقط)

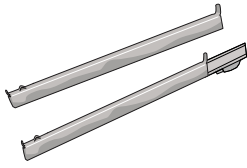

صينية الخبز

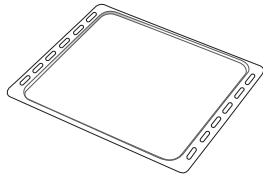

صينية تجميع القطرات

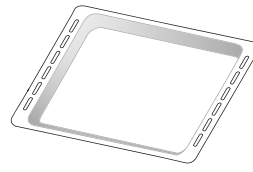

الشبكة السلكية

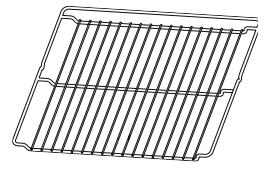

قد يختلف عدد الكماليات تبعا للطراز الذي اشتريته.
يمكن شراء الكماليات الأخرى بشكل منفصل من خدمة ما بعد البيع.

مقياس نضج اللحم
(في بعض الموديلات فقط)

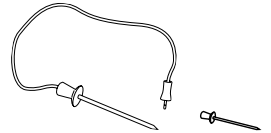

خلع مجاري الرف وإعادة تركيبها
لخلع مجاري الرف، ارفعها ثم اسحب الجزء السفلي برفق من مبيتها:
يمكن الآن خلع مجاري الرف.

ولإعادة تركيب مجاري الرف، أعد تركيبها أولا في موضع التثبيت العلوي. ومع استمرار مسكهم قم بتحريكهم داخل حيز الطهي ثم قم بإنزالهم في موضعهم في المبيت السفلي.

إدخال الشبكة السلكية والكماليات الأخرى
قم بتركيب الشبكة السلكية بشكل أفقي من خلال تحريكها على مجاري الرف، مع التحقق أن الجانب ذي الحافة البارزة مواجه لأعلى.
يتم إدخال الكماليات الأخرى، مثل صينية تجميع القطرات وصينية الخبز بشكل أفقي بنفس طريقة إدخال الشبكة السلكية.

تركيب المجاري المنزلقة (إن وجدت)
قم بإزالة مجاري الرف من الفرن ثم اخلع البلاستيك الواقي من القضبان الانزلاقية.



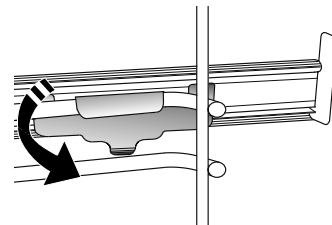
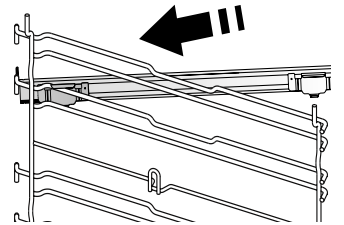







قم بتثبيت المشبك العلوي للقضيب بمجرى الرف ثم قم بتحريكه على امتداد المجرى حتى النهاية. قم بإنزال المشبك الآخر في موضعه.



لتأمين المجرى، اضغط الجزء السفلي من المشبك بقوة تجاه مجرى الرف. وتأكد من إمكانية تحريك القضبان بحرية. كرر هذه الخطوات على مجرى الرف الآخر في نفس المستوى.

يرجى ملاحظة: يمكن تركيب القضبان الانزلاقية على أي مستوى.

 وظائف خاصة
 التسخين المسبق السريع لتسخين الفرن مسبقاً بسرعة. بمجرد انتهاء الإحماء، يقوم الفرن باختيار الوظيفة "تقليدي" أوتوماتيكياً. انتظر حتى انتهاء عملية الإحماء قبل وضع الطعام داخل الفرن.
 الشواية التريو لشواء قطع لحم الروست الكبيرة (الأفخاذ، الروز بيف، الدجاج). نوصي باستخدام صينية تجميع القطرات لتجميع مرق الطهي: ضع الصينية على أي مستوى أسفل الشبكة السلكية وأضف 500 مل من ماء الشرب. يمكن استخدام السيخ الدوار مع هذه الوظيفة (إن كان مورداً).
 الطهي الاقتصادي بدفع الهواء* لطهي قطع لحم الروست المحشوة وفيليه اللحم على رف واحد. حيث يتم حماية الأطعمة من التجفيف المفرط من خلال تدوير الهواء بشكل لطيف ومتقطع. عند استخدام الوظيفة الاقتصادية (ECO)، يبقى الضوء منطفئاً أثناء الطهي. ولإستخدام الدورة الاقتصادية والحد من استهلاك الطاقة، احرص على عدم فتح باب الفرن حتى الانتهاء من طهي الطعام تماماً.
 الاحتفاظ بالسخونة للحفاظ على الطعام المطهو لتوه ساخناً ومقرمشاً.
 التخمير لتخمير العجين الحلو أو المتبل بشكل مثالي. للحفاظ على جودة التخمير، لا تقم بتنشيط الوظيفة إذا كان الفرن لا يزال ساخناً بعد دورة الطهي.
 وظيفة SMART CLEAN (في بعض الموديلات فقط) يسمح البخار المنبعث أثناء دورة التنظيف الخاصة العاملة بدرجة حرارة منخفضة على إزالة الاتساخات وبقايا الأطعمة بسهولة. قم بسكب 200 مل من ماء الشرب في قاع الفرن وقم بتنشيط الوظيفة بينما الفرن بارد فقط.

 الطهي التقليدي لطهي أي نوع من الأطباق على رف واحد فقط.
 الشواية لشواء شرائح اللحم، الكباب والسجق وطهي غراتان الخضروات والخبز المحمص. عند شواء اللحم، نوصي باستخدام صينية تجميع القطرات لتجميع مرق الطهي: ضع الصينية على أي مستوى أسفل الشبكة السلكية وأضف 500 مل من ماء الشرب.
 دفع الهواء لطهي أطعمة مختلفة على عدة أرفف وتتطلب نفس درجة الحرارة (بحد أقصى ثلاثة أرفف) وفي مدة زمنية واحدة. يمكن استخدام هذه الوظيفة لطهي أنواع مختلفة من الأطعمة دون انتقال الروائح من طعام إلى آخر.
 الخبز بالتوزيع الحراري لطهي اللحوم وخبز الفطائر المحشوة أو شواء الخضروات المحشوة على رف واحد فقط. تقوم هذه الوظيفة بتدوير الهواء بشكل لطيف ومتقطع لحماية الأطعمة من التجفيف المفرط.
 6th SENSE وظائف
 الكسولة تقوم هذه الوظيفة أوتوماتيكياً باختيار درجة الحرارة وطريقة الطهي الأنسب لطهي أطباق المعكرونة.
 اللحوم تقوم هذه الوظيفة أوتوماتيكياً باختيار درجة الحرارة وطريقة الطهي الأنسب لطهي اللحوم. كما أنها تقوم على فترات متقطعة بتنشيط المروحة على سرعة منخفضة لمنع تعرض اللحم للتجفيف البالغ.
 أقصى طهي XL تختار الوظيفة أوتوماتيكياً أفضل طريقة طهي ودرجة حرارة لطهي قطع اللحم الكبيرة (فوق 5.2 كجم). وينصح بتقليب اللحم أثناء الطهي لينم تحميره بشكل متساو على كلا الجانبين. من الأفضل تطرية اللحم من حين لآخر لمنعه من الجفاف.
 الخبز تقوم هذه الوظيفة أوتوماتيكياً باختيار درجة الحرارة وطريقة الطهي الأنسب لطهي جميع أنواع المخبوزات.
 بيتزا تقوم هذه الوظيفة أوتوماتيكياً باختيار درجة الحرارة وطريقة الطهي الأنسب لطهي جميع أنواع البيتزا.
 معجنات الحلويات تقوم هذه الوظيفة أوتوماتيكياً باختيار درجة الحرارة وطريقة الطهي الأنسب لطهي جميع أنواع الكيك.

* الوظيفة مستخدمة كمرجع لبيان كفاءة استهلاك الطاقة طبقاً لللائحة (الاتحاد الأوروبي) رقم 2014/65

استخدام الجهاز لأول مرة

1. ضبط الوقت

يلزم ضبط الوقت عند تشغيل الفرن لأول مرة.



أدر مفتاح الاختيار لاختيار التيار الاسمي ثم اضغط على للتأكيد.

يرجى ملاحظة: تمت برمجة الفرن ليعمل بمعدل استهلاك للطاقة يتوافق مع معدل شبكة التيار المنزلية ويزيد عن 3 كيلوواط (16 أمبير): إذا كان الإمداد بالطاقة في المنزل أقل من ذلك، فعليك تقليل هذه القيمة (13 أمبير).



ثم يبدأ رقما الساعة في الوميض: أدر المفتاح لضبط الساعة واضغط للتأكيد.



ثم يبدأ رقما الدقائق في الوميض. أدر المفتاح لضبط الدقائق واضغط للتأكيد.

يرجى ملاحظة: لتغيير الوقت في وقت لاحق، اضغط واستمر في الضغط على لأقل من ثانية واحدة بينما الفرن متوقف وكرر الخطوات السابقة.

قد يلزم ضبط الوقت مرة أخرى في حالة انقطاع الكهرباء لفترة طويلة.

2. الإعدادات

عند اللزوم يمكنك تغيير وحدة القياس الافتراضية، درجة الحرارة (°م) والتيار الاسمي (16 أمبير).

بينما الفرن متوقف، اضغط واستمر في الضغط على لأقل من 5 ثواني.



أدر مفتاح الاختيار لاختيار وحدة القياس المرغوبة ثم اضغط على للتأكيد.

الاستخدام اليومي

1. اختيار وظيفة

عندما يكون الفرن متوقفاً، يظهر الوقت فقط على وحدة العرض. اضغط واستمر في الضغط على لتشغيل الفرن.

أدر المفتاح لعرض الوظائف الرئيسية المتاحة على الشاشة اليسرى. اختر واحدة منها ثم اضغط على .

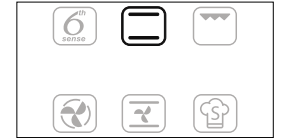

لاختيار وظيفة فرعية (إذا توفر)، اختر الوظيفة الرئيسية ثم اضغط على للتأكيد ثم انتقل إلى قائمة الوظيفة.

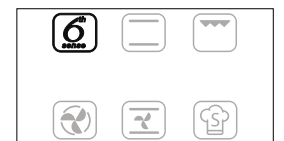

أدر المفتاح لعرض الوظائف الفرعية المتاحة على الشاشة اليمنى. اختر واحدة منها ثم اضغط على للتأكيد.

2. ضبط الوظيفة

بعد اختيار الوظيفة المطلوبة، يمكنك تغيير إعداداتها. سوف يظهر بوحدة العرض الإعدادات التي يمكن تغييرها بالترتيب.

درجة الحرارة/مستوى الشواء

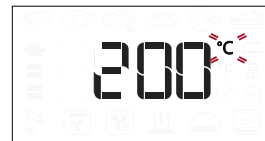

عندما تضيء الأيقونة F/°C على وحدة العرض، أدر المفتاح لتغيير القيمة ثم اضغط على واستمر في تغيير الإعدادات التالية (إن أمكن).

3. تفعيل الوظيفة

وبمجرد تطبيق كافة الإعدادات المرغوبة، اضغط على  لتفعيل الوظيفة.

يمكنك استمرار الضغط على  في أي وقت لإيقاف الوظيفة الفعالة حالياً بشكل مؤقت.

4. الإحماء

يتوفر ببعض الوظائف مرحلة إحماء الفرن: بمجرد بدء تشغيل الوظيفة، تشير وحدة العرض إلى تفعيل مرحلة الإحماء.



بمجرد انتهاء الإحماء، تصدر إشارة صوتية وتشير وحدة العرض إلى وصول الفرن إلى درجة الحرارة المضبوطة.



وفي هذه اللحظة افتح الباب وضع الطعام داخل الفرن ثم أغلق الباب وابدأ الطهي بالضغط على .

يرجى ملاحظة: وضع الطعام قبل الانتهاء من إحماء الفرن، قد يترتب عنه آثار سلبية على نتائج الطهي النهائية.

فتح الباب أثناء عملية الإحماء يؤدي إلى توقف العملية مؤقتاً.

لا يشتمل زمن الطهي على مرحلة الإحماء.

يمكنك دائماً تغيير درجة الحرارة المراد الوصول إليها باستخدام المفتاح.

5. انتهاء الطهي

وستصدر إشارة صوتية وتشير وحدة العرض إلى اكتمال الطهي.



لإطالة مدة الطهي دون تغيير الإعدادات، أدر المفتاح لضبط مدة طهي جديدة واضغط على .



يمكنك أيضاً تغيير مستوى الشواء (3 = مرتفع، 2 = متوسط، 1 = منخفض) في نفس الوقت.



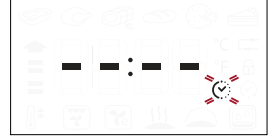

يرجى ملاحظة: بعد بدء تشغيل الوظائف يمكنك تغيير درجة الحرارة أو مستوى الشواء بالضغط على  أو بإدارة المفتاح مباشرة.

المدة



عندما تومض الأيقونة  على وحدة العرض، استخدم مفتاح الضبط لضبط مدة الطهي المرغوبة، ثم اضغط على  للتأكيد.

لا يلزمك إعداد مدة الطهي إذا كنت ترغب في إدارة الطهي يدوياً: اضغط على  للتأكيد وابدأ تشغيل الوظيفة. في هذه الحالة لا يمكنك إعداد وقت انتهاء الطهي من خلال برمجة تأخير بدء التشغيل.

يرجى ملاحظة: يمكنك تغيير مدة الطهي التي تم ضبطها أثناء الطهي بالضغط على : أدر المفتاح لتغيير الساعة واضغط  للتأكيد.

ضبط وقت انتهاء الطهي /

تأخير بدء التشغيل

بمجرد ضبط زمن الطهي يمكن في عديد من الوظائف تأخير بدء تشغيل الوظيفة من خلال برمجة وقت انتهائها.

عند تغيير وقت الانتهاء، يظهر بوحدة العرض وقت الوظيفة المتوقع للانتهاء بينما تومض الأيقونة .





إذا لزم الأمر، أدر المفتاح لضبط وقت انتهاء الطهي المرغوب، ثم اضغط على  للتأكيد وابدأ تشغيل الوظيفة.

ضع الطعام داخل الفرن وأغلق الباب: يبدأ تشغيل الوظيفة أوتوماتيكياً بعد انتهاء المدة المحسوبة من أجل إنهاء الطهي عند الوقت الذي قمت بضبطه.



يرجى ملاحظة: برمجة تأخير بدء التشغيل تؤدي إلى تعطيل مرحلة إحماء الفرن. وسيصل الفرن إلى درجة الحرارة المرغوبة تدريجياً، مما يعني إطالة أزمنة الطهي بعض الشيء عن الأزمنة المذكورة في جدول الطهي.

يمكنك أثناء فترة الانتظار استخدام المفتاح لتغيير وقت الانتهاء المبرمج.

اضغط على  أو  لتغيير إعدادات درجة الحرارة ومدة الطهي. اضغط على  للتأكيد عند الانتهاء.

يرجى ملاحظة: وظيفة التأخر في بدء التشغيل غير متاحة لوظائف الشواية والشواية فائقة السرعة.

وظائف 6th SENSE .

إذا تم توصيل مقياس نضج اللحم أثناء اختيار إحدى الوظائف، فسوف تتحول الشاشة إلى درجة الحرارة المستهدفة القياسية لمقياس نضج اللحم.



اضغط على لبدء أوضاع الضبط. أدر المفتاح لضبط درجة الحرارة المستهدفة لمقياس نضج اللحم. اضغط على للتأكيد. أدر المفتاح لضبط درجة حرارة الحيز الداخلي للفرن.



اضغط على أو لغرض التأكيد وبدء دورة الطهي. أثناء دورة الطهي تظهر بالشاشة درجة الحرارة المستهدفة لمقياس نضج اللحم. عندما يصل اللحم إلى درجة الحرارة المستهدفة المضبوطة، تتوقف دورة الطهي ويظهر بالشاشة البيان "End" (انتهاء).

لإعادة بدء دورة الطهي من الوضع "End" (انتهاء)، فإنه يمكن من خلال إدارة مفتاح ضبط درجة الحرارة المستهدفة لمقياس نضج اللحم على النحو المذكور أعلاه. اضغط على أو على لغرض التأكيد وإعادة بدء دورة الطهي.

يرجى ملاحظة: أثناء دورة الطهي مع استخدام مقياس نضج اللحم، يمكن إدارة المفتاح لتغيير درجة الحرارة المستهدفة لمقياس نضج اللحم. اضغط على لضبط درجة حرارة الحيز الداخلي للفرن.

يمكن إدخال مقياس نضج اللحم في أي وقت، وأثناء دورة الطهي أيضا. وفي هذه الحالة، من الضروري إعادة ضبط بارامترات وظيفة الطهي. إذا كان مقياس نضج اللحم غير متوافق مع الوظيفة المعنية، فسيقوم الفرن بإيقاف دورة الطهي ويصدر صوت صافرة إنذار. وفي هذه الحالة أفضل مقياس نضج اللحم أو اضغط على لضبط وظيفة أخرى. تأخير بدء التشغيل ومرحلة التسخين المسبق لا يتوافقان مع مقياس نضج اللحم.

قفل المفاتيح

لنقل لوحة المفاتيح، اضغط واستمر في الضغط على لمدة 5 ثواني على الأقل.



قم بذلك مرة أخرى لإلغاء قفل لوحة المفاتيح.

يرجى ملاحظة: يمكن تفعيل وظيفة قفل المفاتيح أثناء الطهي.

لدواعي السلامة، يمكن إيقاف الفرن في أي وقت بالضغط على .

استعادة درجة الحرارة
عندما تنخفض درجة الحرارة داخل الفرن بسبب فتح الباب، يتم تشغيل وظيفة خاصة أوتوماتيكيا لاستعادة درجة الحرارة الأصلية.
وأثناء استعادة درجة الحرارة، يظهر بوحد العرض رسم متحرك على شكل "ثعبان" حتى يتم الوصول إلى درجة الحرارة المضبوطة.



وعندما تكون دورة الطهي المبرمجة قيد التشغيل، تزداد مدة الطهي بمقدار مدة فتح الباب لضمان الحصول على أفضل النتائج.

الوظائف الخاصة

وظيفة SMART CLEAN

لتفعيل وظيفة "Smart Clean" قم برش 200 مل من الماء والفرن بارد على التجويف السفلي للفرن، ثم أغلق باب الفرن.

الوصول إلى الوظائف الخاصة وأدر لاختيار من القائمة. ثم اضغط على للتأكيد.

اضغط على لبدء عملية التنظيف على الفور، أو اضغط على لضبط زمن الانتهاء/الفاصل الزمني للبدء.

في نهاية الدورة، اترك الفرن ليبرد ثم قم بإزالة أية كمية من الماء المتبقي في الفرن وابدأ التنظيف باستخدام إسفنجة مبللة مع الماء الساخن (قد يتأثر التنظيف سلبا في حالة التأخير لأكثر من 15 دقيقة).

يرجى ملاحظة: لا يمكن ضبط مدة ودرجة حرارة دورة التنظيف

باستخدام مجس درجة حرارة اللحوم (إن وجد)

يتيح مقياس نضج اللحم المورد قياس درجة الحرارة الداخلية الدقيقة للطعام أثناء الطهي.

يُتاح استخدام مقياس نضج اللحم فقط في بعض وظائف الطهي (الطهي التقليدي، ودفع الهواء، والخببز بالتوزيع الحراري، والشواء التريو، واللحم 6th Sense والطهي الأقصى 6th Sense).

من المهم للغاية وضع المقياس بدقة للحصول على نتائج طهي مثالية. أدخل المجس تماما في أكثر الأجزاء اكتنازا باللحوم وتجنب وضعه في العظام والأجزاء الشحمية.

بالنسبة للدواجن، يجب إدخال المجس إرخالا جانبيا في وسط صدر الدواجن، مع الحرص على ضمان عدم انتهاء الطرف في جزء مجوف. في حالة قطع اللحم ذات الاختلاف الكبير في درجة السمك، تأكد من طهيها جيدا قبل إخراجها من الفرن. قم بتوصيل طرف المقياس في الفتحة الموجودة بالجدار الأيمن للحيز الداخلي للفرن. عندما يتم توصيل مقياس نضج اللحم بالحيز الداخلي للفرن، سيصدر صوت صافرة وتظهر بالشاشة الأيقونة ودرجة الحرارة المستهدفة.

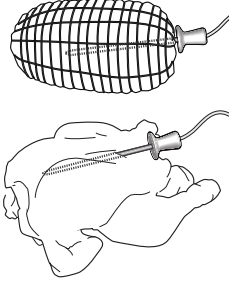

كيفية قراءة جدول الطهي

يورد الجدول أفضل الوظائف والكماليات والمستويات للاستخدام في طهي الأنواع المختلفة من الطعام. وتبدأ أوقات الطهي من لحظة وضع الطعام في الفرن، وذلك باستثناء التسخين المسبق (عند الحاجة). درجات حرارة وأوقات الطهي هو مجرد قيم تقريبية، كما أنها تعتمد على مقدار الطعام ونوع الكماليات المستخدمة. ابدأ باستخدام أقل إعدادات موصى بها، وإذا لم يتم طهي الطعام بشكل كافٍ، فانتقل إلى إعدادات أعلى. استخدم الكماليات المرفقة، ويفضل استخدام صواني الكيك وصواني الخبيز المعدنية داكنة اللون. ويمكنك أيضا استخدام الأواني والكماليات المصنوعة من البيركس والفخار، ولكن تذكر أن أوقات الطهي ستطول بعض الشيء.

طهي أطعمة مختلفة في الوقت نفسه

باستخدام وظيفة دفع الهواء (وظيفة دفع الهواء"، يمكنك طهي مختلف الأطعمة التي تحتاج إلى نفس درجة حرارة الطهي في نفس الوقت (على سبيل المثال: السمك والخضروات)، باستخدام أرفف مختلفة. أخرج الطعام الذي يتطلب وقت طهي أقل واترك الطعام الذي يتطلب وقت طهي أطول في الفرن.

اللحوم

استخدم أي نوع من أنواع صواني الفرن أو الأطباق البيركس بحجم ملائم لحجم قطعة اللحم المراد طهيها. بالنسبة لقطع اللحم التي تريد تحميرها من الأفضل أن تضيف المرققة إلى الصحن من أسفل، مع تطرية اللحم أثناء الطهي للحصول على نكهة أفضل. يرجى ملاحظة أنه يتولد البخار أثناء هذه العملية. وعندما ينضج لحم الروست، اتركه في الفرن لمدة 10 - 15 دقيقة أخرى، أو لفه في رقائق الألومنيوم.

إذا أردت شواء اللحم، فاختر قطعاً بسمك متساوٍ في جميع أجزائها للحصول على نتائج طهي متماثلة. حيث تتطلب قطع اللحم السمكية للغاية أوقات طهي أطول. لتجنب احتراق اللحم من الخارج، اخفض موضع الشبكة السلكية بحيث يظل الطعام بعيداً عن الشواية. واقلب اللحم بعد انقضاء ثلثي مدة الطهي. توخ الحذر عند فتح الباب حيث يتسرب البخار.

لتجميع عصارة الأطعمة، ننصح بوضع صينية تجميع القطرات وبها نصف لتر من الماء الصالح للشرب أسفل الشبكة السلكية مباشرة التي تنوضع عليها الطعام. وزود المياه عند الحاجة.

الحلويات

يمكنك طهي الحلويات اللذيذة باستخدام وظيفة الطهي التقليدي على رف واحد فقط.

واستخدم صواني الخبيز المعدنية داكنة اللون، وضعها دائما على الشبكة السلكية الموردة. وللطهي على أكثر من رف، اختر وظيفة دفع الهواء ورتب موضع صواني الكيك على الأرفف، مما يساعد على توزيع الهواء الساخن بشكل مثالي.

للتحقق من اكتمال طهي الكيك المخمر، أدخل خلة خشبية في منتصف الكيك. إذا خرجت خلة الأسنان نظيفة، تكون الكيك قد نضجت.

في حالة استخدام صواني خبيز مانعة للالتصاق، لا تدهن الحواف بالزبدة، فقد لا ترتفع الكيك بالتساوي حول الحواف.

إذا "انتفخ" الخبيز أثناء الطهي استخدم درجة حرارة أقل في المرة القادمة وضع في اعتبارك تقليل كمية السائل الذي تضيفه أو قلب الخليط برفق أكثر.

بالنسبة للحلويات ذات الحشو الرطب (مثل تشيز كيك أو فطائر الفواكه)، استخدم وظيفة "الخبيز بالتوزيع الحراري". إذا كانت قاعدة الكيك مشبعة بالمياه، فاخفض الرف وانثر فتات خبز أو فتات بسكويت على قاعدة الكيك قبل إضافة الحشو.

بيتزا

ادهن الصواني بشكل بسيط لضمان الحصول على بيتزا ذات قاعدة مقرمشة. وانثر الموتزاريلا فوق البيتزا بعد انقضاء ثلثي مدة الطهي.

التخمير

يفضل دائما تغطية العجين بقطعة قماش رطبة قبل وضعه في الفرن. ويقل وقت تخمير العجين باستخدام هذه الوظيفة بمعدل الثلث تقريبا مقارنة بتخميره في درجة حرارة الغرفة (20 - 25°م). يبلغ وقت تخمير 1 كجم من العجين البيتزا ساعة واحدة تقريبا.

جدول الطهي

المستوى والكماليات	زمن الطهي (دقيقة)	درجة الحرارة (م°)	إحماء.	الوظيفة	الوصفة
2 	50 - 30	170	-		كيك مختمر / كيك اسفنجي
2 	50 - 30	160	نعم		
1 4 	50 - 30	160	نعم		
3 	85 - 30	200 - 160	-		كيك محشو (تشيز كيك، فطيرة محشوة، فطيرة تفاح)
1 4 	90 - 35	200 - 160	نعم		
3 	40 - 20	170 - 160	-		
3 	40 - 20	160 - 150	نعم		كوكيز / قطع كيك صغيرة
1 4 	40 - 20	160 - 150	نعم		
3 	40 - 30	200 - 180	-		
1 4 	45 - 35	190 - 180	نعم		معجنات الشو
1 3 5 	*45 - 35	190 - 180	نعم		
3 	150 - 110	90	نعم		
1 4 	150 - 130	90	نعم		الميرنجز
1 3 5 	*160 - 140	90	نعم		
2 	40 - 20	250 - 220	-		
1 4 	40 - 20	240 - 220	نعم		بيتزا (رفيعة، سميقة، فوكاشيا)
1 3 5 	*50 - 25	240 - 220	نعم		
2 	70 - 50	220 - 180	-		
3 	50 - 30	220 - 180	-		رغيف خبز 5,0 كجم
1 4 	60 - 30	220 - 180	نعم		خبز صغير
2 	20 - 10	250	-		الخبز
1 4 	20 - 10	250	نعم		
2 	60 - 45	190 - 180	نعم		
1 4 	60 - 45	190 - 180	نعم		البيتزا المجمدة
1 3 5 	*70 - 45	190 - 180	نعم		
3 	30 - 20	200 - 190	نعم		
1 4 	40 - 20	190 - 180	نعم		مخبوزات فول-أو-فان / باف باستري
1 3 5 	*40 - 20	190 - 180	نعم		
3 	65 - 40	200 - 190	-		
3 	45 - 25	200 - 190	-		لازانيا/كعكة الفواكه
3 	90 - 60	200 - 190	-		معرونة فرن/كانيلوني
3 	90 - 60	200 - 190	-		لحم ضأن/لحم بتلو/لحم بقري/لحم دسم 1 كجم

المستوى والكماليات	زمن الطهي (دقيقة)	درجة الحرارة (م°)	إحماء.	الوظيفة	الوصفة
2	150 - 110	170	-		لحم دسم محمر بقشرة 2 كجم
3	** 80 - 50	230 - 200	-		دجاج/أرانب/بط 1 كجم
2	150 - 90	200 - 190	-		ديك رومي/أوز 3 كجم
3	60 - 40	200 - 180	نعم		سمك مشوي/مطهو وهو مغلف بورق الزبدة (فيليه، سمكة كاملة)
2	60 - 50	200 - 180	نعم		خضروات محشية (طماطم، كوسة، باذنجان)
5	6 - 3	3 (مرتفعة)	-		التوست
3 4	***30 - 20	2 (متوسطة)	-		سمك فيليه / شرائح ستيك
4 5	***30 - 15	3 - 2 (متوسطة - مرتفعة)	-		السجق/الكباب/قطع لحم الضلوع "الريش"/ شطائر البيف برجر
1 2	**70 - 55	2 (متوسطة)	-		روست الدجاج 1-3.1 كجم
3	**50 - 35	2 (متوسطة)	-		روست بيف 1 كجم
3	**90 - 60	2 (متوسطة)	-		فخذ ضأن/سيقان
3	**55 - 35	2 (متوسطة)	-		بطاطس محمرة
3	25 - 10	3 (مرتفعة)	-		جراتان الخضروات
1 3 5	*120 - 40	190	نعم		وجبة كاملة: فطيرة بالفاكهة (المستوى 5)/لازانيا (المستوى 3)/لحوم (المستوى 1)
1 4	*120 - 50	200	نعم		لازانيا ولحم
1 4	*120 - 45	200	نعم		اللحم والبطاطس
1 4	50 - 30	180	نعم		الأسماك والخضراوات
3	*120 - 80	200	-		قطع لحم روست محشوة
3	*120 - 50	200	-		قطع اللحم (أرانت، دجاج، ضأن)

* طول المدة المقدر: يمكن إزالة الأطباق من الفرن في أوقات مختلفة حسب التفضيل الشخصي.
**أقلب الطعام بعد انقضاء ثلثي مدة الطهي (عند اللزوم).
*** قم بتقليب الطعام في منتصف مدة الطهي

يرجى ملاحظة: وظيفة "Pastry Cakes" 6th Sense تستخدم عناصر التسخين العلوية والسفلية فقط، دون تدوير الهواء المدفوع. وهي لا تتطلب إجراء تسخين مسبق.

						الوظائف
دفع الهواء الاقتصادي	الخبيز بالتوزيع الحراري	وظيفة دفع الهواء	الشواية التبريد	الشواية	تقليدي	
						الوظائف الأوتوماتيكية
معجنات الحلويات	البيتزا	الخبز	الطهي الأقصى	اللحوم	الكسولة	
						الكماليات
صينية الفرن أو صينية الكيك على الصينية تجميع القطرات/صينية الخبيز أو صينية الفرن على الشبكة السلكية	صينية تجميع القطرات/صينية الخبيز	صينية تجميع القطرات مع 500 مل ماء	صينية الفرن على الشبكة السلكية	صينية الفرن على الشبكة السلكية	الرف السلكي	

الصيانة و التنظيف

تأكد أن الفرن يبرد تماماً قبل القيام بأية أعمال متعلقة بالصيانة أو التنظيف.
لا تستخدم أبدا أجهزة تنظيف البخار.
لا تستخدم أبدا أجهزة تنظيف البخار.
لا تستخدم أبدا أجهزة تنظيف البخار.

الأسطح الخارجية

• قم بتنظيف الأسطح بقطعة قماش دقيقة الألياف رطبة. إذا كانت الأسطح شديدة الاتساخ، فأضف بضع قطرات من منظف محايد إلى الماء. وجففها في النهاية باستخدام قطعة قماش جافة.
• لا تستخدم منظفات أكالة أو كاشطة. إذا حدث أن تلامس أي من هذه المنتجات مع أسطح الجهاز سهواً، قم بتنظيفها على الفور بقطعة قماش دقيقة الألياف ورطبة.

الأسطح الداخلية

• بعد كل استخدام، اترك الفرن يبرد ثم قم بتنظيفه، يُفضل التنظيف وهو دافئ، لإزالة أية رواسب أو بقع ناتجة عن بقايا الأطعمة. ولتجفيف أي تكاثف للماء تم تكوينه نتيجة طهي الأطعمة باستخدام قدر كبير من الماء، اترك الفرن حتى يبرد تماماً ثم قم بمسحه بقطعة قماش أو إسفنجة.

• قم بتنظيف زجاج الباب باستخدام منظف سائل ملائم.
• قم بتفعيل وظيفة "Smart Clean" لتنظيف الأسطح الداخلية بشكل مثالي.
• يمكن إزالة باب الفرن لتسهيل التنظيف.
• كما يمكن إنزال عنصر التسخين العلوي للشواية لغرض تنظيف الغطاء العلوي للفرن.

الكماليات

انقع الكماليات في منظف غسيل أطباق فور الاستخدام، وتعامل معها ببقايات الفرن إذا كانت لا تزال ساخنة. يمكن إزالة بقايا الأطعمة بسهولة باستخدام فرشاة الغسيل أو إسفنجة.

تنظيف الألواح الحفازة

(في بعض الموديلات فقط)

هذا الفرن مجهز بألواح حفازة خاصة تتيح تنظيف حيز الطهي بفضل طلائها الخاص ذاتي التنظيف، والذي يتميز بخصائص عالية المسامية، مما يتيح له امتصاص الشحم والانسأخات.
هذه الألواح مركبة بمجاري الريف: لذلك عند إعادة وضع مجاري الريف وتركيبها مرة أخرى، تأكد أن الخطافات الموجودة في أعلى مجاري الريف موضوعة في الثقوب المعنية بالألواح.

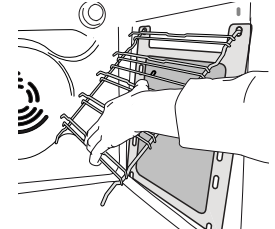
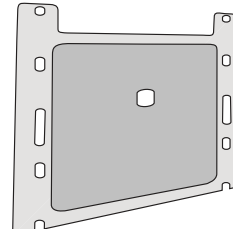

وللحصول على أفضل استفادة من خصائص التنظيف الذاتي للألواح الحفازة، نوصي بتسخين الفرن حتى 200°م لمدة ساعة واحدة تقريبا باستخدام وظيفة "الخبيز بالتوزيع الحراري". يجب أن يكون الفرن فارغا خلال هذه المدة.
ثم اترك الجهاز حتى يبرد قبل التخلص من أية بقايا أطعمة باستخدام إسفنجة غير كاشطة.

يرجى ملاحظة: استخدام المنظفات الأكالة أو الكاشطة أو الفرشات الخشنة أو ليف التنظيف المعدني للأوعية أو إسبريهات الأفران قد يلحق الضرر بالسطح الحفاز وتتلّف خصائصه المتعلقة بالتنظيف الذاتي.

يرجى الاتصال بخدمة ما بعد البيع عند الرغبة في تغيير الألواح.

تغيير اللمبة

1. افصل الفرن عن مصدر الإمداد بالكهرباء.
2. قم بحل غطاء المصباح واستبدل اللمبة ثم أعد ربط غطاء المصباح مرة أخرى.
3. أعد توصيل الفرن بمصدر الإمداد بالكهرباء.

يرجى ملاحظة: اقتصر على استخدام اللمبات المتوهجة بقدرة 25-40 واط/230 ~ فلط من النوع E-14، C°T300، أو لمبات هالوجين بقدرة 20-40 واط/230 ~ فلط من النوع G9، C°T300. اللمبة المركبة بالمنتج مصممة خصيصا للأجهزة المنزلية وغير ملائمة لإضاءة الغرف بصفة عامة داخل المنزل (المواصفة EC 2009/244). تتوفر لمبات المصابيح لدى مركزنا لخدمة ما بعد البيع.
- في حالة استخدام لمبات هالوجين فلا تتعامل مع اللمبات بيدك المجردتين، فقد تؤدي بصمات أصابعك إلى إتلافها. لا تستخدم الفرن حتى تتم إعادة تركيب غطاء اللمبة.

إنزال عنصر التسخين العلوي (في بعض الموديلات فقط)

1. اخلع المجاري الدليلية الجانبية للرف.

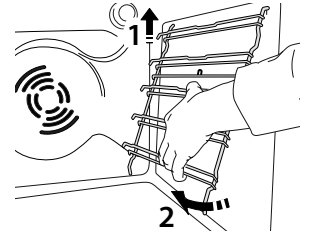

2. اسحب عنصر التسخين للخارج قليلاً ثم أنزله.

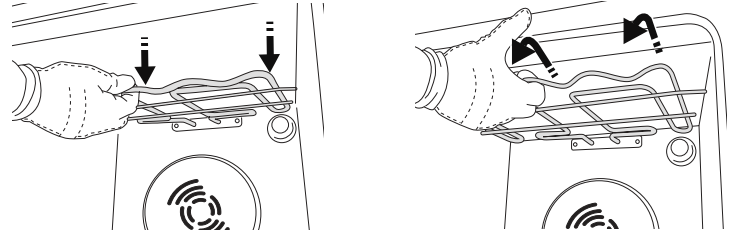

3. لإعادة تركيب عنصر التسخين، ارفعه واسحبه تجاهك قليلاً، مع التأكد من استقراره على الدعامات الجانبية.

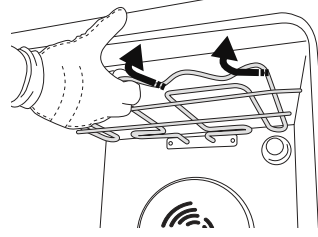

خلع الباب وإعادة تركيبه

1. لخلع الباب، افتحه بالكامل ثم أنزل السقاطات إلى أن تصبح في وضع تحرير القفل.

2. أغلق الباب قدر استطاعتك. أحكم مسك الباب بكلتا يديك - لا تحمله من المقبض.

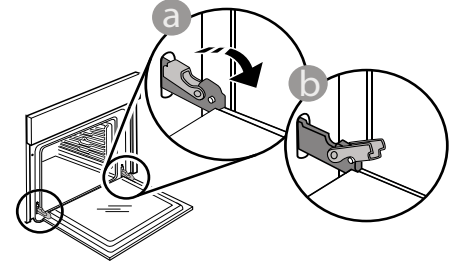

بعد ذلك ما عليك سوى خلع الباب بمواصلة غلقه مع سحبه لأعلى في نفس الوقت حتى يتحرر من موضع تثبيته. ضع الباب على جانب واحد واجعله مستقر على سطح ناعم.

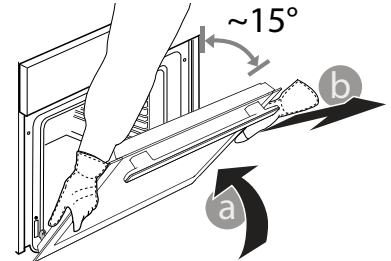

3. أعد تركيب الباب بتحريكه نحو الفرن، وقم بمحاذاة خطافات المفصلات مع موضع التثبيت ثم قم بتأمين الجزء العلوي في موضع التثبيت.

4. قم بإنزال الباب ثم افتحه بالكامل. قم بإنزال السقاطات في موضعها الأصلي: وتأكد من إنزالها للأسفل تماماً.

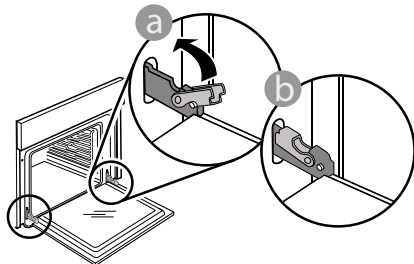

اضغط برفق للتأكد من تثبيت السقاطات في موضعها الصحيح.

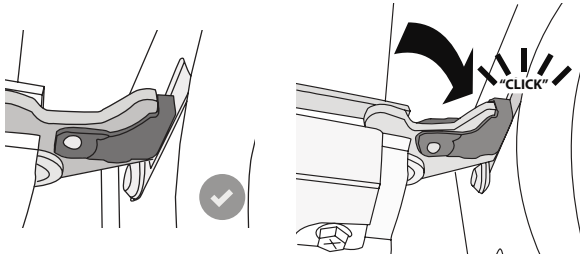

5. حاول غلق الباب وافحص للتأكد من محاذاته مع لوحة التحكم. وإن لم يكن الأمر كذلك، أعد تنفيذ الخطوات أعلاه: قد يتعرض الباب للتلف إذا لم يعمل بشكل صحيح.

المشكلة	السبب المحتمل	الحل
الفرن لا يعمل.	انقطاع التيار الكهربائي. الفصل من الشبكة الكهربائية.	تحقق من وجود طاقة كهربائية بالشبكة الكهربائية ومن توصيل الفرن بمصدر الكهرباء. أوقف الفرن، ثم أعد تشغيله للتحقق مما إذا كان العطل لا يزال قائماً.
وحدة العرض تعرض الحرف "F" متبوعاً برقم أو بحرف.	خلل بالبرمجيات الخاص بالجهاز.	اتصل بأقرب مركز لخدمة ما بعد البيع واذكر الرقم التابع للحرف "F".
تواصل مع أقرب مركز خدمة ما بعد البيع للعملاء.	خلل بامجموعة لغوية أخرى.	تعرض الشاشة نص غير واضح وتبدو مكسورة.

الاتصال بخدمة ما بعد البيع لدينا
يمكنك الاطلاع على تفاصيل الاتصال بنا في كتيب الضمان. يرجى عند الاتصال بخدمة ما بعد البيع ذكر الأكواد المذكورة على لوحة تمييز المنتج.

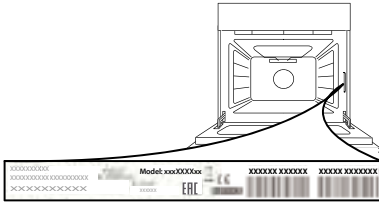

كتيب المنتج
www يمكن تنزيل كتيب المنتج المشتمل على بيانات الطاقة الخاصة بهذا الجهاز عبر الموقع docs.whirlpool.eu



كيفية الحصول على دليل الاستخدام والعناية
www < قم بتنزيل دليل الاستخدام والعناية عبر موقعنا docs.whirlpool.eu (يمكنك استخدام رمز الاستجابة السريع (QR)، مع تمييز الرمز التجاري للمنتج.

< كبديل، اتصل بخدمة ما بعد البيع لدينا.

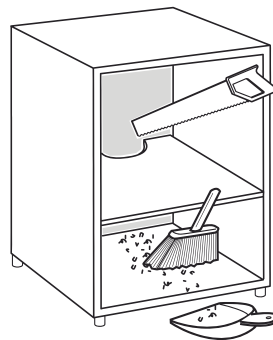
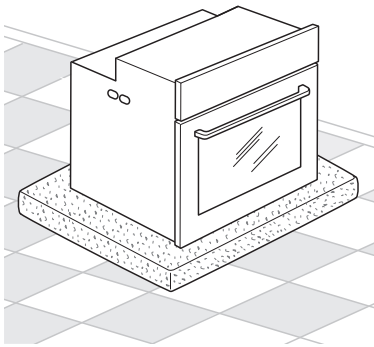
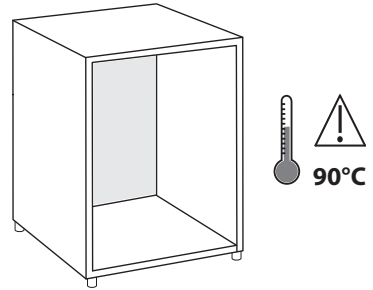
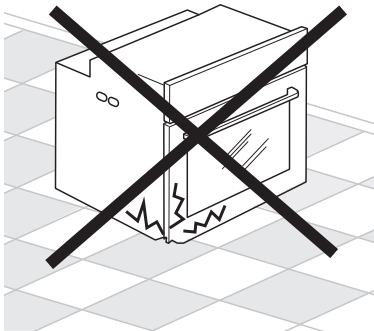
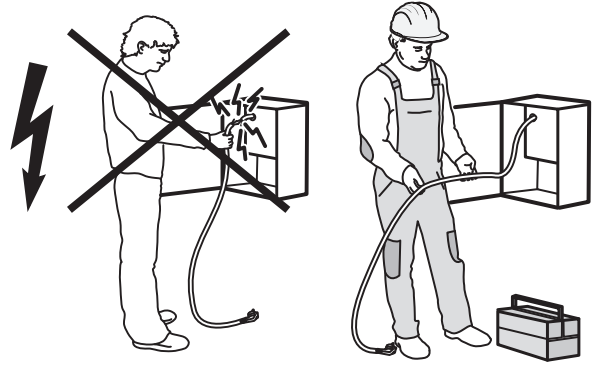
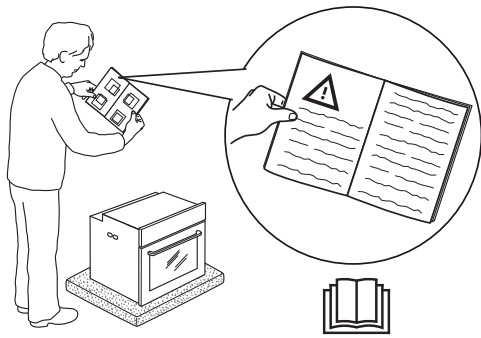
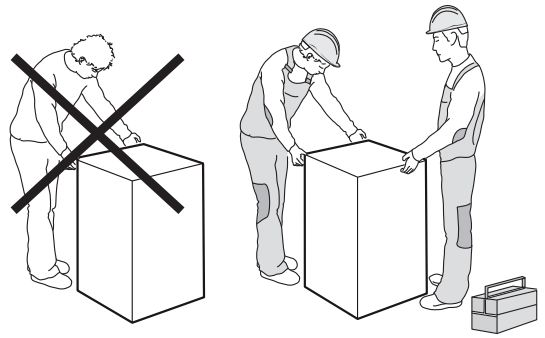
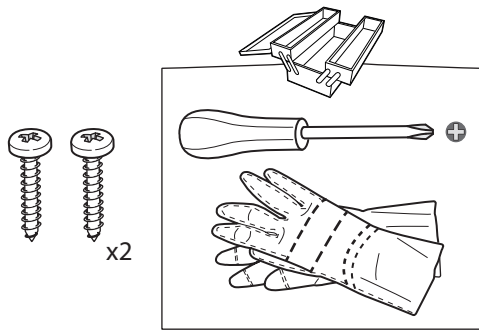

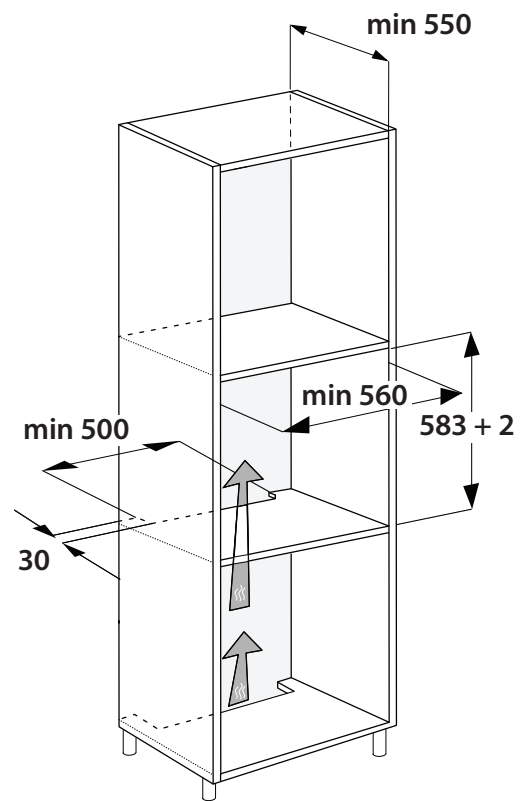
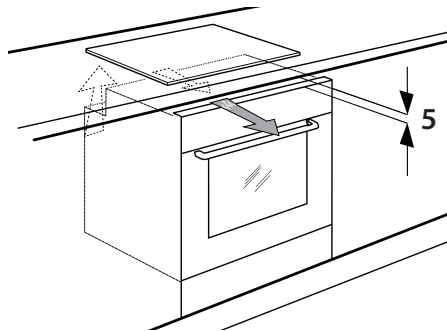
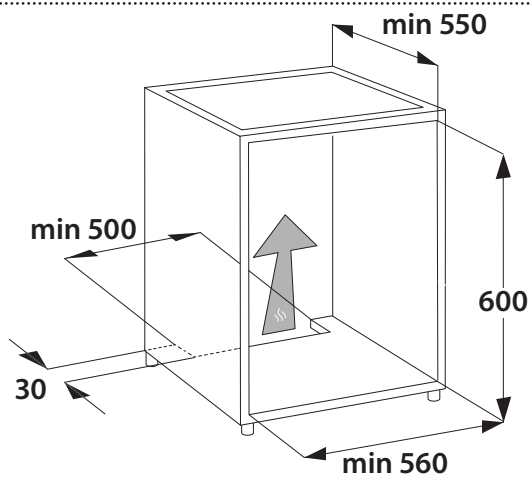
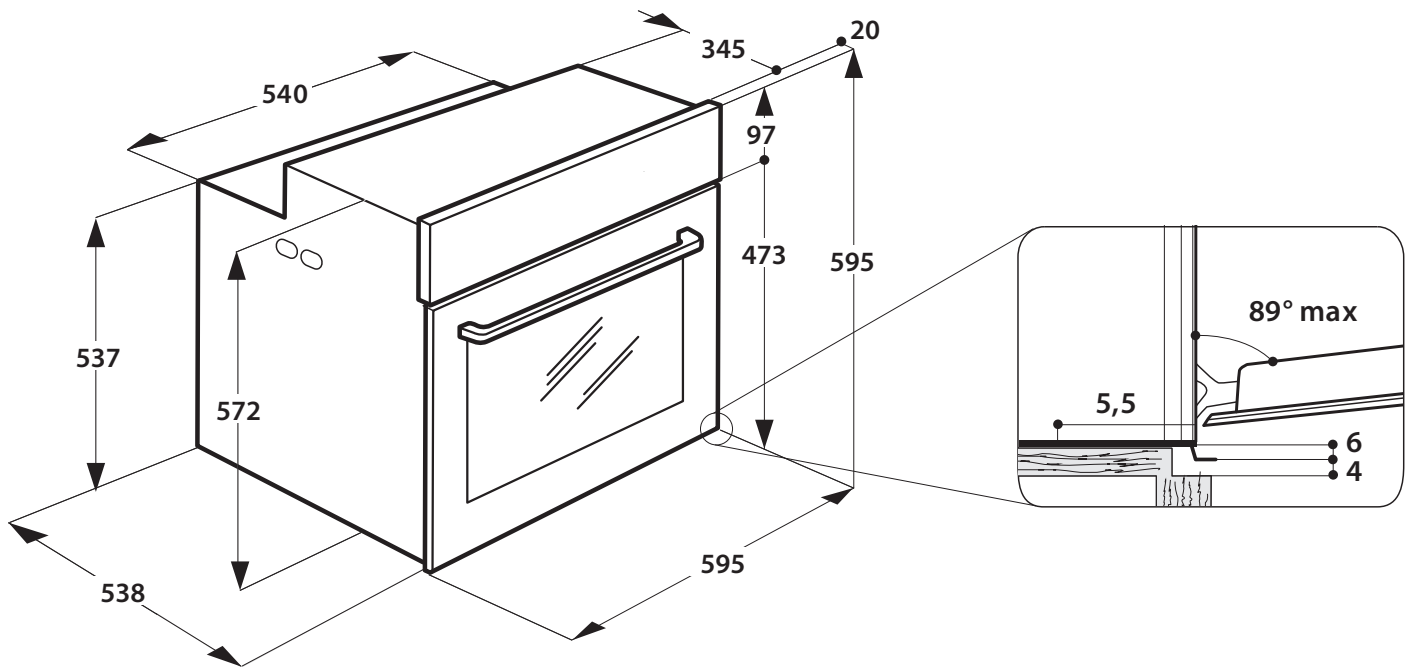

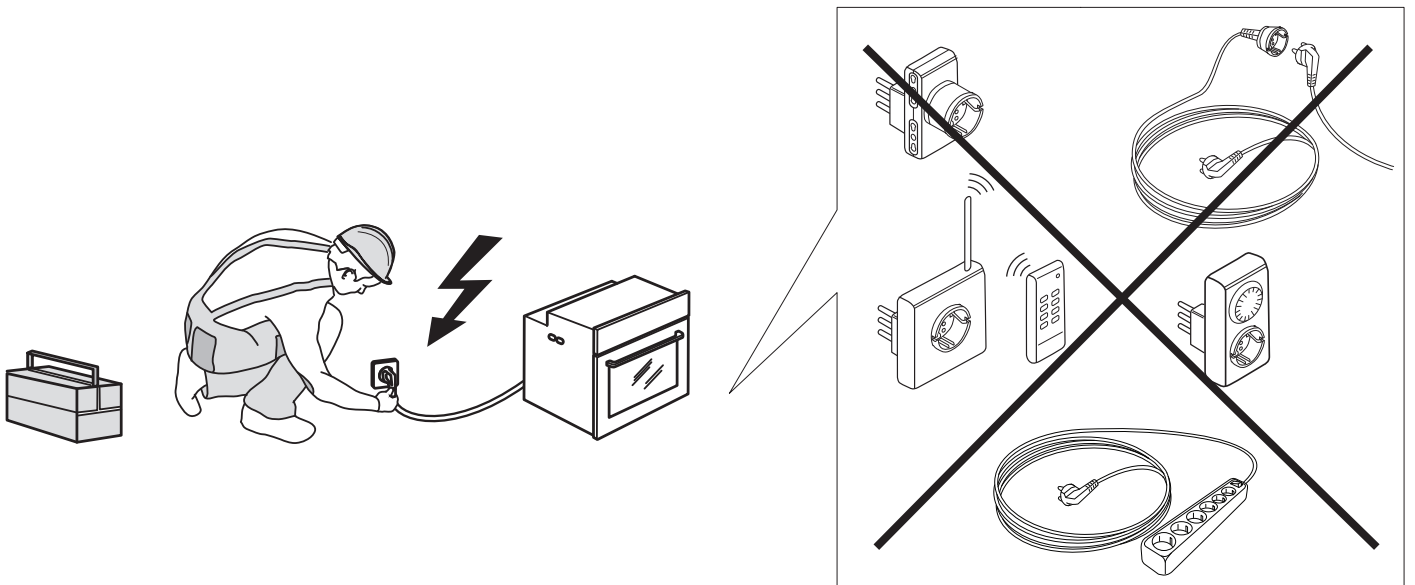
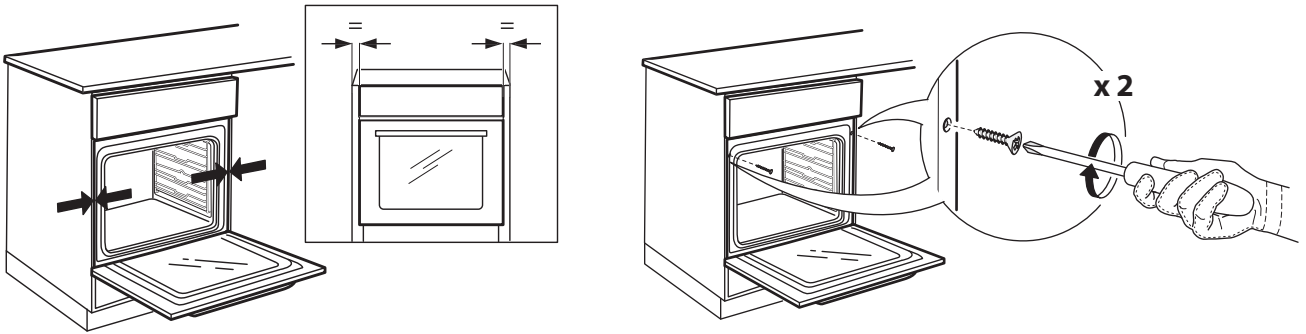
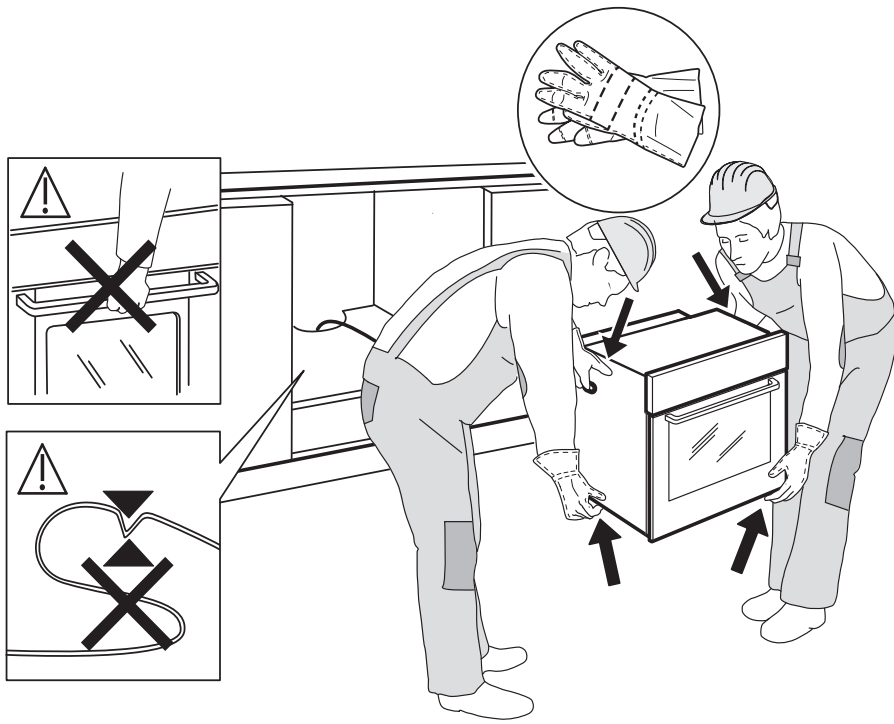

SAFETY INSTRUCTIONS

IMPORTANT TO BE READ AND OBSERVED

Before using the appliance, read these safety instructions. Keep them nearby for future reference.

These instructions and the appliance itself provide important safety warnings, to be observed at all times. The manufacturer declines any liability for failure to observe these safety instructions, for inappropriate use of the appliance or incorrect setting of controls.

⚠ Very young children (0-3 years) should be kept away from the appliance. Young children (3-8 years) should be kept away from the appliance unless continuously supervised. Children from 8 years old and above and persons with reduced physical, sensory or mental capabilities or lack of experience and knowledge can use this appliance only if they are supervised or have been given instructions on safe use and understand the hazards involved. Children must not play with the appliance. Cleaning and user maintenance must not be carried out by children without supervision.

⚠ **WARNING:** The appliance and its accessible parts become hot during use. Care should be taken to avoid touching heating elements. Children less than 8 years of age must be kept away unless continuously supervised.

⚠ Never leave the appliance unattended during food drying. If the appliance is suitable for probe usage, only use a temperature probe recommended for this oven - risk of fire.

⚠ Keep clothes or other flammable materials away from the appliance, until all the components have cooled down completely - risk of fire. Always be vigilant when cooking foods rich in fat, oil or when adding alcoholic beverages - risk of fire. Use oven gloves to remove pans and accessories. At the end of cooking, open the door with caution, allowing hot air or steam to escape gradually before accessing the cavity - risk of burns. Do not obstruct hot air vents at the front of the oven - risk of fire.

⚠ Exercise caution when the oven door is in the open or down position, to avoid hitting the door.

PERMITTED USE

⚠ **CAUTION:** The appliance is not intended to be operated by means of an external switching device, such as a timer, or separate remote controlled system.

⚠ This appliance is intended to be used in household and similar applications such as: staff kitchen areas in shops, offices and other working environments; farm houses; by clients in hotels, motels, bed & breakfast and other residential environments.

⚠ No other use is permitted (e.g. heating rooms).

⚠ This appliance is not for professional use. Do not use the appliance outdoors.

⚠ Do not store explosive or flammable substances (e.g. gasoline or aerosol cans) inside or near the appliance - risk of fire.

INSTALLATION

⚠ The appliance must be handled and installed by two or more persons - risk of injury. Use protective gloves to unpack and install - risk of cuts.

⚠ Installation, including water supply (if any), electrical connections and repairs must be carried out by a qualified technician. Do not repair or replace any part of the appliance unless specifically stated in the user manual. Keep children away from the installation site. After unpacking the appliance, make sure that it has not been damaged during transport. In the event of problems, contact the dealer or your nearest After-sales Service. Once installed, packaging waste (plastic, styrofoam parts etc.) must be stored out of reach of children - risk of suffocation. The appliance must be disconnected from the power supply before any installation operation - risk of electrical shock. During installation, make sure the appliance does not damage the power cable - risk of fire or electrical shock. Only activate the appliance when the installation has been completed.

⚠ Carry out all cabinet cutting works before fitting the appliance in the furniture and remove all wood chips and sawdust.

⚠ Do not remove the appliance from its polystyrene foam base until the time of installation.

⚠ After installation, the bottom of the appliance must no longer be accessible - risk of burn.

⚠ Do not install the appliance behind a decorative door - risk of fire.

⚠ If the appliance is installed under the worktop, do not obstruct the minimum gap between the worktop and the upper edge of the oven - risk of burns.

ELECTRICAL WARNINGS

⚠ The rating plate is on the front edge of the oven (visible when the door is open).

⚠ It must be possible to disconnect the appliance from the power supply by unplugging it if plug is accessible, or by a multi-pole switch installed upstream of the socket in accordance with the wiring rules and the appliance must be earthed in conformity with national electrical safety standards.

⚠ Do not use extension leads, multiple sockets or adapters. The electrical components must not be accessible to the user after installation. Do not use the appliance when you are wet or barefoot. Do not operate this appliance if it has a damaged

power cable or plug, if it is not working properly, or if it has been damaged or dropped.

⚠ If the supply cord is damaged, it must be replaced with an identical one by the manufacturer, its service agent or similarly qualified persons in order to avoid a hazard - risk of electrical shock.

⚠ If the power cable needs to be replaced, contact an authorised service center.

CLEANING AND MAINTENANCE

⚠ **WARNING:** Ensure that the appliance is switched off and disconnected from the power supply before performing any maintenance operation. To avoid risk of personal injury use protective gloves (risk of laceration) and safety shoes (risk of contusion); be sure to handle by two persons (reduce load); never use steam cleaning equipment (risk of electric shock). Non-professional repairs not authorised by the manufacturer could result in a risk to health and safety, for which the manufacturer cannot be held liable. Any defect or damage caused from non-professional repairs or maintenance will not be covered by the guarantee, the terms of which are outlined in the document delivered with the unit.

⚠ Do not use harsh abrasive cleaners or metal scrapers to clean the door glass since they can scratch the surface, which may result in shattering of the glass.

⚠ Make sure the appliance has cooled down before cleaning or performing maintenance. - risk of burns.

⚠ **WARNING:** Switch off the appliance before replacing the lamp - risk of electric shock.

DISPOSAL OF PACKAGING MATERIALS

The packaging material is 100% recyclable and is marked with the recycle symbol . The various parts of the packaging must therefore be disposed of responsibly and in full compliance with local authority regulations governing waste disposal.

DISPOSAL OF HOUSEHOLD APPLIANCES

This appliance is manufactured with recyclable or reusable materials. Dispose of it in accordance with local waste disposal regulations. For further information on the treatment, recovery and recycling of household electrical appliances, contact your local authority, the collection service for household waste or the store where you purchased the appliance. This appliance is marked in compliance with European Directive 2012/19/EU, Waste Electrical and Electronic Equipment (WEEE) and with the Waste Electrical and Electronic Equipment regulations 2013 (as amended). By ensuring this product is disposed of correctly, you will help prevent negative consequences for the environment and human health. The  symbol on the product or on the accompanying documentation indicates that it should not be treated as domestic waste but must be taken to an appropriate collection center for the recycling of electrical and electronic equipment.

ENERGY SAVING TIPS

Only preheat the oven if specified in the cooking table or your recipe. Use dark lacquered or enamelled baking trays as they absorb heat better. Food requiring prolonged cooking will continue to cook even once the oven is switched off.

DECLARATIONS OF CONFORMITY

This appliance meets: Ecodesign requirements of European Regulation 66/2014; Energy Labelling Regulation 65/2014; Ecodesign for Energy-Related Products and Energy Information (Amendment) (EU Exit) Regulations 2019, in compliance with the European standard EN 60350-1.

This product contains a light source of energy efficiency class G.



FR

CONSIGNES DE SÉCURITÉ

IMPORTANT - À LIRE ET À RESPECTER

Avant d'utiliser l'appareil, lire attentivement les consignes de sécurité. Conservez-les à portée pour consultation ultérieure.

Le présent manuel et l'appareil en question contiennent des consignes de sécurité importantes qui doivent être lues et observées en tout temps. Le Fabricant décline toute responsabilité si les consignes de sécurité ne sont pas respectées, en cas de mauvaise utilisation de l'appareil, ou d'un mauvais réglage des commandes.

⚠ Les enfants en bas âge (0-3 ans) doivent être tenus à l'écart de l'appareil. Les jeunes enfants (3-8 ans) doivent être tenus à l'écart de l'appareil sauf s'ils se trouvent sous surveillance constante. Les enfants âgés de 8 ans et plus, ainsi que les personnes présentant des capacités physiques, sensorielles ou mentales réduites, ou ne possédant ni l'expérience ni les connaissances requises, peuvent utiliser cet appareil seulement s'ils sont supervisés, ou si une personne responsable leur a expliqué l'utilisation sécuritaire et les dangers potentiels de l'appareil. Ne laissez pas les enfants jouer avec l'appareil. Les enfants ne doivent pas nettoyer, ni procéder à l'entretien de l'appareil sans surveillance.

⚠ **MISE EN GARDE:** L'appareil, ainsi que ses parties accessibles, peuvent atteindre une température élevée lors de l'utilisation. Évitez tout contact avec les éléments chauffants. Les enfants de moins de 8 ans doivent être tenus à l'écart de l'appareil, à moins d'être sous surveillance constante.

⚠ Ne laissez jamais l'appareil sans surveillance pendant le séchage des aliments. Si une sonde peut être utilisée avec l'appareil, utilisez uniquement la sonde de température recommandée pour ce four - un incendie pourrait se déclarer.

⚠ Gardez les vêtements et autres matières inflammables loin de l'appareil jusqu'à ce que toutes les composantes soient complètement refroidies - un incendie pourrait se déclarer. Soyez toujours vigilant lorsque vous faites cuire des aliments riches en matière grasse, huile, ou lorsque vous ajoutez de l'alcool - un incendie pourrait se déclarer. Utilisez des gants pour retirer les plats et les accessoires. À la fin de la cuisson, ouvrez la porte avec soin pour permettre à l'air chaud ou la vapeur de s'évacuer graduellement avant d'accéder la cavité - vous pourriez vous brûler.

Évitez d'obstruer les événements d'air chaud à l'avant du four – un incendie pourrait se déclarer.

⚠ Prenez garde de ne pas frapper la porte du four lorsque qu'elle est ouverte ou en position abaissée.

UTILISATION AUTORISÉE

⚠ MISE EN GARDE : Cet appareil n'est pas conçu pour fonctionner à l'aide d'un dispositif de commutation externe, comme une minuterie ou un système de télécommande.

⚠ Cet appareil est destiné à un usage domestique et peut aussi être utilisé dans les endroits suivants : cuisines pour le personnel dans les magasins, bureaux et autres environnements de travail ; dans les fermes ; par les clients dans les hôtels, motels, et autres résidences similaires.

⚠ Aucune autre utilisation n'est autorisée (p. ex. pour chauffer des pièces).

⚠ Cet appareil n'est pas conçu pour un usage professionnel. N'utilisez pas l'appareil en extérieur.

⚠ N'entreposez pas de substances explosives ou inflammables (p. ex. essence ou bombe aérosol) à l'intérieur ou près de l'appareil - risque d'incendie.

INSTALLATION

⚠ Deux personnes minimum sont nécessaires pour déplacer et installer l'appareil - risque de blessure. Utilisez des gants de protection pour le déballage et l'installation de l'appareil - vous risquez de vous couper.

⚠ L'installation, y compris l'alimentation en eau (éventuelle), les raccordements électriques et les réparations doivent être réalisés par un technicien qualifié. Ne pas réparer ou remplacer de parties de l'appareil sauf si cela est spécifiquement indiqué dans le manuel de l'utilisateur. Maintenir les enfants éloignés du site d'installation. Après avoir déballé l'appareil, assurez-vous qu'il n'a pas été endommagé pendant le transport. En cas de problèmes, contactez le distributeur ou votre service après-vente le plus proche. Une fois installé, les déchets de l'emballage (plastiques, pièces en polystyrène, etc) doivent être stockés hors de portée des enfants - risque d'étouffement. L'appareil ne doit pas être branché à l'alimentation électrique lors de l'installation - vous pourriez vous électrocuter. Au moment de l'installation, assurez-vous que le câble d'alimentation n'est pas endommagé par l'appareil - vous pourriez vous électrocuter. Allumez l'appareil uniquement lorsque l'installation est terminée.

⚠ Découpez le contour du meuble avant d'y insérer l'appareil, et enlevez soigneusement les copeaux et la sciure de bois.

⚠ Retirez l'appareil de sa base en mousse de polystyrène uniquement au moment de l'installation.

⚠ Une fois l'installation terminée, l'accès à la partie inférieure de l'appareil doit être impossible - vous pourriez vous brûler.

⚠ N'installez pas l'appareil derrière une porte décorative - un incendie pourrait se déclarer.

⚠ Si l'appareil est installé sous le plan de travail, n'obstruez pas l'espace minimum entre le plan de travail et le rebord supérieur du four - vous pourriez vous brûler.

AVERTISSEMENTS ÉLECTRIQUES

⚠ La plaque signalétique se trouve sur le rebord avant du four (visible lorsque la porte est ouverte).

⚠ Il doit être possible de débrancher l'appareil de l'alimentation électrique en retirant la fiche de la prise de courant si elle est accessible, ou à l'aide d'un interrupteur multipolaire en amont de la prise de courant, conformément aux règles de câblage et l'appareil doit être mis à la terre conformément aux normes de sécurité électrique nationales.

⚠ N'utilisez pas de rallonge, de prises multiples ou d'adaptateurs. Une fois l'installation terminée, l'utilisateur ne devra plus pouvoir accéder aux composantes électriques. N'utilisez pas l'appareil si vous êtes mouillé ou si vous êtes pieds nus. N'utilisez pas l'appareil si le câble d'alimentation ou la prise de courant est endommagé(e), si l'appareil ne fonctionne pas correctement, ou s'il a été endommagé ou est tombé.

⚠ Si le câble d'alimentation est endommagé, il doit être remplacé par un câble identique provenant du fabricant, d'un représentant du Service Après-vente, ou par toute autre personne qualifiée - vous pourriez vous électrocuter.

⚠ Si le câble électrique doit être remplacé, contactez un centre de maintenance agréé.

NETTOYAGE ET ENTRETIEN

⚠ MISE EN GARDE : Assurez-vous que l'appareil est éteint et débranché du réseau électrique avant d'effectuer une quelconque opération d'entretien. Pour éviter tout risque de lésion personnelle, utilisez des gants de protection (risque de lacération) et des chaussures de sécurité (risque de contusion) ; assurez-vous de manipuler l'appareil avec deux personnes (pour réduire la charge) ; n'utilisez jamais d'équipement de nettoyage à vapeur (risque de choc électrique). Des réparations non-professionnelles non autorisées par le fabricant pourraient donner lieu à un risque pour la santé et la sécurité, dont le fabricant ne saurait être tenu pour responsable. Tout défaut ou dommage causé par des réparations non-professionnelles ou un entretien ne sera pas couvert par la garantie, dont les termes sont soulignés dans le document fourni avec l'unité.

⚠ N'utilisez pas de produits abrasifs ou de grattoirs métalliques pour nettoyer la vitre de la porte, ils peuvent rayer la surface et, à la longue, briser le verre.

⚠ Assurez-vous que l'appareil a refroidi avant de le nettoyer ou effectuer des travaux d'entretien. - Risque de brûlures.

⚠ MISE EN GARDE : Éteignez l'appareil avant de remplacer l'ampoule - vous pourriez vous électrocuter.

ÉLIMINATION DES MATÉRIAUX D'EMBALLAGE

Les matériaux d'emballage sont entièrement recyclables comme l'indique le symbole de recyclage . Les différentes parties de l'emballage doivent donc être jetées de manière responsable et en totale conformité avec la réglementation des autorités locales régissant la mise au rebut de déchets.

MISE AU REBUT DES APPAREILS ÉLECTROMÉNAGERS

Cet appareil est fabriqué avec des matériaux recyclables ou réutilisables. Mettez-le au rebut en vous conformant aux réglementations locales en matière d'élimination des déchets. Pour plus d'informations sur le traitement, la récupération et le recyclage des appareils électriques domestiques, contactez vos autorités locales, le service de collecte pour les déchets domestiques ou le magasin où vous avez acheté l'appareil. Cet appareil est marqué comme étant conforme à la Directive européenne 2012/19/EU, aux réglementations relatives aux Déchets d'équipement électrique et électronique (DEEE) et relatives aux déchets sur l'équipement électrique et électronique de 2013 (telles qu'amendées). En vous assurant que l'appareil est mis au rebut correctement, vous pouvez aider à éviter d'éventuelles conséquences négatives sur l'environnement et la santé humaine. Le symbole  sur le produit ou sur la documentation qui l'accompagne indique qu'il ne doit pas être traité comme un déchet domestique, mais doit être remis à un centre de collecte spécialisé pour le recyclage des appareils électriques et électroniques.



CONSEILS RELATIFS À L'ÉCONOMIE D'ÉNERGIE

Préchauffez le four uniquement si cela est spécifié dans le tableau de cuisson ou dans votre recette. Utilisez des plaques de cuisson foncées, laquées ou émaillées, car elles absorbent mieux la chaleur. Les aliments nécessitant un temps de cuisson plus long continueront à cuire même si le four est éteint.

DÉCLARATIONS DE CONFORMITÉ

Cet appareil respecte les normes suivantes : Conditions requises d'écoconception de la Réglementation européenne 66/2014 ; Réglementation en matière de Label énergétique 65/2014 ; Réglementations en matière d'écoconception pour les produits liés à l'énergie et les informations énergétiques (Amendement) (Sortie de l'UE) 2019, conformément à la norme européenne EN 60350-1.

Ce produit contient une source lumineuse de classe d'efficacité énergétique G.



BG

ИНСТРУКЦИИ ЗА БЕЗОПАСНОСТ

ВАЖНО Е ДА ГИ ПРОЧЕТЕТЕ И ДА ГИ СПАЗВАТЕ

Преди използването на уреда прочетете внимателно тези указания за безопасност. Дръжте ги на удобно място за бъдещи справки.

В тези указания и на самия уред са представени важни предупреждения за безопасността, които трябва да се прочетат и да се съблюдават винаги. Производителят отказва всякаква отговорност при неспазване на тези указания за безопасността, във връзка с неподходяща употреба на уреда или неправилна настройка на органите за управление.

⚠ Много малки деца (0-3 год.) трябва да стоят далеч от уреда. Малки деца (3-8 год.) трябва да стоят далеч от уреда, освен ако не са под постоянно наблюдение. Този уред може да се използва от деца на 8 години и по-големи, както и от лица с ограничени физически, сетивни или умствени възможности или с недостатъчен опит и познания само ако са под надзор или са им дадени инструкции за употребата на уреда по безопасен начин и разбират възможните опасности. Децата не трябва да си играят с уреда. Почистването и поддръжката от потребителя не трябва да се извършва от деца без надзор.

⚠ ПРЕДУПРЕЖДЕНИЕ: Уредът и откритите му части се нагорещават по време на работа. Внимавайте да не докосвате нагревателните елементи. Децата под 8-годишна възраст трябва да се пазят далеч от уреда, ако не се наблюдават непрекъснато.

⚠ Никогa не оставяйте уреда без наблюдение по време на сушене на храни. Ако уредът е подходящ за използване на сонда, използвайте само температурна сонда, препоръчана за тази фурна - има опасност от пожар.

⚠ Пазете дрехите и други запалими материали далеч от уреда, докато всички негови компоненти изстинат напълно - има опасност от пожар. Винаги внимавайте, когато пригответе храни, богати на мазнини, масло или с добавка на алкохол - има опасност от пожар. Използвайте ръкавици за фурна, за да изваждате тигани и принадлежности. Когато готвенето приключи, отворете внимателно вратичката и оставете горещият въздух или парата да излязат, преди да бръкнете във фурната - има опасност от изгаряния. Не закривайте отворите за горещ въздух от предната страна на фурната - има опасност от пожар.

⚠ Внимавайте, когато вратичката на фурната е в отворено или долно положение, за да избегнете удар по нея.

ПОЗВОЛЕНА УПОТРЕБА

⚠ ВНИМАНИЕ: Уредът не е предназначен да се използва с външен таймер или с отделна система с дистанционно управление.

⚠ Този уред е предназначен за употреба в домашни условия и подобни приложения, като: кухни за служители в магазини, офиси и други работни среди; в стопанства; от клиенти в хотели, мотели и други места за настаняване.

⚠ Не е позволен никакъв друг вид употреба (напр. отопляване на помещения).

⚠ Този уред не е предназначен за професионална употреба. Не използвайте този уред на открито.

⚠ Не съхранявайте избухливи или запалими вещества (напр. кутии с бензин или аерозол) във или в близост до уреда – съществува опасност от пожар.

МОНТИРАНЕ

⚠ Боравенето и монтажът на уреда трябва да се извършват от две или повече лица – има опасност от наранявания. Използвайте предпазни ръкавици за разопаковането и монтажа на уреда – има опасност от порязвания.

⚠ Инсталирането, включително водоподаващата система (ако има) и електрическите връзки, както и ремонтните дейности, следва да се извършват от квалифициран техник. Не поправяйте и не заменяйте части от уреда, ако това не е изрично посочено в ръководството на потребителя. Децата не бива да стоят близо до мястото за монтаж. След като разопаковате уреда, проверете дали не е повреден по време на транспортирането. При проблеми се обърнете към търговския представител или към най-близкия сервиз за следпродажбено обслужване. След като уредът бъде монтиран, отпадъците от опаковката (пластмаса, стиропор и др.) трябва да стоят далеч от обсега на деца – има опасност от задушаване. Уредът трябва да бъде изключен от захранването преди монтажа – съществува опасност от токов удар. По време на монтажа внимавайте уредът да не повреди захранващия кабел – съществува опасност от токов удар. Активирайте уреда едва след завършване на инсталирането.

⚠ Извършете всичката работа по рязането на шкафа, преди да поставите уреда в нишата, и внимателно отстранете всички дървени парченца и стърготини.

⚠ Не изваждайте уреда от основата му от полистиролова пяна, докато не започне монтирането.

⚠ След монтажа долната част на уреда не трябва да бъде повече достъпна – има опасност от изгаряния.

⚠ Не монтирайте уреда зад декоративна врата – има опасност от пожар.

⚠ При монтиране на уреда под работен плот не покривайте предвиденото минимално пространство между работния плот и горния ръб на фурната – има опасност от изгаряния.

ПРЕДУПРЕЖДЕНИЯ ОТНОСНО ЕЛЕКТРОЗАХРАНВАНЕТО

⚠ Табелката с данни се намира на предния ръб на фурната (вижда се при отворена вратичка).

⚠ Трябва да е възможно уредът да се изключи от захранването чрез изваждане на щепсела, ако е достъпен, или чрез достъпен многополюсен превключвател, монтиран след контакта, както и уредът да е заземен в съответствие с националните стандарти за електрическа безопасност.

⚠ Не използвайте удължители, разклонители с няколко гнезда или адаптери. След монтирането електрическите компоненти не трябва да бъдат достъпни за потребителя. Не използвайте уреда, когато сте с мокри или боси крака. Не използвайте този уред, ако захранващият му кабел или щепсел е повреден, ако не работи правилно или ако е бил повреден или е паднал.

⚠ Ако захранващият кабел е повреден, той трябва да се смени от производителя, негов сервизен агент или лице с аналогична квалификация, за да се избегне опасна ситуация.

⚠ В случай че се налага смяна на захранващия кабел, свържете се с оторизиран сервизен център.

ПОЧИСТВАНЕ И ПОДДРЪЖКА

⚠ ПРЕДУПРЕЖДЕНИЕ: Уверете се, че уредът е изключен от захранването, преди да извършвате каквато и да било операция по обслужването. За избягване на риск от наранявания използвайте предпазни ръкавици (опасност от разкъсвания) и защитни обувки (опасност от контузия); уверете се, че пренасяте уреда двама души (за намаляване на товара); не използвайте пособия за почистване с пара (опасност от електрически удар). Непрофесионални ремонти, неодобрени от производителя, може да доведат до риск за здравето и безопасността, за което производителят не може да бъде държан отговорен. Всеки дефект или повреда, причинени от непрофесионални ремонти или обслужване, няма да бъдат покрити от гаранцията, условията на които са подчертани в документа, доставен с уреда.

⚠ Не използвайте груби абразивни почистващи препарати или остри метални стъргалки за почистване на стъклото на вратичката, тъй като те могат да надраскат повърхността, което може да доведе до счупване на стъклото.

⚠ Уверете се, че уредът се е охладил, преди да извършвате почистване или поддръжка. – опасност от изгаряния.

⚠ ПРЕДУПРЕЖДЕНИЕ: Изключете уреда, преди да смените лампата – има опасност от електрически удар.

ИЗХВЪРЛЯНЕ НА ОПАКОВЪЧНИТЕ МАТЕРИАЛИ

Опаковъчният материал е 100% годен за рециклиране и е маркиран със символа за рециклиране . Различните опаковъчни материали трябва да бъдат изхвърлени отговорно и в съответствие с наредбите на местните органи за изхвърляне на отпадъци.

ИЗХВЪРЛЯНЕ НА ДОМАКИНСКИ ЕЛЕКТРОУРЕДИ

Този уред е произведен с материали, годни за рециклиране или за повторно използване. При изхвърлянето му спазвайте местните разпоредби за изхвърляне на отпадъци. За допълнителна информация относно третирането, оползотворяването и рециклирането на домакински електроуреди се обърнете към компетентните местни органи, службата за битови отпадъци или магазина, откъдето сте закупили уреда. Този уред е маркиран в съответствие с Европейска директива 2012/19/ЕС, Отпадъчно електрическо и електронно оборудване (WEEE) и с правилата за отпадъчно електрическо и електронно оборудване от 2013 г. (с изменението). Като се погрижите уредът да бъде изхвърлен по правилен начин, Вие ще помогнете за предотвратяване на възможните негативни последици за околната среда и здравето на хората. Символът  върху уреда или придружаващата го документация показва, че този уред не трябва да се третира като битов отпадък, а да бъде предаден в съответния събирателен пункт, предназначен за рециклиране на електрическа и електронна апаратура.

СЪВЕТИ ЗА ИКОНОМИЯ НА ЕНЕРГИЯ

Загрявайте предварително фурната само ако това е указано в готварската таблица или във Вашата рецепта. Използвайте тъмни лакирани или емайлирани форми за печене, тъй като те поглъщат топлината по-добре. Храните, нуждаещи се от продължително готвене, ще продължат да се готвят дори след изключването на фурната.

ДЕКЛАРАЦИИ ЗА СЪОТВЕТСТВИЕ

Този уред отговаря на: Изисквания за екодизайн на Европейски регламент 66/2014; Регламент за енергийно обозначение 65/2014; Регламенти за екодизайн за енергийни продукти и енергийна информация (изменение) (ЕС изход) 2019, в съответствие с Европейски стандарт EN 60350-1.

Този уред съдържа светлинен източник с клас на енергийна ефективност G.

CS

BEZPEČNOSTNÍ POKYNY

JE DŮLEŽITÉ SI JE DŮKLADNĚ PŘEČÍST A ŘÍDIT SE JIMI

Před použitím spotřebiče si přečtěte tento návod k použití. Uschovejte si jej pro pozdější použití.

V tomto návodu a na samotném spotřebiči jsou uvedena důležitá bezpečnostní upozornění, která je nutné si přečíst a řídit se jimi. Výrobce odmítá nést jakoukoli zodpovědnost za nedodržení těchto bezpečnostních pokynů, za nevhodné používání spotřebiče nebo za nesprávné nastavení ovladačů.

 Velmi malé děti (0–3 roky) by se neměly pohybovat v blízkosti spotřebiče. Malé děti (3–8 let) by se neměly ke spotřebiči přibližovat, pokud nejsou pod dozorem. Děti starší 8 let a osoby s fyzickým, smyslovým či duševním postižením nebo bez patřičných zkušeností a znalostí mohou tento spotřebič používat pouze pod dohledem nebo tehdy, pokud obdržely informace o bezpečném použití spotřebiče a pokud rozumějí rizikům, která s používáním spotřebiče souvisejí. Nedovolte dětem, aby si se spotřebičem hrály. Nedovolte dětem, aby bez dohledu prováděly čištění a běžnou údržbu spotřebiče.

 **VAROVÁNÍ:** Spotřebič a jeho přístupné součásti se při použití zahřívají. Je třeba dbát opatrnosti, abyste se nedotkli topných těles. Děti mladší 8 let se nesmějí ke spotřebiči přibližovat, pokud nejsou pod dohledem dospělé osoby.

 Při sušení potravin neponechávejte spotřebič bez dozoru. Je-li spotřebič vhodný pro

použití teplotní sondy, používejte pouze sondy doporučené výrobcem – riziko vzniku požáru.

 Do blízkosti spotřebiče nepokládejte oděvy nebo jiné hořlavé materiály, dokud veškeré jeho součásti zcela nevychladnou – riziko vzniku požáru. Buďte vždy obezřetní, pokud připravujete jídlo s vysokým obsahem tuku, oleje nebo když přidáváte alkoholické nápoje – riziko vzniku požáru. Při vyjímání pekáčů a dalšího příslušenství používejte chňapku. Po skončení pečení otevřete dvířka opatrně a nechejte horký vzduch nebo páru unikat postupně – riziko popálení. Neblokujte vývody na přední straně trouby, kterými odchází horký vzduch – riziko vzniku požáru.

 Budte vždy opatrní, pokud jsou dvířka trouby otevřená nebo se nacházejí ve spodní poloze, abyste do nich nenarazili.

SCHVÁLENÉ POUŽITÍ

 **UPOZORNĚNÍ:** Tento spotřebič není určen k ovládní pomocí externího spínacího zařízení, jako je časovač, či samostatného systému dálkového ovládní.

 Tento spotřebič je určen k použití v domácnostech a zařízeních, jako jsou: kuchyňské kouty pro zaměstnance v obchodech, kancelářích a na jiných pracovištích; farmy; klienty hotelů, motelů, penzionů a jiných ubytovacích zařízení.

 Není přípustné jej používat jiným způsobem (např. k vytápění místností).

 Tento spotřebič není určen pro profesionální použití. Spotřebič nepoužívejte venku.

 Neskladujte výbušné nebo hořlavé látky (např. benzín nebo tlakové rozprašovače) uvnitř nebo v blízkosti spotřebiče – nebezpečí požáru.

INSTALACE

 Ke stěhování a instalaci spotřebiče jsou nutné minimálně dvě osoby – nebezpečí zranění. Při rozbalování a instalaci používejte ochranné rukavice – nebezpečí pořezání.

 Instalaci, včetně případného připojení k přívodu vody a elektřiny, a opravy musí provádět kvalifikovaný technik. Neopravujte ani nevyměňujte žádnou část spotřebiče, pokud to není výslovně uvedeno v návodu k použití. Nedovolte dětem, aby se přibližovaly k místu instalace. Po vybalení spotřebiče se přesvědčte, že nebyl při dopravě poškozen. V případě problémů se obraťte na prodejce nebo na nejbližší servisní středisko. Po instalaci musí být obalový materiál (plasty, polystyrenová pěna atd.) uložen mimo dosah dětí – nebezpečí udušení. Před zahájením instalace je nutné spotřebič odpojit od elektrické sítě – nebezpečí úrazu elektrickým proudem. Během instalace se ujistěte, že zařízení nepoškozuje napájecí kabel – nebezpečí požáru a úrazu elektrickým proudem. Zařízení nezapínejte, dokud nebyla ukončena instalace.

⚠ Je-li nutné skříňku, do které bude zařízení umístěno, přiříznout, proveďte tyto práce ještě předtím, než jej do skříňky zasunete. Následně odstraňte všechny dřevěné třísky a piliny.

⚠ Do zahájení montáže neodstraňujte polystyrénový podstavec spotřebiče.

⚠ Po provedení instalace nesmí být dno trouby přístupné – riziko popálení.

⚠ Z důvodu rizika požáru neinstalujte spotřebič za dekorativní dvířka.

⚠ Pokud je spotřebič usazen pod pracovní deskou, do prostoru minimální vzdálenosti mezi pracovní plochou a horní hranou trouby nevkládejte žádné předměty – riziko popálení.

UPOZORNĚNÍ NA PŘERUŠENÍ DODÁVKY ELEKTRICKÉ ENERGIE

⚠ Typový štítek je umístěn na předním okraji trouby a je viditelný při otevřených dveřích.

⚠ V souladu s národními bezpečnostními normami týkajícími se elektrických zařízení musí být možné odpojit spotřebič od elektrické sítě vytažením zástrčky, pokud je zástrčka přístupná, nebo, v souladu s pravidly pro zapojování, prostřednictvím vícepólového vypínače umístěného před zásuvkou a spotřebič musí být uzemněn.

⚠ Nepoužívejte prodlužovací kabely, sdružené zásuvky nebo adaptéry. Po provedení montáže nesmí být elektrické prvky spotřebiče uživateli přístupné. Nepoužívejte spotřebič, pokud jste mokří nebo bosí. Tento spotřebič nezapínejte, pokud je poškozený napájecí síťový kabel či zástrčka, pokud nefunguje správně nebo byl poškozen či došlo k jeho pádu.

⚠ Jestliže je poškozený přívodní kabel, smí ho vyměnit (za identický díl) pouze výrobce, servisní technik nebo osoba s obdobnou kvalifikací, jinak by mohlo dojít k úrazu – riziko elektrického šoku.

⚠ Je-li potřeba vyměnit napájecí kabel, obraťte se na autorizované servisní centrum.

ČIŠTĚNÍ A ÚDRŽBA

⚠ **VAROVÁNÍ:** Předtím, než začnete provádět jakoukoli údržbu, ujistěte se, že je spotřebič odpojen od elektrické sítě. Abyste se vyhnuli zranění, používejte ochranné rukavice (riziko tržných poranění) a bezpečnostní obuv (riziko pohmoždění); zajistěte manipulaci ve dvou osobách (snížení hmotnosti břemene); nikdy nepoužívejte parní čističe (riziko elektrického šoku). Neprofesionální provádění oprav, které výrobce nepovoluje, by mohlo mít za následek ohrožení zdraví a bezpečnosti, za což nelze výrobce činit odpovědným. Na vady nebo poškození zapříčiněné prováděním neprofesionálních oprav nebo údržby se nevztahuje záruka, jejíž podmínky jsou uvedeny v dokumentaci, která byla k jednotce dodaná.

⚠ K čištění skla dvířek nepoužívejte drsné abrazivní čističe nebo kovové škrabky, jinak se

jeho povrch může poškrábat a v důsledku toho roztržítit.

⚠ Před čištěním nebo údržbou se ujistěte, že spotřebič vychladl. – riziko popálení.

⚠ **VAROVÁNÍ:** Před výměnou žárovky spotřebič vypněte – riziko elektrického šoku.

LIKVIDACE OBALOVÉHO MATERIÁLU

Obal je ze 100% recyklovatelného materiálu a je označen recyklačním znakem . Jednotlivé části obalového materiálu proto zlikvidujte odpovědně podle platných místních předpisů upravujících nakládání s odpady.

LIKVIDACE DOMÁCÍCH ELEKTROSPOTŘEBIČŮ

Tento spotřebič byl vyroben z recyklovatelných nebo opakovaně použitelných materiálů. Zlikvidujte jej podle místních předpisů pro likvidaci odpadu. Další informace o likvidaci, renovaci a recyklaci elektrických spotřebičů získáte na místním úřadě, ve středisku pro sběr domácího odpadu nebo v obchodě, kde jste spotřebič zakoupili. Tento spotřebič je označen v souladu s evropskou směrnicí 2012/19/EU o odpadních elektrických a elektronických zařízeních (OEEZ) a nařízeními o odpadních elektrických a elektronických zařízeních 2013 (včetně dodatků). Zajištěním správné likvidace tohoto výrobku pomůžete zabránit negativním vlivům na životní prostředí a lidské zdraví. Symbol  na výrobku nebo příslušných dokladech udává, že tento výrobek nesmí být likvidován společně s domácím odpadem, nýbrž že je nutné jej odevzdat do příslušného sběrného střediska k recyklaci elektrických a elektronických zařízení.

RADY K ÚSPORĚ ELEKTRICKÉ ENERGIE

Troubu předehřívejte pouze tehdy, je-li to výslovně uvedeno v tabulce pečení nebo ve vašem receptu. Používejte tmavé lakované nebo smaltované plechy, neboť mnohem lépe absorbují teplo. Jídlo vyžadující delší pečení se bude péct dále i po vypnutí trouby.

PROHLÁŠENÍ O SHODĚ

Tento spotřebič splňuje: požadavky na ekodesign evropského nařízení 66/2014; nařízení o uvádění spotřeby energie 65/2014; nařízení o ekodesignu výrobků spojených se spotřebou energie a informacích o energii (dodatek) (EU Exit) 2019 v souladu s evropskou normou EN 60350-1.

Tento produkt obsahuje zdroj osvětlení energetické třídy G.

ET

OHUTUSJUHISED

OLULINE! LUGEGE LÄBI JA JÄRGIGE HOOLIKALT!

Enne seadme kasutamist lugege see ohutusjuhend hoolikalt läbi. Hoidke see hilisemaks läbivaatamiseks käepärast.

Selles juhendis ja seadmel endal on olulised hoiatused, mida tuleb pidevalt järgida. Tootja ei vastuta selle eest, kui ohutusjuhendit ei järgita, seadet kasutatakse valesti või määratakse sellele sobimatud seaded.

⚠ Väikelapsed (vanuses 0-3 aastat) tuleb seadmest eemal hoida. Lapsed (vanuses 3-8 aastat) tuleb seadmest eemal hoida, kui nende järele ei valvata. Lapsed alates 8 eluaastast ja isikud, kes on piiratud füüsiliste, sensorsete või vaimsete võimete või ilma kogemuste või teadmisteta, võivad seadet kasutada ainult siis, kui nende tegevust jälgitakse või neid on seadme ohutuks kasutamiseks juhendatud ja nad mõistavad sellega seotud ohtusid. Jälgige, et lapsed seadmega ei mängiks. Lapsed ei tohi seadet ilma järelevalveta puhatada ega hooldada.

⚠ **HOIATUS:** Seade ja selle ligipääsetavad osad muutuvad kasutamisel kuumaks. Vältige

kuumutuselementide puudutamist. Nooremad kui 8 aastased lapsed tuleb seadmest eemal hoida, kui nende tegevust pidevalt ei jälgita.

⚠ Toiduainete kuivatamise ajal ei tohi seadet järelevalveta jätta. Kui seadmega saab kasutada sondi, kasutage ainult selle ahjuga kasutamiseks mõeldud sondi – tulekahju oht.

⚠ Hoidke riided ja muud tuleohtlikud materjalid seadmest eemal, kuni kõik komponendid on maha jahtunud, et vältida tuleohtu. Olge alati valvas, kui valmistate suure rasva- või õlisisaldusega toitu või lisate alkohoolseid jooke – tulekahju oht. Nõude ja tarvikute eemaldamisel kasutage pajakindaid. Küpsetamise järel avage uks ettevaatlikult ja laske kuumal õhul või aurul vähehaaval väljuda – põletusoht. Ärge katke ahju esiküljel olevaid kuumaõhuavasid – tulekahju oht.

⚠ Kui ahjuuks on avatud või allalastud asendis, olge ettevaatlik, et mitte ukse vastu minna.

LUBATUD KASUTUS

⚠ ETTEVAATUST! Seade ei ole mõeldud kasutamiseks välise lülitusseadmega, nagu taimer või eraldi kaugjuhtimissüsteem.

⚠ See seade on nähtud ette kasutamiseks kodumajapidamistes ja teistes sarnastes rakendustes, nagu : kaupluste, kontorite ja teiste töökeskkondade töötajate köögipiirkondades; talumajapidamistes; klientide poolt hotellides, motellides, hommikusööki pakkuvates asutustes ja teistes majutustüüpi keskkondades.

⚠ Muud kasutusviisid (nt ruumide soojendamise) pole lubatud.

⚠ See seade ei ole mõeldud professionaalseks kasutuseks. Ärge kasutage seadet välitingimustes.

⚠ Ärge hoidke plahvatus- või tuleohtlikke aineid (bt bensiini- või aerosoolikanistreid) seadmest või selle läheduses - tulekahju oht.

PAIGALDAMINE

⚠ Seadet tuleb käsitseda ja paigaldada kahe või enama inimesega, vastasel juhul tekib vigastuste oht. Lahtipakkimiseks ja paigaldamiseks kasutage kindaid, et vältida sisselõikamisohtu.

⚠ Paigaldustööd (k.a veeühendus (kui on) ja elektriühendus) ja remonditööd peab tegema kvalifitseeritud tehnik. Ärge parandage ega asendage seadme osi, kui seda kasutusjuhendis otseselt ei soovitata. Hoidke lapsed paigalduspiirkonnast eemal. Veenduge pärast seadme lahtipakkimist, et see ei ole transportimisel kahjustada saanud. Probleemide esinemisel võtke ühendust edasimüüja või lähima teeninduskeskusega. Pärast paigalduse lõppu tuleb jäätmed (kile, vahtplast jms) panna hoiule lastele kättesaamatusse kohta, sest vastasel juhul tekib lämbumisoht. Enne paigaldamist tuleb seade vooluvõrgust lahti ühendada, et vältida elektrilöögiohtu. Jälgige paigaldamise ajal, et seade ei kahjustaks toitejuhet, vastasel juhul võib

tekkida tule- või elektrilöögioht. Aktiveerige seade alles pärast seda, kui paigaldus on lõpetatud.

⚠ Tehke mööblis kõik vajalikud sisselõiked enne ahju paigaldamist ja eemaldage kõik puulaastud ja saepuru.

⚠ Ärge eemaldage seadet polüstüreenaluselt enne, kui seda paigaldama hakkate.

⚠ Pärast paigaldamist ei tohiks seadme allosa enam olla ligipääsetav – põletusoht.

⚠ Ärge paigaldage seadet dekoratiivse ukse taha – tuleoht.

⚠ Kui seade on paigaldatav tööpinna alla, jätke töölaua ja ahju ülemise ääre vahele minimaalne nõutud vahe, et vältida põletusi.

ELEKTRIGA SEOTUD HOIATUSED

⚠ Nimiplaat paikneb ahju esiküljel (nähtav, kui uks on avatud).

⚠ Seadet peab olema võimalik vooluvõrgust lahti ühendada kas pistikut pesast välja tõmmates, kui pistik on juurdepääsetav, või ligipääsetava mitmepooluselise lüliti abil, mis on paigaldatud pistikupesast ülesvoolu kooskõlas riiklike ohutuseeskirjadega. Seade peab olema maandatud vastavalt riiklikele elektriohutustandarditele.

⚠ Ärge kasutage pikendusjuhtmeid, mitmikpistikupesi ega adaptereid. Elektriühendus ei tohi pärast paigaldamist olla kasutajale ligipääsetav. Ärge kasutage seadet märjana ega paljajalu. Ärge kasutage seadet, kui selle toitejuhe või pistik on vigane, kui see ei tööta korralikult või kui see on kahjustatud või maha kukkunud.

⚠ Kui toitejuhe on kahjustatud, peab tootja, teenindus või muu kvalifitseeritud isik selle ohtude, näiteks elektrilöögiohu vältimiseks asendama.

⚠ Kui toitekaablit on vaja vahetada, pöörduge volitatud teeninduskeskuse.

PUHASTAMINE JA HOOLDUS

⚠ HOIATUS! Enne hooldustööde tegemist veenduge, et seade oleks välja lülitatud ja toitevõrgust lahutatud. Kasutage kaitseks kehavigastuste ohu eest kaitsekindaid (vigastusoht) ja kaitsejalanõusid (põrutusoht). Käideldge vähemalt kahe inimesega (koormuse vähendamiseks). Ärge kasutage kunagi aurupuhasteid (elektrilöögioht). Tootja volituseta asjatundmatu remont võib kaasa tuua tervise- ja ohutusrisi, mille eest tootja ei vastuta. Asjatundmatu remondi või hoolduse tagajärjel tekkinud defektid ega kahjustused ei ole kaetud garantiiga, mille tingimused on toodud seadmega kaasnenud dokumentatsioonis.

⚠ Ärge kasutage ukseklaasi puhastamiseks tugevatoimelisi abrasiivseid puhastusvahendeid ega metallkaabitsat, kuna need võivad pinda kriimustada, mille tagajärjel klaas võib puruneda.

⚠ Enne puhastamist või hooldamist veenduge, et seade oleks maha jahtunud. - põletuse oht.

⚠ HOIATUS: Enne lambi asendamist lülitage seade välja, et vältida elektrilööki.

PAKKEMATERJALIDE ÄRAVISKAMINE

Pakkematerjal on 100% taaskäideldav ja märgistatud taaskäitlemise sümboliga . Pakendi osad tuleb ära visata vastutustundlikult ja täies vastavuses kohalike jäätmekäitlusnõuetega.

KODUMASINATE JÄÄTMEKÄITLUS

See seade on toodetud taaskasutatavatest materjalidest. Kõrvaldage seade vastavalt kohalikele jäätmekäitluseeskirjadele. Elektriliste majapidamiseadmete jäätmekäitluse kohta saate täpsemat teavet kohalikust omavalitsusest, majapidamiseadmete kogumispunkti või poest, kust seadme ostsite. Seade on tähistatud vastavuses Euroopa Parlamendi ja nõukogu direktiiviga 2012/19/EL elektri- ja elektroonikaseadmetest tekkinud jäätmete kohta (WEEE) ja elektri- ja elektroonikaseadmetest tekkinud jäätmete 2013. aasta määrustega (uuendatud sõnastus). Tagades seadme korrektse utiliseerimise, aitate hoida ära potentsiaalseid negatiivseid mõjusid keskkonnale ja inimeste tervisele. Sümbol  seadmel või seadmega kaasnevas dokumentatsioonis näitab, et seadet ei tohi käidelda olmejäätmena, see tuleb viia sobivasse elektroonikaromude kogumispunkti.

ENERGIASÄÄSTUNIPID

Eelsoojendage ahju ainult siis, kui see on ette nähtud küpsetustabelis või retseptis. Kasutage tumedaid küpsetusvorme, kuna need neelavad paremini kuumust. Toidu küpsemine kuumas ahjus jätkub ka siis, kui ahi on välja lülitatud.

VASTAVUSDEKLARATSIOON

Seade on vastavuses järgmisega. Komisjoni määruse (EL) 66/2014 ökodisaininõuded. Energiamärgistuse määrus 65/2014. Energiamõjuga toodete ökodisaini ja energiateabe (muudatus) (EL-ist väljaastumine) määrused 2019, kooskõlas Euroopa standardiga EN 60350-1.

Tootes on energiaklassi G valgusallikas.

HR

SIGURNOSNE UPUTE

OBAVEZNO PROČITAJTE I PRIDRŽAVAJTE SE

Prije upotrebe uređaja pročitajte ove sigurnosne upute. Sačuvajte ih za buduću referencu.

Ovaj priručnik i sam uređaj sadrže važna sigurnosna upozorenja kojih se morate stalno pridržavati. Proizvođač otklanja svaku odgovornost u slučaju nepoštivanja sigurnosnih uputa, za neprikladno korištenje ili za pogrešno podešavanje komandi.

⚠ Vrlo maloj djeci (0 – 3 godina) ne dopuštajte pristup uređaju. Maloj djeci (3 – 8 godina) ne dopuštajte pristup uređaju ako nisu pod nadzorom. Djeca starija od 8 godina i osobe smanjenih fizičkih, osjetilnih i mentalnih sposobnosti ili osobe bez dovoljnog iskustva i znanja mogu koristiti uređaj samo ako su pod nadzorom ili su dobili upute o sigurnom rukovanju uređajem te ako razumiju potencijalne opasnosti. Djeca se ne smiju igrati s uređajem. Djeca ne smiju čistiti niti održavati uređaj bez nadzora.

⚠ UPOZORENJE: Uređaj i njegovi dijelovi do kojih postoji pristup se zagrijavaju prilikom uporabe. Pazite da ne dodirujete grijaće elemente. Djeca mlađa od 8 godina trebaju se držati podalje od uređaja, osim ako su pod nadzorom.

⚠ Uređaj nikad nemojte ostavljati bez nadzora prilikom sušenja namirnica. Ako je uređaj prikladan za upotrebu sonde, upotrebjavajte samo sondu temperature preporučenu za ovu pećnicu: opasnost od požara.

⚠ Odjeću ili druge zapaljive materijale ne približavajte uređaju dok se sastavni dijelovi potpuno ne ohlade: opasnost od požara. Uvijek pazite prilikom kuhanja namirnica bogatih masnoćom ili uljem ili prilikom dodavanja alkoholnih pića: opasnost od požara. Za uklanjanje posuda i dodatnog pribora upotrijebite rukavice za pećnicu. Po završetku kuhanja pažljivo otvorite vrata i pustite da vrući zrak ili para postupno izađu prije pristupanja unutrašnjosti: opasnost od opekotina. Ne prekrivajte izlaze za vrući zrak na prednjem dijelu pećnice: opasnost od požara.

⚠ Pazite kada su vrata pećnice otvorena ili spuštена kako biste izbjegli udaranje u vrata.

DOZVOLJENI RASPON UPOTREBE

⚠ OPREZ: Uređaj nije namijenjen za rad pomoću vanjskog uređaja za uključivanje kao što je mjerač vremena ili odvojeni sustav daljinskog upravljanja.

⚠ Ovaj uređaj namijenjen je upotrebi u kućanstvima i na sličnim mjestima, kao što su: kuhinje za osoblje u trgovinama, uredi i druge objekti u kojima se radi; seoske kuće; za goste u hotelima, motelima ili sličnim smještajnim jedinicama.

⚠ Ne dopušta se nikakva druga uporaba (npr. grijanje prostorija).

⚠ Ovaj uređaj nije namijenjen za profesionalnu upotrebu. Nemojte koristiti ovaj uređaj na otvorenom prostoru.

⚠ Ne odlažite eksplozivne ili zapaljive predmete (npr. benzin ili raspršivače) u uređaj ili u njegovu blizinu: opasnost od požara.

POSTAVLJANJE

⚠ Pri postavljanju, uređajem moraju rukovati dvije ili više osoba: opasnost od ozljeda. Za raspakiranje i postavljanje uređaja upotrijebite zaštitne rukavice: opasnost od porezotina.

⚠ Postavljanje, uključujući dovod vode (ako je uređaj opremljen) i električne priključke te popravke smije obavljati samo kvalificirani tehničar. Nemojte popravljati ni zamjenjivati bilo koji dio uređaja, osim ako to nije izričito navedeno u korisničkom priručniku. Djeci ne dozvoljavajte približavanje mjestu postavljanja. Nakon uklanjanja ambalaže s proizvoda, provjerite da tijekom transporta nije došlo do oštećenja. U slučaju problema, kontaktirajte trgovca ili najbliži postprodajni servis. Nakon postavljanja otpadni materijal pakiranja (plastiku, dijelove od stiropora itd.) odložite van dohvata djece: opasnost od gušenja. Uređaj se prije postavljanja mora isključiti iz napajanja: opasnost od električnog udara. Pazite da za vrijeme postavljanja uređaj ne oštetite električni kabel: opasnost od požara ili električnog udara. Uređaj uključite tek kada završi postupak postavljanja.

⚠ Obavite sve radove piljenja i pažljivo uklonite sve strugotine i piljevinu prije postavljanja uređaja u element.

⚠ Uređaj skinite s podnožja od pjenastog polistirena tek u trenutku postavljanja.

⚠ Nakon postavljanja dno pećnice više ne smije biti dostupno: opasnost od opekotina.

⚠ Uređaj ne postavljajte iza ukrasnih vrata: opasnost od požara.

⚠ Ako uređaj trebate postaviti ispod radne površine, ne zatvarajte minimalni potrebni razmak između radne površine i gornjeg ruba pećnice: opasnost od opekotina.

ELEKTRIČNA UPOZORENJA

⚠ Natpisna pločica se nalazi na prednjem rubu pećnice (vidi se kad su vrata otvorena).

⚠ Mora postojati mogućnost isključivanja uređaja iz struje uklanjanjem priključka ako je on dostupan ili to učiniti pomoću dostupne sklopke s više polova instalirane uz utičnicu u skladu s pravilima ožičenja i uređaj mora biti uzemljen u skladu s nacionalnim sigurnosnim standardima za električnu struju.

⚠ Nemojte koristiti produžne kabele, višestruke utičnice ili višestruke utikače. Nakon postavljanja električni dijelovi ne smiju biti dostupni korisniku. Uređaj ne upotrebljavajte kada ste mokri ili bosi. Uređaj ne upotrebljavajte ako su njegov dovodni kabel ili utikač oštećeni, ako ne radi ispravno ili ako je oštećen ili je pao na tlo.

⚠ Ako je kabel za napajanje oštećen, istim ga mora zamijeniti proizvođač, ovlašteni serviser ili osobe slične kvalifikacije kako biste izbjegli opasne situacije: opasnost od strujnog udara.

⚠ Ako treba zamijeniti kabel za napajanje, obratite se ovlaštenom servisom centru.

ČIŠĆENJE I ODRŽAVANJE

⚠ UPOZORENJE: Provjerite je li uređaj isključen ili odspojen iz napajanja prije obavljanja bilo kojeg zahvata održavanja. Upotrebljavajte zaštitne rukavice (opasnost od poderotina) i zaštitne cipele (opasnost od nagnječenja) da biste izbjegli opasnost od tjelesnih ozljeda; proizvodom uvijek moraju rukovati dvije osobe (smanjenje tereta); nikada nemojte upotrebljavati uređaje za čišćenje parom (opasnost od strujnog udara). Nestručni popravci koje proizvođač nije odobrio mogu dovesti do opasnosti po zdravlje i sigurnost za koje proizvođač ne može smatrati odgovornim. Sva oštećenja izazvana nestručnim popravcima ili zahvatima održavanja nisu pokrivena jamstvom čije su uvjeti navedeni u dokumentu koji je isporučen s proizvodom.

⚠ Ne upotrebljavajte gruba abrazivna sredstva za čišćenje ili oštre metalne strugače za čišćenje stakla na vratima pećnice jer mogu oštetiti površinu, a to može uzrokovati rasprsnuće stakla.

⚠ Provjerite je li se uređaj ohladio prije obavljanja zahvata održavanja ili čišćenja. – opasnost od opekotina.

⚠ UPOZORENJE: Isključite uređaj prije zamjene žarulje: opasnost od strujnog udara.

ODLAGANJE AMBALAŽNIH MATERIJALA

Ambalažni materijal može se u potpunosti reciklirati i označen je simbolom recikliranja . Različiti dijelovi ambalaže moraju se stoga odgovorno odlagati i u skladu s propisima lokalnih vlasti o odlaganju otpada.

ODLAGANJE KUĆANSKIH UREĐAJA

Ovaj uređaj proizveden je od materijala koji se može reciklirati ili ponovno iskoristiti. Zbrinite ga sukladno lokalnim pravilnicima o zbrinjavanju otpada. Radi detaljnijih informacija o postupanju, uporabi i recikliranju električnih kućanskih aparata, obratite se nadležnom mjesnom uredu, službi za skupljanje komunalnog otpada ili trgovini u kojoj ste uređaj kupili. Ovaj je uređaj označen u skladu s europskom Direktivom 2012/19/EU o otpadnoj električnoj i elektroničkoj opremi (OEEO) i uredbama o otpadnoj električnoj i elektroničkoj opremi iz 2013. (sukladno izmjenama i dopunama). Osigurajte li ispravno odlaganje tog proizvoda, pomoći ćete u sprječavanju mogućih negativnih posljedica za okoliš i zdravlje ljudi. Simbol  na proizvodu ili na popratnoj dokumentaciji označava da se s njim ne smije postupati kao s kućnim otpadom, nego ga treba odnijeti na odgovarajuće sakupljalište za recikliranje električnog i elektroničkog otpada.

SAVJETI ZA UŠTEDU ENERGIJE

Prethodno zagrijte pećnicu samo ako se tako navodi u tablici pečenja ili u vašem receptu. Koristite tamne lakirane ili emajlirane kalupe za pečenje jer oni bolje upijaju toplinu. Jela koja zahtijevaju dulje kuhanje nastavit će se kuhati i nakon što isključite pećnicu.

DEKLARACIJA O SUKLADNOSTI

Ovaj uređaj ispunjava: zahtjeve o eko-dizajnu europske Uredbe 66/2014; propise o označavanju energetske učinkovitosti 65/2014; propise o eko-dizajnu za proizvode povezane s energijom i informacije o energiji (Dopuna) (izlaz iz EU) iz 2019., u skladu s europskom normom EN 60350-1.

Ovaj proizvod ima izvor svjetla klase energetske učinkovitosti G.

HU

BIZTONSÁGI UTASÍTÁSOK

OLVASSA EL ÉS TARTSA BE

A készülék használatára előlt olvassa el az alábbi biztonsađi útmutatót. Őrizze meg a későbbi felhasználás érdekében.

A kézikönyvben és a készüléken található fontos biztonsađi figyelmeztetéseket mindig olvassa el és tartsa be. A gyártó nem vállal felelősséget a biztonsađi utasítások figyelmen kívül hagyásából, a készülék nem rendeltetés szerű használatából vagy a készülék kezelőszerveinek helytelen beállításából eredő károkért.

⚠ Kisgyerekeket (0–3 év között) ne engedjen a készülék közelébe. Gyerekek (3–8 év között) kizárólag felnőtt felügyelete mellett tartózkodhatnak a készülék közelében. A 8 éves vagy idősebb gyerekek, továbbá csökkent fizikai, érzékszervi vagy mentális képességekkel élő, illetve kellő tapasztalattal és a készülékre vonatkozó ismeretekkel nem rendelkező személyek csak felügyelet mellett használhatják a készüléket, továbbá ha előzőleg ellátták őket útmutatásokkal a készülék használatára vonatkozóan, és ismerik a használatból eredő esetleges kockázatokat. Ne engedje, hogy gyerekek játsszanak a készülékkel. Gyerekek nem végezhetik a készülék tisztítását és karbantartását felügyelet nélkül.

⚠ VIGYÁZAT! A készülék és annak hozzáférhető részei használat közben felforrósodnak. Legyen óvatos, és ne érintse meg a fűtőszálakat. A 8 évesnél fiatalabb gyerekeket távol kell

tartani a készüléktől, hacsak nincsenek folyamatos felügyelet alatt.

⚠ Aszalás közben soha ne hagyja felügyelet nélkül a készüléket! Ha a készülékben ételszonda is használható, csak az ehhez a sütőhöz ajánlott típusokat használja, ellenkező esetben tűz keletkezhet.

⚠ Tűzbiztonsági okokból ne hagyjon konyharuhát vagy más gyúlékony tárgyat a készülék közelében, amíg annak minden része teljesen ki nem hűl. Mindig kísérje figyelemmel a zsíros, olajos ételek készítését, és legyen óvatos az alkoholos italok hozzáadásakor, mert azok tüzet okozhatnak. Az edények és tartozékok kivételéhez használjon fogókesztyűt. A sütés végén óvatosan nyissa ki a sütő ajtaját, és az égési sérülések elkerülése érdekében hagyja, hogy a forró levegő vagy a gőz fokozatosan távozzon, mielőtt a sütőbe nyúlna. Ne torlaszolja el a sütő elején levő szellőzőket, ahol a forró levegő távozik, mert azzal tüzet okozhat.

⚠ Legyen óvatos, amikor a sütő ajtaja nyitva van, vagy le van hajtva, nehogy megüsse magát.

RENDELTETTÉSSZERŰ HASZNÁLAT

⚠ FIGYELEM: Kialakításából adódóan a készülék működtetése nem lehetséges külső időzítő szerkezettel vagy külön távirányítóval.

⚠ Ezt a készüléket háztartási illetve ahhoz hasonló célokra tervezték, mint például: üzletekben, irodákban lévő és egyéb munkahelyi konyhákban; tanyán; szállodák, motelek, reggelit és szobát kínáló és egyéb szálláshelyek vendégei számára.

⚠ Egyéb célra történő használata tilos (pl. helyiség fűtése).

⚠ A készüléket nem nagyüzemi használatra tervezték. Ne használja a készüléket a szabadban.

⚠ Ne tegyen a készülékbe vagy annak közelébe robbanásveszélyes vagy gyúlékony anyagokat (pl. benzint vagy aeroszolos flakont), mert ezek tüzet okozhatnak.

ÜZEMBE HELYEZÉS

⚠ A készülék mozgatását és üzembe helyezését a sérülésveszély csökkentése érdekében két vagy több személy végezze. Viseljen védőkesztyűt a készülék kicsomagolása és üzembe helyezése során, nehogy megvágja magát.

⚠ A beszerelést, a vízbekötést is beleértve (amennyiben szükséges), az elektromos csatlakoztatást és a javítási munkálatokat szakképzett technikusként kell elvégeznie. Csak akkor javítsa meg vagy cserélje ki a készülék egyes alkatrészeit, ha az adott művelet szerepel a felhasználói kézikönyvben. Ne engedje a gyermekeket abba a helyiségbe, ahol az üzembe helyezést végzi. A kicsomagolás után ellenőrizze, hogy a készülék nem sérült-e meg a szállítás során. Probléma esetén forduljon a kereskedőhöz vagy a legközelebbi vevőszolgálatához. Üzembe

helyezés után a csomagolóanyagokat (műanyag, habzivacs stb.) a fulladásveszély miatt olyan helyen tárolja, ahol gyermekek nem férhetnek hozzá. Az áramütés elkerülése érdekében az üzembe helyezési műveletek előtt húzza ki a készülék hálózati csatlakozóját. Az áramütés elkerülése érdekében az üzembe helyezés során győződjön meg arról, hogy a készülék miatt nem sérül-e a hálózati tápkábel. A készüléket csak a megfelelő üzembe helyezést követően kapcsolja be.

⚠ Végezzen el minden asztalosmunkát a bútoron, és gondosan távolítsa el minden faforgácsot és fűrészport, mielőtt a készüléket a befoglaló egységbe szerelné.

⚠ A készüléket csak az üzembe helyezéskor vegye le a hungarocell védőalapzatról.

⚠ Az égési sérülések elkerülése érdekében az üzembe helyezést követően a készülék alja már nem lehet hozzáférhető.

⚠ Tűzbiztonsági okokból ne helyezze üzembe a készüléket díszajtó mögött.

⚠ Ha a készüléket munkalap alá helyezi, tűzbiztonsági okokból ne torlaszolja el a munkalap és a sütő teteje közötti minimálisan szükséges rést.

ELEKTROMOS ÁRAMMAL KAPCSOLATOS FIGYELMEZTETÉSEK

⚠ Az adattábla a sütő elülső szegélyén van (látható, amikor az ajtó nyitva van).

⚠ Fontos, hogy a készüléket le lehessen választani az elektromos hálózatról a villásdugó kihúzásával vagy az aljzat és a készülék közé szerelt, többpólusú megszakítóval, illetve kötelező a készüléket az országos elektromos biztonsági előírásoknak megfelelően földelni.

⚠ Ne használjon hosszabbítót, elosztót vagy adaptert. Beszerelés után az elektromos alkatrészeknek hozzáférhetetlennek kell lenniük a felhasználó számára. Ne használja a készüléket meztláb, és ne nyúljon hozzá nedves kézzel. Ne használja a készüléket, ha a tápkábel vagy a csatlakozódugó sérült, illetve ha a készülék nem működik megfelelően, megsérült vagy leejtették.

⚠ Ha a hálózati kábel sérült, azt az áramütési kockázat elkerülése érdekében a gyártóval, a gyártó szervizképviselőjével vagy hasonlóan képzett személlyel kell egy azonos kábelre kicseréltetni.

⚠ Ha cserélni kell a tápkábelt, forduljon a hivatalos vevőszolgálatához.

TISZTÍTÁS ÉS KARBANTARTÁS

⚠ FIGYELMEZTETÉS: Bármilyen karbantartási művelet előtt győződjön meg arról, hogy a készüléket kikapcsolta és kihúzta a konnektorból. A személyi sérülés kockázatának elkerülése érdekében használjon védőkesztyűt (vágás veszélye) és munkavédelmi cipőt (összezúródás veszélye); mindenképpen két

személy mozgassa (csökkentett terhelés); soha ne használjon gőznyomással működő tisztítókészüléket (áramütés veszélye). A gyártó által nem engedélyezett nem szakszerű javítások veszélyeztethetik az egészséget és a biztonságot, amiért a gyártó nem tehető felelőssé. A nem szakszerű javításokból vagy karbantartásokból eredő hibákra vagy károkra nem vonatkozik a garancia, amelynek feltételeit a termékhez mellékelt dokumentum tartalmazza.

⚠ Ne használjon durva, korrozív tisztítószerket vagy éles fémkaparókat a sütőajtó üvegének tisztításához, ugyanis azok összekarcolhatják a felületét, ami az üveg töréséhez vezethet.

⚠ Bármilyen tisztítási vagy karbantartási művelet előtt győződjön meg róla, hogy a készülék teljesen kihűlt. Fennáll az égési sérülés veszélye.

⚠ **VIGYÁZAT!** Az áramütés elkerülése érdekében a lámpa cseréje előtt kapcsolja ki a készüléket.

A CSOMAGOLÓANYAGOK ÁRTALMATLANÍTÁSA

A csomagolóanyag 100%-ban újrahasznosítható, és el van látva az újrahasznosítás jelével . A csomagolás egyes részeinek hulladékkezelését megfelelően, a hulladékok ártalmatlanítására vonatkozó helyi rendelkezések szerint kell elvégezni.

A HÁZTARTÁSI GÉPEK HULLADÉKKÉNT TÖRTÉNŐ ELHELYEZÉSE

Ez a készülék újrahasznosítható vagy újrafelhasználható anyagok felhasználásával készült. Leselejtezőkor a helyi hulladékkezelési szabályokkal összhangban járjon el. Az elektromos háztartási készülékek kezelésére, hasznosítására és újrafeldolgozására vonatkozó további információkért forduljon az illetékes helyi hatósághoz, a háztartási hulladékok begyűjtését végző vállalathoz vagy az üzlethez, ahol a készüléket vásárolta. Ez a berendezés az elektromos és elektronikus berendezések hulladékaikról szóló 2012/19/EU irányelvnek, illetve az elektromos és elektronikus berendezések hulladékaikról szóló 2013. évi (módosított) előírásoknak megfelelően került megjelölésre. A hulladékká vált termék szabályszerű elhelyezésével Ön segít elkerülni a környezettel és az emberi egészséggel kapcsolatos negatív következményeket. A terméken vagy a kísérődokumentumokon található  jel azt jelzi, hogy a készüléket nem szabad háztartási hulladékként kezelni, hanem az elektromos és elektronikai készülékeknek megfelelő gyűjtőhelyen kell leadni.

ENERGIATAKARÉKOSÁGI TANÁCSOK

A sütőt csak akkor melegítse elő, ha a sütési táblázat vagy a recept ezt írja elő. Használjon sötét színűre lakkozott vagy zománcozott sütőedényeket, mert ezek jobban felveszik a hőt. A hosszú sütést igénylő ételek a sütő kikapcsolását követően tovább sülnék.

MEGFELELŐSÉGI NYILATKOZAT

Ez a készülék megfelel: A környezettudatos tervezésre vonatkozó 66/2014/EU rendelet irányelveinek; Az energiafogyasztás címkézésére vonatkozó 65/2014/EU rendelet irányelveinek; A környezettudatos tervezésre és energiacímkezésre vonatkozó (módosított) (EU Exit) 2019-es rendelet irányelveinek, az EN 60350-1 európai szabvánnyal összhangban.

A készülék G energiahatékonysági osztályú fényforrást tartalmaz.

LT

SAUGOS INSTRUKCIJOS

PERSKAITYKITE IR LAIKYKITĖS

Prieš naudodami prietaisą, perskaitykite šias saugos instrukcijas. Išsaugokite jas ateičiai.

Šiame vadove ir ant prietaiso pateikti svarbūs saugos perspėjimai, kuriuos būtina perskaityti ir visada laikytis. Gamintojas nepriima atsakomybės, jei nėra laikomasi šių saugos

instrukcijų, prietaisas naudojamas netinkamai arba neteisingai nustatomi valdymo įtaisai.

⚠ Labai maži vaikai (0–3 metų) turi būti saugiu atstumu nuo prietaiso. Vyresni vaikai (3–8 metų) turi būti saugiu atstumu nuo prietaiso, nebent visą laiką yra prižiūrimi. Šį prietaisą gali naudoti vaikai nuo 8 metų ir vyresni bei asmenys, turintys psichinį, jutiminį ar protinį neįgalumą arba tie, kuriems trūksta patirties arba žinių, jeigu jie yra prižiūrimi ir instruktuojami apie saugų prietaiso naudojimą ir suprantą su tuo susijusius pavojus. Neleiskite vaikams žaisti su prietaisu. Neprižiūrimi vaikai neturėtų valyti ir prižiūrėti prietaiso.

⚠ ĮSPĖJIMAS Naudojimo metu prietaisas ir pasiekiamos dalys gali įkaisti. Priežiūra turi būti atlikta stengiantis neliesti įkaitusių dalių. Prietaisą reikia saugoti nuo jaunesnių nei 8 metų vaikų, jeigu jie nėra nuolat prižiūrimi.

⚠ Gaminimo metu nepalikite prietaiso be priežiūros. Jei prietaise galima naudoti zoną, naudokite tik šiai krosnei rekomenduotą temperatūros zoną. Priešingu atveju kyla gaisro pavojus.

⚠ Stenkitės neprisiliesti prie prietaiso drabužiais arba kitomis lengvai užsiliepsnojančiomis medžiagomis, kol visi prietaiso komponentai visiškai neatvės – kyla gaisro pavojus. Būkite atsargūs ruošdami riebius, aliejuotus patiekalus arba pildami alkoholinius gėrimus, nes gali kilti gaisras. Keptuves ir kitus indus imkite užsimovę apsaugines pirštines. Baigę gaminti maistą, prietaiso dureles atidarykite atsargiai, kad karštas oras arba garai pamažu išeitų, nes galite nudegti. Neuždenkite karšto oro išėjimo angų krosnelės priekyje, nes gali kilti gaisras.

⚠ Būkite atsargūs, kad neužkliūtumėte už atidarytų arba nuleistų orkaitės durelių.

LEISTINAS NAUDOJIMAS

⚠ **PERSPĖJIMAS:** Prietaisas nėra pritaikytas valdyti naudojamą išorinį perjungimo įtaisą, pvz., laikmatį, arba atskirą nuotolinio valdymo sistemą.

⚠ Šis prietaisas skirtas naudoti namuose ir panašiose patalpose, pavyzdžiui: parduotuvių, biurų ir kitų įstaigų darbuotojų virtuvėse; gyvenamuosiuose namuose-ūkiuose; viešbučiuose, moteliuose, nakvynės vietose, kur patiekiami pusryčiai (angl. „Bed and Breakfast“), bei kitose apgyvendinimo įstaigose.

⚠ Kitoks naudojimas draudžiamas (pvz., kambariams šildyti).

⚠ Šis prietaisas nėra skirtas profesionaliam naudojimui. Prietaiso nenaudokite lauke.

⚠ Nelaikykite sprogusių ar degusių medžiagų (pvz., benzino ar aerozolių) prietaise ar šalia jo – kyla gaisro pavojus.

ĮRENGIMAS

⚠ Prietaisą perkelti ir įrengti turi du ar daugiau žmonių. Priešingu atveju galite susižeisti. Mūvėkite

apsaugines pirštines, kai išpakuojate ir montuojate prietaisą. Priešingu atveju galite įsipjauti.

⚠ Įrengimą, taip pat prijungimo prie vandentiekio (jei reikia), elektros tinklo ir remonto darbus turi atlikti kvalifikuotas technikas. Prietaisą remontuoti ar jo dalis keisti galima tik tuo atveju, jei tai nurodyta naudotojo vadove. Pasirūpinkite, kad montavimo vietoje nebūtų vaikų. Išpakavę prietaisą, patikrinkite, ar jis nebuvo pažeistas pervežimo metu. Jei kyla problemų, kreipkitės į prekybos atstovą arba artimiausią techninės priežiūros centrą. Įrengus prietaisą, pakuotes medžiagas (plastiką, polistireno dalis ir pan.) būtina laikyti vaikams nepasiekiamoje vietoje – kyla uždusimo pavojus. Prieš vykdant bet kokius įrengimo darbus, prietaisą būtina išjungti iš elektros tinklo – elektros smūgio pavojus. Pasirūpinkite, kad įrengiant prietaisą nepažeistų maitinimo laido – gaisro ar elektros smūgio pavojus. Prietaisą įjungti galima tik baigus įrengimo darbus.

⚠ Spintelės pjovimo darbus atlikite prieš montuodami orkaitę į baldus ir gerai nuvalykite visas medienos drožles bei pjuvenas.

⚠ Neišimkite prietaiso iš polistireno putų pagrindo, kol nebūsate pasirengę jo montuoti.

⚠ Įrengus, prietaiso apačia turi būti neprieinama. Priešingu atveju kyla nudegimo pavojus.

⚠ Nemontuokite prietaiso už dekoratyvinių durelių – kyla gaisro pavojus.

⚠ Jei prietaisas montuojamas po stalviršiu, neužblokuokite minimalaus tarpo tarp stalviršio ir viršutinio orkaitės krašto. Galite nudegti.

ISPĖJIMAI DĖL ELEKTROS

⚠ Duomenų plokštelė yra orkaitės priekiniame krašte (matoma atidarius orkaitės dureles).

⚠ Prietaisą reikia sumontuoti taip, kad jį būtų galima išjungti iš elektros tinklo ištraukus maitinimo laido kištuką arba iki elektros lizdo pagal sujungimų taisykles sumontuotu daugiapoliu jungikliu ir prietaisas turi būti įžemintas pagal nacionalinius elektros saugos standartus.

⚠ Nenaudokite ilginamųjų laidų, tinklo lizdo skirstytuvų ir adapterių. Prietaisą įrengus, jo elektros komponentai turi būti nepasiekiami naudotojui. Prietaiso nenaudokite, jei jūsų kūnas yra drėgnas arba esate basi. Šio prietaiso nenaudokite, jei pažeistas jo maitinimo laidas arba kištukas, jei prietaisas veikia netinkamai arba jei jis yra pažeistas ar buvo numestas.

⚠ Jei maitinimo laidas pažeistas, jį tokiu pačiu turi pakeisti gamintojas, jo įgaliojamas techninės priežiūros darbuotojas ar kitas kvalifikuotas asmuo – taip išvengsite elektros šoko pavojus.

⚠ Jei reikia pakeisti maitinimo laidą, kreipkitės į įgaliojantį techninės priežiūros centrą.

VALYMAS IR PRIEŽIŪRA

⚠ **ISPĖJIMAS.** Prieš atlikdami bet kokius techninės priežiūros darbus, prietaisą išjunkite ir atjunkite nuo elektros tinklo. Kad nesusižeistumėte, mūvėkite apsaugines pirštines (įdrėskimo rizika); ir avėkite apsauginius batus (sumušimo rizika); darbus atlikite dviese (mažesnė apkrova); niekada nenaudokite valymo garais įrenginių (elektros šoko rizika). Dėl ne specialistų atliekamų gamintojo neįgaliojant remonto darbų gali kilti grėsmė sveikatai arba saugai ir gamintojas dėl to nebus laikomas atsakingu. Jei bet kokia žala ar pažeidimas atsiranda dėl neprofesionalių darbuotojų atliktų remonto arba techninės priežiūros darbų, garantija, kurios sąlygos yra išdėstytos kartu su įrenginiu pateiktame dokumente, negalioja.

⚠ Valydami krosnelės durelių stiklą nenaudokite aštrių valiklių ar metalinių gremžtukų, nes jie gali subraižyti paviršių ir dėl to stiklas gali sutrūkti.

⚠ Prieš vykdydami priežiūros arba valymo darbus, įsitikinkite, kad prietaisas atvėso. – galite nusideginti.

⚠ **ISPĖJIMAS** Prieš keisdami lemputę prietaisą išjunkite, kad nekiltų elektros šoko pavojus.

PAKAVIMO MEDŽIAGŲ IŠMETIMAS

Pakavimo medžiagos yra 100 % perdirbamos ir pažymėtos perdirbimo simboliu . Todėl įvairias pakuotes medžiagas reikia išmesti labai atsakingai ir griežtai laikantis vietos institucijų reglamentų, reguliuojančių atliekų išmetimą.

BUITINIŲ PRIETAISŲ ŠALINIMAS

Šis prietaisas pagamintas naudojant perdirbamas arba pakartotinai naudojamas medžiagas. Prietaisą išmeskite paisydami vietos atliekų išmetimo reglamentų. Dėl išsamesnės informacijos apie buitinių elektrinių prietaisų apdorojimą, utilizavimą ir perdirbimą kreipkitės į įgaliojantį vietos instituciją, buitinių atliekų surinkimo įmonę arba parduotuvę, kurioje pirkote prietaisą. Šis prietaisas paženklintas pagal Europos direktyvos 2012/19/ES dėl elektros ir elektronikos įrangos atliekų (EEJA) reikalavimus ir pagal elektros ir elektronikos įrangos atliekų 2013 m. reikalavimus (pataisas). Tinkamai utilizuodami šį gaminį apsaugosite aplinką ir sveikatą nuo galimo neigiamo poveikio. Ant prietaiso arba pridėdamų dokumentų esantis simbolis  nurodo, kad su šiuo prietaisu negalima elgtis kaip su buitinėmis šiukšlėmis. Jį reikia atiduoti į atitinkamą surinkimo skyrių, kad elektros ir elektronikos įranga būtų perdirbta.

ENERGIJOS TAUPYMO PATARIMAI

Orkaitę įkaitinkite tik tuo atveju, jei tai atlikti nurodyta gaminio aprašo lape esančioje gaminimo lentelėje arba patiekalo recepte. Naudokite tamsiai lakuotas arba emaliu padengtas kepimo formas, nes jos geriau sugeria karštį. Patiekalai, kuriuos reikia ilgiau gaminti, toliau bus gaminami net ir išjungus orkaitę.

ATITIKTIES DEKLARACIJA

Šis prietaisas atitinka: ekologinio projektavimo reikalavimus, numatytus Europos reglamente Nr. 66/2014; energijos vartojimo efektyvumo ženklavimo reglamentą 65/2014; ekologinio projektavimo reikalavimus su energija susijusiems gaminiams ir energijos informacijos (pataisa) (išėjimas iš ES) 2019 m. reglamentą, vadovaujantis Europos standartu EN 60350-1.

Šiame gaminyje integruotas G klasės energijos naudojimo efektyvumo šviesos šaltinis.

LV

DROŠIBAS NORĀDĪJUMI

NOTEIKTI JĀIZLASA UN JĀIEVĒRO

Pirms ierīces lietošanas izlasiet šos drošības norādījumus. Saglabājiet šos norādījumus, lai vēlāk varētu tos pārlasīt.

Šī rokasgrāmata un pati ierīce sniedz svarīgus drošības brīdinājumus, kas ir jāizlasa un vienmēr jāievēro. Ražotājs neuzņemas atbildību par bojājumiem, kas radušies nepiemērotas lietošanas vai nepareizu vadības elementu iestāšanās dēļ.

⚠ **Ļoti maziem bērniem (0–3 gadi) jāatrodas drošā attālumā no ierīces. Maziem bērniem (3–8 gadi) jāatrodas drošā attālumā no ierīces, ja vien tie netiek nepārtraukti uzraudzīti. Bērni no 8 gadu vecuma un personas ar fiziskiem, jušanas vai garīgiem traucējumiem vai bez pieredzes un zināšanām var lietot šo ierīci, ja tās tiek uzraudzītas vai instruētas par ierīces drošu lietošanu un izprot ar to saistītos riskus. Bērni nedrīkst spēlēties ar ierīci. Ierīces tīrīšanu un apkopi nedrīkst veikt bērni bez pieaugušo uzraudzības.**

⚠ **BRĪDINĀJUMS.** Lietošanas laikā ierīce un tās atklātās daļas uzkarst. Ievērojiet piesardzību, lai nepieskartos sildelementiem. Bērniem līdz 8 gadu vecumam ir jāatrodas drošā attālumā no ierīces, ja vien tie netiek nepārtraukti uzraudzīti.

⚠ Produktu žāvēšanas laikā nekad neatstājiet ierīci bez uzraudzības. Ja ierīce ir piemērota pārtikas termometra izmantošanai, lietojiet tikai šai cepeškrāsnij ieteicamo temperatūras zondi – pastāv aizdegšanās risks.

⚠ Neļaujiet ierīcei saskarties ar audumu vai citiem viegli uzliesmojošiem materiāliem, kamēr visas detaļas nav pilnīgi atdzisušas – pastāv aizdegšanās risks. Gatavojot ēdienu ar lielu tauku vai eļļas daudzumu vai pievienojot alkoholiskus dzērienus, rīkojieties ārkārtīgi piesardzīgi – pastāv aizdegšanās risks. Pannu un piederumu izņemšanai lietojiet virtuves cimds. Gatavošanas laika beigās durvis atveriet uzmanīgi, pirms piekļuves ļaujiet karstajam gaisam un tvaikam pakāpeniski izplūst – pastāv apdedzināšanās risks. Nenospriestojiet ierīces priekšpusē esošās karstā gaisa atveres – pastāv aizdegšanās risks.

⚠ Esiet piesardzīgi, lai nesadurtos ar cepeškrāsns durvīm, kad tās ir atvērtas vai nolaistas.

ATĻAUTĀ LIETOŠANA

⚠ **UZMANĪBU!** Ierīci nav paredzēts darbināt ar ārēju slēdža ierīci, kā taimeru vai atsevišķu tālvadības sistēmu.

⚠ Šo ierīci ir paredzēts izmantot sadzīvē un tamlīdzīgi, piemēram: personāla virtuves zonās, veikalos, birojos un citās darba vidēs; zemnieku saimniecībās; klientu istabās viesnīcās, moteļos un citās līdzīga tipa apmešanās vietās.

⚠ Neizmantojiet to citiem nolūkiem (piemēram, telpu apsildei).

⚠ Šī ierīce nav paredzēta profesionālai lietošanai. Neizmantojiet ierīci ārpus telpām.

⚠ Neuzglabājiet ierīcē sprāgstošas vielas (piemēram, benzīnu vai aerosola baloniņus) un nenovietojiet tās ierīces tuvumā – pastāv aizdegšanās risks.

MONTĀŽA

⚠ Ierīces pārvietošana un uzstādīšana jāveic vismaz diviem cilvēkiem – pastāv savainojumu risks. Izmantojiet aizsargcimdus visos izsaiņošanas un uzstādīšanas darbos – pastāv risks sagriezties.

⚠ Uzstādīšanu, tostarp ūdens pievada pieslēgšanu (ja tāds ir), kā arī elektrisko savienojumu izveidi un remontu drīkst veikt tikai kvalificēts tehniķis. Nelabojiet un nemainiet ierīces detaļas, ja vien tas nav tieši norādīts lietotāja rokasgrāmatā. Neļaujiet bērniem atrasties ierīces montāžas vietas tuvumā. Pēc ierīces izsaiņošanas pārliecinieties, vai pārvadāšanas laikā tā nav bojāta. Problēmu gadījumā sazinieties ar izplatītāju vai tuvāko pēcpārdošanas apkalpošanas centru. Pēc ierīces montāžas novietojiet iepakojuma materiālus (plastmasas un polistirola daļas u.c.) bērniem nepieejamā vietā – pastāv nosmakšanas risks. Pirms ierīces uzstādīšanas tai jābūt atvienotai no elektrotīkla – pastāv strāvas trieciena risks. Uzstādīšanas laikā raugiet, lai ierīce nesabojātu barošanas kabeli – pastāv aizdegšanās un strāvas trieciena risks. Ieslēdziet ierīci tikai tad, kad montāža pabeigta.

⚠ Uzmanīgi veiciet skapja zāgēšanas darbus pirms ierīces uzstādīšanas un rūpīgi noslaukiet visas koka skaidas un putekļus.

⚠ Noņemiet cepeškrāsni no polistirola putu pamatnes tikai uzstādīšanas laikā.

⚠ Pēc uzstādīšanas cepeškrāsns pamatne nedrīkst būt pieejama – pastāv apdedzināšanās risks.

⚠ Neuzstādiet ierīci aiz dekoratīvām durvīm – pastāv aizdegšanās risks.

⚠ Ja ierīce ir uzstādīta zem darbvirsmas, nepārklājiet atveri starp darbvirsmu un cepeškrāsns augšmalu – pastāv apdedzināšanās risks.

ELEKTRISKIE BRĪDINĀJUMI

⚠ Datu plāksne atrodas uz cepeškrāsns priekšējās malas (redzama, atverot cepeškrāsns durvis).

⚠ Jānodrošina iespēja atvienot ierīci no strāvas padeves, to vienkārši atslēdzot, ja pieejama kontaktdakša, vai ar divpolu slēdzi, kas uzstādīts pirms kontaktligzdas pēc elektroinstalācijas noteikumiem, un ierīcei jābūt zemētai atbilstoši valsts elektrības drošības standartiem.

⚠ Neizmantojiet pagarinātājus vai vairāk spraudņu kontaktligzdas, vai adapterus. Pēc ierīces uzstādīšanas tās elektriskās sistēmas detaļas nedrīkst būt pieejamas. Neizmantojiet ierīci ar mitrām rokām vai basām kājām. Nelietojiet šo ierīci, ja bojāts tās strāvas kabelis vai kontaktdakša, ja tā nedarbojas pareizi vai tā ir bojāta vai tikusi nomesta.

⚠ Ja padeves kabelis ir bojāts, tas jāaizvieto ar identisku, nomaiņa jāveic ražotājam, tā servisa aģentam vai līdzīgas kvalifikācijas personai, lai izvairītos no bīstamības – strāvas trieciena riska.

⚠ Barošanas kabeļa nomaiņas gadījumā sazinieties ar pilnvarotu apkopes centru.

TĪRĪŠANA UN APKOPE

⚠ BRĪDINĀJUMS: Pirms sākt apkopi, noteikti izslēdziet ierīci un atvienojiet no barošanas avota. Lai negūtu traumu, izmantojiet aizsargcimdus (brūču gūšanas risks) un aizsargapavus (saspiešanas risks); Ierīci jāpārvieta divatā (slodzes mazināšana). Nekādā gadījumā nelietojiet tvaika tīrīšanas ierīces (pastāv elektrotraumas gūšanas draudi). Neprofesionāli remontdarbi, ko nav apstiprinājis ražotājs, var apdraudēt veselību un drošību, par ko ražotājs neuzņemsies atbildību. Uz jebkādiem defektiem vai bojājumiem, ko izraisījis neprofesionāli veikts remonts vai apkope, neattieksies garantija, kuras noteikumi ir izklāstīti dokumentā, kas pievienots šai ierīcei.

⚠ Nelietojiet raupjus, abrazīvus tīrīšanas līdzekļus vai metāla skrāpjus cepeškrāsns durvju stikla tīrīšanai, jo tie var saskrāpēt virsmu, kā rezultātā var saplaisāt stikls.

⚠ Pārliedziniet, ka pirms ierīces apkopes veikšanas ierīce ir atdzisusi. - pastāv apdedzināšanās risks.

⚠ BRĪDINĀJUMS. Pirms spuldzes maiņas pārliedziniet, ka ierīce ir izslēgta – pastāv elektrotraumas risks.

IEPAKOJUMA MATERIĀLU UTILIZĀCIJA

Iepakojuma materiāls ir 100% pārstrādājams un tiek apzīmēts ar otrreizējās pārstrādes simbolu ♻. Tādēļ dažādas iepakojuma daļas jāutilizē atbilstīgi un saskaņā ar vietējiem atkritumu apsaimniekošanas noteikumiem.

MĀJSAIMNIECĪBAS IERĪČU UTILIZĀCIJA

Šī ierīce ir izgatavota no pārstrādājamiem un atkārtoti izmantojamiem materiāliem. Utilizējiet to saskaņā ar vietējiem atkritumu apsaimniekošanas noteikumiem. Plašāku informāciju par lietotu sadzīves ierīču apstrādi, atjaunošanu un pārstrādi varat saņemt vietējā attiecīgajā iestādē, pie atkritumu savākšanas pakalpojumu sniedzējiem vai veikalā, kur ierīci iegādājāties. Šī ierīce ir marķēta saskaņā ar Eiropas Savienības Direktīvu 2012/19/ES par elektrisko un elektronisko iekārtu atkritumiem (EELIA) un saskaņā ar 2013. gada Regulu par elektrisko un elektronisko iekārtu atkritumiem (un tās grozījumiem). Nodrošinot šīs ierīces pareizu utilizāciju, varat novērst iespējamo negatīvo vides un cilvēka veselības apdraudējumu. Simbols ♻ uz izstrādājuma vai komplektācijā iekļautajiem dokumentiem norāda, ka šo ierīci nevar izmest sadzīves atkritumos, bet tā ir jānodod pārstrādei elektrisko un elektronisko ierīču savākšanas centrā.

IETEIKUMI ENERĢIJAS TAUPIŠANAI

Uzkarsējiet cepeškrāsnī tikai līdz temperatūrai, kas norādīta receptē. Izmantojiet tumši lakotas vai emaljētas cepešpannas un traukus, jo tie daudz labāk absorbē karstumu. Ēdiens, kam nepieciešama ilgāka gatavošana, turpinās cepties arī pēc cepeškrāsns izslēgšanas.

ATBILSTĪBAS DEKLARĀCIJAS

Šī ierīce atbilst: Eiropas Komisijas Regulai 66/2014 par ekodizaina prasībām; Energomarķējuma Regulai 65/2014; 2019. gada noteikumiem saistībā ar ekodizaina prasībām ar enerģiju saistītiem ražojumiem un enerģijas informāciju (grozījums) (ES izvešana) saskaņā ar Eiropas standartu EN 60350-1.

Šajā izstrādājumā iebūvēts energoefektivitātes klases G gaismas avots.

INSTRUKCJE BEZPIECZEŅSTWA

PRZECZYTAĆ I ŚCIŚLE PRZESTRZEGAĆ

Przed przystąpieniem do użytkowania urządzenia należy zapoznać się instrukcjami bezpieczeństwa. Przechowywać w podręcznym miejscu w celu skorzystania w przyszłości.

W instrukcji oraz na samym urządzeniu znajdują się ważne ostrzeżenia dotyczące bezpieczeństwa, które należy zawsze uwzględniać. Producent urządzenia nie ponosi odpowiedzialności za jakiegokolwiek szkody wynikłe z nieprzestrzegania niniejszych instrukcji bezpieczeństwa, nieprawidłowego użytkowania urządzenia lub niewłaściwego ustawienia elementów sterujących.

⚠ Młodsze dzieci (0-3 lat) nie powinny przebywać w pobliżu urządzenia. Dzieci (3-8 lat) nie powinny przebywać w pobliżu urządzenia bez stałego nadzoru. Dzieci w wieku 8 lat i starsze, osoby o ograniczonej sprawności fizycznej, sensorycznej lub umysłowej oraz osoby bez odpowiedniego doświadczenia i wiedzy, mogą korzystać z urządzenia wyłącznie pod nadzorem lub po otrzymaniu odpowiednich instrukcji dotyczących bezpiecznego użytkowania urządzenia oraz pod warunkiem, że rozumieją zagrożenia związane z obsługą urządzenia. Nie pozwalać, by dzieci bawiły urządzeniem. Dzieci nie mogą czyścić ani konserwować urządzenia bez nadzoru.

⚠ OSTRZEŻENIE: Urządzenie i jego dostępne części nagrzewają się podczas użytkowania. Należy zachować ostrożność, aby nie dotykać elementów grzejnych. Dzieci do lat 8 nie mogą znajdować się w pobliżu urządzenia bez stałego nadzoru.

⚠ Nigdy nie pozostawiać bez nadzoru urządzenia podczas procesu suszenia żywności. Jeśli urządzenie nadaje się do stosowania sondy, używaj tylko sondy temperaturowej zalecanej dla tego piekarnika – ryzyko pożaru.

⚠ Ścierki kuchenne i inne łatwopalne materiały powinny być przechowywane z dala od urządzenia, dopóki wszystkie jego podzespoły całkowicie nie ostygną – ryzyko pożaru. Należy zawsze zachowywać czujność podczas pieczenia pokarmów bogatych w tłuszcze, olej lub podczas dodawania napojów alkoholowych – ryzyko pożaru. Do wyjmowania patelni i innych akcesoriów należy używać rękawic kuchennych. Na koniec pieczenia należy ostrożnie otworzyć drzwi piekarnika, aby przed uzyskaniem do niego dostępu umożliwić stopniowe ujście gorącego powietrza lub pary – ryzyko oparzeń. Nie zakłócać przepływu gorącego powietrza z przodu piekarnika – ryzyko pożaru.

⚠ Aby uniknąć uderzenia w drzwi piekarnika, zachować ostrożność, gdy są one otwarte lub skierowane w dół.

DOZWOLONE ZASTOSOWANIE

⚠ **OSTROŻNIE:** Urządzenie nie jest przystosowane do obsługi za pomocą zewnętrznego urządzenia, np. timera, ani niezależnego systemu zdalnego sterowania.

⚠ To urządzenie jest przeznaczone do użytku w gospodarstwach domowych oraz do podobnych zastosowań, takich jak: kuchnie dla pracowników w sklepach, biurach i innych środowiskach roboczych; gospodarstwa rolne; wykorzystanie przez klientów w hotelach, motelach oraz innych obiektach mieszkalnych.

⚠ Wszelkie inne zastosowania (np. ogrzewanie pomieszczeń) są zabronione.

⚠ Niniejsze urządzenie nie jest przeznaczone do użytku komercyjnego. Urządzenia nie należy używać w miejscach niezadaszonych.

⚠ Nie przechowywać materiałów wybuchowych ani substancji łatwopalnych (np. paliwa lub puszek z aerozolem) wewnątrz lub w pobliżu urządzenia – ryzyko pożaru.

INSTALACJA

⚠ Przemieszczenie oraz montaż urządzenia wymaga obecności co najmniej dwóch osób - ryzyko obrażeń ciała. Podczas wypakowywania i instalacji stosować rękawice ochronne - ryzyko skaleczenia.

⚠ Instalacje, w tym instalacje wodne (jeżeli dotyczy), podłączenia elektryczne i wszelkie naprawy powinny być przeprowadzane przez wykwalifikowanego technika. Nie naprawiać ani nie wymieniać żadnych części urządzenia, chyba że wyraźnie zaznaczono to w instrukcji obsługi. Dzieci nie powinny zbliżać się do miejsca montażu. Po rozpakowaniu urządzenia należy upewnić się, że nie uległo uszkodzeniu podczas transportu. W przypadku problemów należy skontaktować się ze sprzedawcą lub najbliższym serwisem technicznym. Po zainstalowaniu odpady opakowaniowe (plastikowe, elementy styropianowe itp.) muszą być przechowywane poza zasięgiem dzieci - ryzyko uduszenia. Przed przystąpieniem do jakichkolwiek czynności montażowych urządzenie należy odłączyć od zasilania elektrycznego – ryzyko porażenia prądem. Podczas instalacji dopilnować, aby urządzenie nie uszkodziło przewodu zasilającego - ryzyko pożaru lub porażenia prądem. Urządzenie można uruchomić dopiero po zakończeniu instalacji.

⚠ Przed wstawieniem urządzenia przyciąć szafkę i usunąć trociny i wióry.

⚠ Nie wyjmować urządzenia ze styropianowej podstawy do czasu instalacji.

⚠ Po zainstalowaniu dolna część urządzenia nie powinna być już dostępna – ryzyko oparzeń.

⚠ Nie umieszczać urządzenia za dekoracyjnymi drzwiczkami – ryzyko pożaru.

⚠ Jeśli urządzenie jest zainstalowane pod blatem roboczym, nie blokować minimalnego odstępu pomiędzy nim a górną krawędzią piekarnika - ryzyko oparzeń.

OSTRZEŻENIA DOTYCZĄCE ELEKTRYCZNOŚCI

⚠ Tabliczka znamionowa znajduje się na przedniej krawędzi kuchenki (jest widoczna przy otwartych drzwiczkach).

⚠ Musi istnieć możliwość odłączenia urządzenia od źródła zasilania przez wyjęcie wtyczki (jeśli wtyczka jest dostępna) lub za pomocą dostępnego przełącznika wielobiegowego, zainstalowanego w przewodzie do gniazda zasilania zgodnie z obowiązującymi normami krajowymi; urządzenie musi także posiadać uziemienie zgodne z obowiązującymi normami krajowymi dotyczącymi sprzętu elektrycznego.

⚠ Nie stosować przedłużaczy, rozdzielaczy i złączy pośrednich. Po zakończeniu instalacji użytkownik nie powinien mieć dostępu do podzespołów elektrycznych urządzenia. Nie korzystać z urządzenia na bosą lub będąc mokrym. Nie uruchamiać urządzenia, jeśli kabel zasilający lub wtyczka są uszkodzone, nie działa ono prawidłowo lub zostało uszkodzone bądź upuszczone.

⚠ Jeśli przewód zasilający jest uszkodzony, jego wymiana na identyczny powinna być przeprowadzona przez producenta, pracownika serwisu lub inną podobnie wykwalifikowaną osobę w celu uniknięcia niebezpieczeństwa – ryzyko porażenia prądem.

⚠ Jeśli kabel zasilający wymaga wymiany, należy skontaktować się z autoryzowanym centrum serwisowym.

CZYSZCZENIE I KONSERWACJA

⚠ **OSTRZEŻENIE:** Sprawdzić, czy urządzenie zostało wyłączone i odłączone od źródła zasilania przed przystąpieniem do czynności konserwacyjnych. Aby uniknąć ryzyka obrażeń ciała, należy używać rękawic ochronnych (ryzyko skaleczenia) i butów ochronnych (ryzyko stłuczenia) pamiętać o obsłudze przez dwie osoby (zmniejszenie obciążenia); w żadnym przypadku nie stosować urządzeń parowych do czyszczenia (ryzyko porażenia prądem). Niefachowe naprawy nieautoryzowane przez producenta mogą spowodować zagrożenie dla zdrowia i bezpieczeństwa, za które producent nie ponosi odpowiedzialności. Wszelkie wady lub uszkodzenia spowodowane nieprofesjonalnymi naprawami lub konserwacją nie są objęte gwarancją, której warunki są przedstawione w dokumencie dostarczonym wraz z urządzeniem.

⚠ Do czyszczenia szyby w drzwiach nie używać środków ściernych ani metalowych skrobaków, ponieważ mogą one zarysować powierzchnię i spowodować pęknięcie szyby.

⚠ Przed przystąpieniem do jakichkolwiek czynności związanych z czyszczeniem lub konserwacją upewnić się, że urządzenie ostygło. - ryzyko poparzenia.

⚠ **OSTRZEŻENIE:** Wyłączyć urządzenie przed wymianą żarówki – ryzyko porażenia prądem.

UTYLIZACJA OPAKOWANIA

Materiał, z którego zrobione jest opakowanie, w 100% nadaje się do recyklingu i jest oznaczony symbolem . Części opakowania nie należy wyrzucać, lecz zutylizować zgodnie z przepisami określonymi przez lokalne władze.

UTYLIZACJA URZĄDZEŃ AGD

Urządzenie zostało wykonane z materiałów nadających się do recyklingu lub do ponownego użycia. Urządzenie należy utylizować zgodnie z miejscowymi przepisami dotyczącymi gospodarki odpadami. Aby uzyskać więcej informacji na temat utylizacji, odzyskiwania oraz recyklingu urządzeń AGD należy skontaktować się z lokalnym urzędem, punktem skupu złomu lub sklepem, w którym zakupiono urządzenie. To urządzenie jest oznaczone zgodnie z dyrektywą Unii Europejskiej 2012/19/UE w sprawie zużytego sprzętu elektrotechnicznego i elektronicznego (WEEE) oraz z przepisami dotyczącymi sprzętu elektrycznego i elektronicznego z 2013 r. (w brzmieniu zmienionym). Właściwa utylizacja urządzenia pomoże zapobiec ewentualnym negatywnym skutkom dla środowiska oraz zdrowia ludzkiego. Symbol  na urządzeniu lub w dołączonej do niego dokumentacji oznacza, że urządzenie nie wolno traktować jak zwykłego odpadu domowego. Należy je przekazać do punktu zajmującego się utylizacją i recyklingiem urządzeń elektrycznych i elektronicznych.

WSKAZÓWKI DOTYCZĄCE OSZCZĘDZANIA ENERGII

Urządzenie należy wstępnie nagrzewać jedynie w przypadkach, w których jest to zalecane w tabeli gotowania lub w przepisie. Używać ciemnych lub emaliowanych na czarno form do pieczenia, gdyż znacznie lepiej pochłaniają ciepło. Jeśli potrawy wymagają dłuższego czasu pieczenia, nadal będą się piekły, pomimo wyłączenia piekarnika.

DEKLARACJE ZGODNOŚCI

To urządzenie spełnia wymagania: ekoprojektu z Rozporządzenia Komisji (UE) nr 66/2014; Rozporządzenia w sprawie etykietowania energetycznego nr 65/2014; Rozporządzeń z 2019 r. dotyczące ekoprojektu dla produktów związanych z energią oraz informacji związanych z energią (zmiana) (wyjście z UE), zgodnie z normą europejską EN 60350-1.

Produkt ten wyposażony jest w oświetlenie klasy efektywności energetycznej G.

RO

INSTRUCIUNI DE SIGURANA

IMPORTANT: TREBUIE CITITE ȘI RESPECTATE

Înainte de a utiliza aparatul, citiți aceste instrucțiuni privind siguranța. Păstrați-le la îndemână pentru a le putea consulta și pe viitor.

Aceste instrucțiuni și aparatul în sine furnizează avertismente importante privind siguranța, care trebuie respectate întotdeauna. Producătorul nu își asumă nicio răspundere pentru nerespectarea acestor instrucțiuni de siguranță, pentru utilizarea necorespunzătoare a aparatului sau pentru setarea incorectă a butoanelor de comandă.

⚠ Nu lăsați aparatul la îndemâna copiilor foarte mici (0-3 ani). Nu lăsați aparatul la îndemâna copiilor mici (3-8 ani) decât dacă sunt supravegheați în permanență. Copiii cu vârsta

de peste 8 ani și persoanele cu capacități fizice, senzoriale sau mintale reduse sau fără experiență și cunoștințe pot folosi acest aparat doar dacă sunt supravegheate sau au fost instruite cu privire la utilizarea în siguranță și înțeleg riscurile implicate. Copiii nu trebuie să se joace cu aparatul. Curățarea și întreținerea nu trebuie să fie efectuate de către copii fără a fi supravegheați.

⚠ **AVERTISMENT:** Aparatul și părțile sale accesibile se înfierbântă în timpul utilizării. Trebuie evitată atingerea rezistențelor. Copiii cu vârste mai mici de 8 ani nu trebuie lăsați să se apropie de aparat, cu excepția cazurilor în care sunt supravegheați în permanență.

⚠ Nu lăsați niciodată aparatul nesupravegheat în timpul deshidratării alimentelor. Dacă aparatul poate fi utilizat împreună cu o sondă, utilizați exclusiv o sondă de temperatură recomandată pentru acest cuptor - pericol de incendiu.

⚠ Nu amplasați articole vestimentare sau materiale inflamabile lângă aparat până când nu s-au răcit complet toate componentele acestuia - pericol de incendiu. Fiți întotdeauna atenți atunci când gătiți alimente bogate în grăsimi, ulei sau la adăugarea de băuturi alcoolice - pericol de incendiu. Folosiți mânuși pentru cuptor pentru a scoate tăvile și accesoriile. La finalul procesului de preparare, deschideți ușa cu grijă, permițând aerului sau aburului fierbinte să iasă treptat înainte de a accesa cavitatea - pericol de arsuri. Nu blocați orificiile de ventilare a aerului fierbinte din partea frontală a cuptorului - pericol de incendiu.

⚠ Acționați cu atenție atunci când ușa cuptorului este deschisă parțial sau complet, pentru a evita lovirea acesteia.

UTILIZAREA PERMISĂ

⚠ **ATENȚIE:** Aparatul nu trebuie să fie pus în funcțiune prin intermediul unui întrerupător extern, cum ar fi un temporizator, sau al unui sistem de comandă la distanță separat.

⚠ Acest aparat este proiectat pentru a fi utilizat în locuințe, precum și în alte spații similare, precum: bucătării destinate personalului din magazine, birouri și alte spații de lucru; ferme; de către clienții din hoteluri, moteluri, unități de cazare de tip „bed and breakfast” și alte spații rezidențiale.

⚠ Orice altă utilizare este interzisă (de ex. încălzirea încăperilor).

⚠ Acest aparat nu este destinat utilizării în scop profesional. Nu utilizați aparatul afară.

⚠ Nu depozitați substanțe explozive sau inflamabile (de ex. benzină sau doze de aerosoli) în interiorul sau în apropierea aparatului - risc de incendiu.

INSTALAREA

⚠ Manevrarea și instalarea aparatului trebuie să fie efectuate de două sau mai multe persoane

- risc de rănire. Folosiți mănuși de protecție la despachetare și instalare - risc de tăiere.

⚠ Instalarea, inclusiv racordarea la rețeaua de alimentare cu apă (dacă este necesară) și la rețeaua de alimentare cu energie electrică, precum și reparațiile trebuie efectuate de un tehnician calificat. Nu reparați și nu înlocuiți nicio piesă a aparatului, dacă acest lucru nu este indicat în mod expres în manualul de utilizare. Nu lăsați copiii în apropierea zonei de instalare. După despachetarea aparatului, asigurați-vă că acesta nu a fost deteriorat în timpul transportului. Dacă apar probleme, contactați distribuitorul sau cel mai apropiat serviciu de asistență tehnică post-vânzare. Odată instalat aparatul, deșeurile de ambalaje (bucăți de plastic, polistiren etc.) nu trebuie lăsate la îndemâna copiilor - risc de asfixiere. Înainte de orice operație de instalare, aparatul trebuie să fie deconectat de la rețeaua de alimentare cu energie electrică - risc de electrocutare. În timpul instalării, aveți grijă ca aparatul să nu deterioreze cablul de alimentare - risc de incendiu sau de electrocutare. Activați aparatul numai atunci când instalarea a fost finalizată.

⚠ Executați toate operațiunile de decupare a mobilei înainte de a încorpora aparatul și înlăturați cu grijă toate așchiile din lemn și rumegușul.

⚠ Nu scoateți aparatul din suportul său din polistiren decât în momentul instalării.

⚠ După instalare, partea inferioară a aparatului nu trebuie să mai fie accesibilă - pericol de arsuri.

⚠ Nu instalați aparatul în spatele unei uși decorative - pericol de incendiu.

⚠ Dacă aparatul este instalat sub blat, nu obstrucționați deschiderea minimă dintre blatul de lucru și marginea superioară a cuptorului - pericol de arsuri.

AVERTISMENTE PRIVIND ALIMENTAREA CU ENERGIE ELECTRICĂ

⚠ Plăcuța cu datele tehnice este vizibilă pe marginea frontală a cuptorului, când se deschide ușa.

⚠ Aparatul trebuie să poată fi deconectat de la rețeaua electrică fie prin scoaterea ștecherului din priză (dacă ștecherul este accesibil), fie prin intermediul unui întrerupător multipolar situat în amonte de priză, în conformitate cu normele privind cablurile electrice, și trebuie să fie împământat în conformitate cu standardele naționale privind siguranța electrică.

⚠ Nu utilizați prelungitoare, prize multiple sau adaptoare. După finalizarea instalării, componentele electrice nu trebuie să mai fie accesibile pentru utilizator. Nu utilizați aparatul dacă aveți părți ale corpului umede sau când sunteți desculți. Nu puneți în funcțiune acest aparat dacă are cablul de alimentare sau ștecherul

deteriorat, dacă nu funcționează corespunzător sau dacă a fost deteriorat sau a căzut pe jos.

⚠ Dacă este deteriorat cablul de alimentare, acesta trebuie înlocuit cu unul identic de către producător, agentul de service sau de o persoană calificată similară, pentru a se evita pericolele - pericol de electrocutare.

⚠ Dacă cablul de alimentare trebuie înlocuit, contactați un centru de asistență tehnică autorizat.

CURĂȚAREA ȘI ÎNTREȚINEREA

⚠ AVERTISMENT: Asigurați-vă că aparatul este oprit și deconectat de la rețeaua de alimentare cu energie electrică înainte de a efectua orice operație de întreținere. Pentru a evita riscul vătămării personale, utilizați mănuși de protecție (risc de lacerare) și încălțăminte de protecție (risc de contuzie); asigurați-vă că manevrarea se face de către două persoane (reducerea sarcinii); nu folosiți niciodată aparate de curățare cu aburi (risc de electrocutare). Reparațiile neprofesionale neautorizate de producător pot rezulta în riscuri în ceea ce privește sănătatea și siguranța, pentru care producătorul nu poate fi considerat răspunzător. Orice defecțiune sau deteriorare cauzată de reparații sau operații de întreținere neprofesionale nu va fi acoperită de garanție, ai cărei termeni sunt prezenți în documentul livrat împreună cu unitatea.

⚠ Nu utilizați substanțe de curățare abrazive sau răzuitoare metalice pentru a curăța geamul ușii; acestea pot zgâria suprafața, ceea ce poate duce la spargerea sticlei.

⚠ Asigurați-vă că aparatul s-a răcit înainte de efectuarea oricăror activități de întreținere sau curățare. - pericol de arsuri.

⚠ AVERTISMENT: Opriți aparatul înainte de a înlocui becul - pericol de electrocutare.

ELIMINAREA AMBALAJULUI

Ambalajul este reciclabil în proporție de 100% și este marcat cu simbolul reciclării . Prin urmare, diferitele părți ale ambalajului trebuie eliminate în mod corespunzător și în conformitate cu normele stabilite de autoritățile locale privind eliminarea deșeurilor.

ELIMINAREA APARATELOR ELECTROCASNICE

Acest aparat este fabricat cu materiale reciclabile sau reutilizabile. Eliminați-l în conformitate cu normele locale referitoare la eliminarea deșeurilor. Pentru informații suplimentare referitoare la tratarea, valorificarea și reciclarea aparatelor electrocasnice, contactați autoritățile locale competente, serviciul de colectare a deșeurilor menajere sau magazinul de unde ați achiziționat aparatul. Acest aparat este marcat în conformitate cu Directiva europeană 2012/19/UE privind deșeurile de echipamente electrice și electronice (DEEE) și cu reglementările din 2013 privind deșeurile de echipamente electrice și electronice (astfel cum au fost modificate). Asigurându-vă că acest produs este eliminat în mod corect, contribuiți la prevenirea consecințelor negative asupra mediului înconjurător și sănătății persoanelor. Simbolul  de pe produs sau de pe documentele care îl însoțesc indică faptul că acest aparat nu trebuie eliminat ca deșeu menajer, ci trebuie predat la un centru de colectare corespunzător, pentru reciclarea echipamentelor electrice și electronice.

RECOMANDĂRI PENTRU ECONOMISIREA ENERGIEI

Preîncălziți cuptorul numai dacă se specifică astfel în tabelul cu informații privind prepararea sau în rețeta dumneavoastră. Folosiți forme de copt închise la culoare, lăcuite sau emailate, pentru că absorb căldura mai bine. Alimentele care necesită o perioadă de preparare mai îndelungată vor continua să se coacă și după oprirea cuptorului.

DECLARAȚII DE CONFORMITATE

Acest aparat îndeplinește: Cerințele de proiectare ecologică prevăzute de Regulamentul european nr. 66/2014; Regulamentul privind etichetele energetice nr. 65/2014; Regulamentele din 2019 (Ieșire UE) (Amendamentul) privind informațiile energetice și proiectarea ecologică aplicabilă produselor cu impact energetic, în conformitate cu Standardul european EN 60350-1.

Acest produs conține o sursă de lumină cu eficiență energetică din clasa G.

SK BEZPEČNOSTNÉ POKYNY

DÔLEŽITÉ! PREČÍTAJTE SI A DODRŽIAVAJTE

Pred použitím spotrebiča si prečítajte tieto bezpečnostné pokyny. Uchovajte ich poruke pre budúce použitie.

V týchto pokynoch a na samotnom spotrebiči sú uvedené dôležité upozornenia týkajúce sa bezpečnosti, ktoré treba vždy dodržiavať. Výrobca odmieta zodpovednosť v prípade nedodržania týchto bezpečnostných pokynov, nenáležitého používania spotrebiča alebo nesprávneho nastavenia ovládania.

⚠ Veľmi malé deti (0 – 3 roky) by sa nemali zdržiavať v okolí spotrebiča. Malé deti (3–8 rokov) nepúšťajte k spotrebiču bez dozoru. Deti od 8 rokov a osoby so zníženými fyzickými, zmyslovými a mentálnymi schopnosťami alebo s nedostatkom skúseností a znalostí môžu používať tento spotrebič len v prípade, ak sú pod dozorom alebo dostali pokyny týkajúce sa používania spotrebiča bezpečným spôsobom a chápu hroziace nebezpečenstvá. Deti sa so spotrebičom nesmú hrať. Čistenie a používateľskú údržbu nesmú vykonávať deti bez dozoru.

⚠ UPOZORNENIE: Spotrebič a jeho prístupné časti sa počas používania zahrievajú. Budte opatrní, aby nedošlo ku kontaktu s ohrevnými článkami. Nedovoľte, aby sa deti mladšie ako 8 rokov priblížili k rúre, pokiaľ nie sú nepretržite pod dozorom.

⚠ Nikdy nenechávajte spotrebič bez dozoru pri sušení potravín. Ak je spotrebič vhodný na použitie teplotnej sondy, používajte len teplotnú sondu odporúčanú pre túto rúru – nebezpečenstvo požiaru.

⚠ Oblečenie a iné horľavé materiály uchovávajte mimo spotrebiča, kým všetky komponenty úplne nevychladnú – nebezpečenstvo vzniku požiaru. Vždy dávajte pozor pri príprave jedál obsahujúcich veľké množstvá tuku, oleja alebo pri pridávaní alkoholických nápojov – nebezpečenstvo vzniku požiaru. Na vyberanie pekáčov a príslušenstva používajte špeciálne kuchynské rukavice. Na konci prípravy jedla opatrne otvorte dvierka, aby horúci vzduch či para mohli postupne uniknúť, až potom vyberte jedlo znútra rúry – nebezpečenstvo popálenín. Neblokujte vetracie otvory na horúci vzduch na prednej strane rúry – nebezpečenstvo vzniku požiaru.

⚠ Keď sú dvierka otvorené alebo vyklopené, dávajte pozor, aby ste do nich nevrátili.

⚠ Keď sú dvierka otvorené alebo vyklopené, dávajte pozor, aby ste do nich nevrátili.

POVOLENÉ POUŽÍVANIE

⚠ UPOZORNENIE: Spotrebič nie je určený na ovládanie prostredníctvom externého prepínacieho zariadenia, ako je časovač, ani samostatným diaľkovým ovládačom.

⚠ Tento spotrebič je určený na použitie v domácnosti alebo na podobné účely ako napr.: v oblastiach kuchyniek pre personál v dielňach, kanceláriách a iných pracovných prostrediach; na farmách; pre hostí v hoteloch, motelloch alebo iných ubytovacích zariadeniach.

⚠ Nie je povolené používať ho na iné účely (napr. vykurovanie miestnosti).

⚠ Tento spotrebič nie je určený na profesionálne používanie. Spotrebič nepoužívajte vonku.

⚠ Do spotrebiča ani do jeho blízkosti neumiestňujte horľavé materiály (napr. benzín alebo aerosolové nádoby) – riziko požiaru.

INŠTALÁCIA

⚠ So spotrebičom musia manipulovať a inštalovať ho minimálne dve osoby – riziko zranenia. Pri vybalovaní a inštalovaní používajte ochranné rukavice – riziko porezania.

⚠ Inštalačné práce, vrátane prívodu vody (ak je), elektrického zapojenia a opráv musí vykonávať kvalifikovaný technik. Nikdy neopravujte ani nevymieňajte žiadnu časť spotrebiča, ak to nie je uvedené v návode na používanie. Nepúšťajte deti k miestu inštalácie. Po vybalení spotrebiča sa uistite, že sa počas prepravy nepoškodil. V prípade problémov sa obráťte na predajcu alebo najbližší popredajný servis. Po inštalácii treba odpad z balenia (plasty, kusy polystyrénu a pod.) uložiť mimo dosahu detí – nebezpečenstvo udusenía. Pred vykonávaním inštalačných prác musíte spotrebič odpojiť od elektrického napájania – nebezpečenstvo zásahu elektrickým prúdom. Počas inštalácie dávajte pozor, aby ste spotrebičom nepoškodili napájací kábel – nebezpečenstvo požiaru alebo zásahu elektrickým prúdom. Spotrebič zapnite až po úplnom dokončení inštalácie.

⚠ Pred vsadením spotrebiča do nábytkového príslušenstva urobte všetky potrebné výrezy a odstráňte drevené odrezky a piliny.

⚠ Spotrebič vyberte z polystyrénovej penovej základne až tesne pred inštaláciou.

⚠ Po inštalácii nesmie byť spodná časť spotrebiča prístupná – nebezpečenstvo popálenia.

⚠ Neinštalujte spotrebič za dekoratívne dvierka – nebezpečenstvo požiaru.

⚠ Ak je spotrebič nainštalovaný pod pracovnou doskou, neblokujte minimálnu medzeru medzi pracovnou doskou a horným okrajom rúry – nebezpečenstvo popálenia.

VAROVANIA PRI POUŽÍVANÍ ELEKTRICKÉHO SPOTREBIČA

⚠ Typový štítok je umiestnený na prednom okraji rúry, viditeľný pri otvorených dverkách.

⚠ Spotrebič sa musí dať odpojiť od napájania buď vytiahnutím zástrčky, pokiaľ je ľahko dostupná, alebo prostredníctvom prístupného viacpólového prepínača nainštalovaného pred zásuvkou podľa predpisov pre domovú elektroinštaláciu a spotrebič musí byť uzemnený v súlade s národnými bezpečnostnými normami pre elektrotechniku.

⚠ Nepoužívajte predlžovacie káble, rozdvojky ani adaptéry. Po inštalácii spotrebiča nesmú byť jeho elektrické časti prístupné používateľom. Nepoužívajte spotrebič, ak ste mokří alebo bosí. Spotrebič nepoužívajte, ak má poškodený napájací kábel alebo zástrčku, ak nefunguje správne, či ak bol poškodený alebo spadol.

⚠ Ak je poškodený napájací elektrický kábel, musí ho výrobca, jeho autorizovaný servis alebo podobne kvalifikovaná osoba vymeniť za identický, aby sa predišlo nebezpečenstvu zásahu elektrickým prúdom.

⚠ Ak je potrebné vymeniť napájací kábel, obráťte sa na autorizovaný servis.

ČISTENIE A ÚDRŽBA

⚠ UPOZORNENIE: Pred vykonaním údržby vždy dbajte na to, aby bol spotrebič vypnutý a odpojený od elektrickej siete. Aby ste sa vyhli riziku úrazu, používajte ochranné rukavice (riziko tržnej rany) a bezpečnostnú obuv (riziko pomliaždenia); nezabudnite vykonávať manipuláciu dvoma osobami (zníženie zaťaženia); nikdy nepoužívajte parné čistiace zariadenie (nebezpečenstvo zásahu elektrickým prúdom). Neodborné opravy nepovolené výrobcom môžu mať za následok ohrozenie zdravia a bezpečnosti, za ktoré výrobca nemôže niesť zodpovednosť. Na chyby alebo poškodenia spôsobené neodbornými opravami alebo údržbou sa nevzťahuje záruka, ktorej podmienky sú uvedené v dokumente dodanom so zariadením.

⚠ Na čistenie skla dveriek nepoužívajte drsné abrazívne čistiace prostriedky ani ostré kovové škrabky, pretože môžu poškriabať povrch, čo môže mať za následok rozbitie skla.

⚠ Pred údržbou alebo čistením sa presvedčte, či spotrebič vychladol. - hrozí nebezpečenstvo popálenia.

⚠ UPOZORNENIE: Pred výmenou žiarovky spotrebič vypnite – nebezpečenstvo zásahu elektrickým prúdom..

LIKVIDÁCIA OBALOVÝCH MATERIÁLOV

Všetky obalové materiály sa môžu na 100 % recyklovať a sú označené symbolom recyklácie . Rôzne časti obalu likvidujte zodpovedne, v plnom súlade s platnými miestnymi predpismi o likvidácii odpadov.

LIKVIDÁCIA DOMÁCICH SPOTREBIČOV

Tento spotrebič je vyrobený z recyklovateľných a znovu použiteľných materiálov. zlikvidujte ho v súlade s miestnymi predpismi o likvidácii

odpadov. Podrobnejšie informácie o zaobchádzaní, obnove a recyklácii domácich spotrebičov dostanete na miestnom úrade, v zberných surovinách alebo v obchode, kde ste spotrebič kúpili. Tento spotrebič je označený v súlade so smernicou Európskeho parlamentu a Rady 2012/19/EÚ o odpade z elektrických a elektronických zariadení (OEEZ) a s predpismi o odpade z elektrických a elektronických zariadení z r. 2013 (v platnom znení). zabezpečením správnej likvidácie výrobku pomôžete predchádzať potenciálnym negatívnym dopadom na životné prostredie a ľudské zdravie. Symbol  na spotrebiči alebo v sprievodnej dokumentácii znamená, že tento výrobok sa nelikviduje ako domáci odpad, ale je potrebné odovzdať ho v zbernom dvore pre elektrické a elektronické zariadenia.

RADY NA ÚSPORU ELEKTRICKEJ ENERGIE

Predohrev rúry používajte, iba ak je to uvedené v tabuľke na prípravu jedál alebo v recepte. Na pečenie používajte tmavé lakované alebo smaltované formy, pretože oveľa lepšie pohlcujú teplo. Jedlo, ktoré si vyžaduje dlhšiu prípravu, sa bude piecť aj po vypnutí rúry.

VYHLÁSENIA O ZHODE

Spotrebič spĺňa: požiadavky nariadenia Komisie (EÚ) 66/2014 na ekodizajn; nariadenia Komisie (EÚ) 65/2014 o označovaní energeticky významných výrobkov; predpisy z roku 2019 o ekodizajne energeticky významných výrobkov a energetických informáciách (dodatok) (výstup z EÚ) v súlade s európskou normou EN 60350-1.

Tento výrobok obsahuje svetelný zdroj s triedou energetickej účinnosti G.

SL

VARNOSTNA NAVODILA

POMEMBNE INFORMACIJE, KI JIH MORATE PREBRATI IN UPOŠTEVATI

Pred uporabo aparata preberite ta varnostna navodila. Navodila hranite na dosegu roke za prihodnjo uporabo.

V navodilih za uporabo in na aparatu so pomembna varnostna navodila, ki jih mora uporabnik prebrati in vedno upoštevati. Proizvajalec ne prevzema odgovornosti v primeru neupoštevanja varnostnih navodil, nepravilne uporabe aparata ali napačne nastavitve upravljalnih elementov.

⚠ Zelo majhni otroci (0–3 let) ne smejo biti v bližini aparata. Majhni otroci (3–8 let) ne smejo biti v bližini aparata brez stalnega nadzora. Otroci, stari 8 let ali več, in osebe z omejenimi telesnimi, čutnimi ali razumskimi sposobnostmi oz. osebe, ki nimajo izkušenj in znanja, lahko aparat uporabljajo le, če so pod nadzorom oz. če so bili poučeni o varni uporabi aparata in se zavedajo morebitnih nevarnosti. Otroci se z aparatom ne smejo igrati. Otroci brez nadzora ne smejo čistiti ali vzdrževati aparata.

⚠ OPOZORILO: Aparat in dostopni deli se med uporabo segrejejo. Pazite, da se ne dotaknete grelnikov. Otroci, mlajši od 8 let, se ne smejo zdrževati v bližini aparata, če niso pod stalnim nadzorom.

⚠ Aparata med sušenjem živil nikoli ne puščajte brez nadzora. Če je v pečici dovoljeno uporabljati temperaturno sondo, uporabite le sondo, ki je priporočena za to pečico, saj lahko pride do požara.

⚠ Pazite, da aparat ne pride v stik s krpami ali drugimi vnetljivimi predmeti, dokler se vse komponente povsem ne ohladijo, saj lahko pride

do požara. Ko pripravljate hrano z visoko vsebnostjo masti ali olja ter ko dodajate alkoholne pijače, bodite zelo previdni, saj lahko pride do požara. Za odstranjevanje posode in pribora uporabljajte zaščitne rokavice. Po koncu priprave hrane previdno odprite vrata in vroč zrak ali paro iz pečice izpusite postopoma, šele nato lahko sežete v pečico, saj se lahko opečete. Ne prekrivajte zračnikov za vroč zrak na sprednji strani pečice, saj lahko pride do požara.

⚠ Bodite previdni pri delno ali povsem odprtih vratih pečice, da se ne udarite.

DOVOLJENA UPORABA

⚠ POZOR: aparat ni namenjen temu, da bi ga upravljali z zunanjimi upravljalnimi napravami, kot sta časovnik ali ločen daljinski upravljalnik.

⚠ Aparat je namenjen uporabi v gospodinjstvu in temu podobnim načinom uporabe, kot so: v kuhinjah za osebe v trgovinah, pisarnah in drugih delovnih okoljih, na kmetijah, za goste v hotelih, motelih in prebivalce drugih stanovanjskih okolij.

⚠ Druga uporaba ni dovoljena (npr. segrevanje prostorov).

⚠ Aparat ni namenjen profesionalni uporabi. Aparata ne uporabljajte na prostem.

⚠ V aparatu ali v njegovi bližini ne shranjujte eksplozivnih ali vnetljivih snovi (npr. bencin in pločevinke z razpršili) – nevarnost požara.

NAMESTITEV

⚠ Za premikanje in namestitev aparata sta potrebni najmanj dve osebi – nevarnost poškodb. Za odstranjevanje embalaže in namestitev aparata uporabite zaščitne rokavice – nevarnost uresnin.

⚠ Namestitev aparata, vključno z dovodom vode (če je ta prisoten) in električnimi priključki, ter popravila smejo izvajati samo usposobljeni tehniki. Ne popravljajte ali menjajte katerega koli dela aparata, razen če to ni izrecno navedeno v navodilih za uporabo. Otroci se mestu namestitve ne smejo približati. Ko aparat odstranite iz embalaže, se prepričajte, da se med prevozom ni poškodoval. V primeru težav se obrnite na prodajalca ali najbližjo servisno službo. Ko je aparat nameščen, ostanke embalaže (plastika, deli iz stiropora itd.) shranite izven dosega otrok, saj obstaja nevarnost zadušitve. Preden aparat namestite, ga odklopite z električnega omrežja – nevarnost električnega udara. Med namestitvijo pazite, da aparat ne poškoduje napajalnega kabla – nevarnost požara ali električnega udara. Aparat vključite šele, ko je namestitev končana.

⚠ Vse potrebne izreze v element izvedite pred vgradnjo aparata ter odstranite vse lesene trske in žagovino.

⚠ Podstavek iz stiropora odstranite šele pri nameščanju.

⚠ Ko je namestitev končana, spodnji del aparata ne sme biti več dosegljiv, saj lahko pride do opeklin.

⚠ Aparata ne nameščajte za okrasnimi vrati, saj lahko pride do požara.

⚠ Če je aparat nameščen pod pultom, ne prekrivajte minimalne razdalje med delovno ploščo in zgornjim robom pečice, saj lahko pride do opeklin.

OPOZORILA GLEDE ELEKTRIČNEGA TOKA

⚠ Tablica s serijsko številko je nameščena na prednji strani pečice in je vidna, ko so vrata pečice odprta.

⚠ Prekinitev napajanja aparata mora biti mogoča z izklopom vtiča, če je ta na dosegu roke, ali z večpolnim stikalom, ki je v skladu s predpisi za ožičenje nameščeno na vodu med vtičnico in aparatom. Aparat mora biti prav tako ozemljen v skladu z državnimi standardi glede električne varnosti.

⚠ Prepovedana je uporaba podaljškov, razdelilnih vtičnic in adapterjev. Električne komponente po namestitvi aparata uporabnikom ne smejo biti dostopne. Aparata ne uporabljajte, ko ste mokri ali bos. Aparata ne uporabljajte, če ima poškodovan napajalni kabel ali vtič, če ne deluje pravilno oziroma če je bil poškodovan ali je padel.

⚠ Poškodovan napajalni kabel je treba zamenjati z enakim kablom, zamenjavo pa mora izvesti proizvajalec, njegov serviser ali podobno usposobljena oseba – nevarnost električnega udara.

⚠ Če morate napajalni kabel zamenjati, se obrnite na pooblaščen servisno službo.

ČIŠČENJE IN VZDRŽEVANJE

⚠ OPOZORILO: pred izvajanjem katerega koli vzdrževalnega dela se prepričajte, da je aparat izklopljen in izključen iz električnega napajanja. Da bi se izognili tveganju za telesne poškodbe, nosite zaščitne rokavice (nevarnost raztrganin) in zaščitne čevlje (nevarnost zmečkanin); aparat premikajte v dvoje (za zmanjšanje obremenitve telesa); ne uporabljajte parnih čistilcev (nevarnost električnega udara). Poskusi nestrokovnih popravil brez pooblastila proizvajalca lahko vodijo do zdravstvenih in varnostnih tveganj, za katera proizvajalec ne odgovarja. Okvara ali poškodba, nastala zaradi nestrokovnega popravila ali vzdrževanja, ne bo krita z garancijo, katere pogoji so navedeni v dokumentu, ki je priložen aparatu.

⚠ Za čiščenje stekla vrat pečice ne uporabljajte grobih in abrazivnih čistil ali kovinskih strgal, saj lahko opraskajo površino, zaradi česar lahko steklo počni.

⚠ Pred vzdrževanjem ali čiščenjem se prepričajte, da se je aparat ohladil. - nevarnost opeklin.

⚠ OPOZORILO: Pred menjavo luči aparat izklopite, saj lahko pride do električnega udara.

ODSTRANJEVANJE EMBALAŽE

Embalažo je mogoče povsem reciklirati in je označena s simbolom za recikliranje . Dele embalaže zato zavržite odgovorno in v skladu s predpisi pristojnih služb, ki urejajo odlaganje odpadkov.

ODSTRANJEVANJE GOSPODINJSKIH APARATOV

Aparat je izdelan iz materialov, ki jih je mogoče reciklirati ali ponovno uporabiti. Aparat zavržite v skladu z veljavnimi lokalnimi predpisi o odstranjevanju odpadkov. Dodatne informacije o odstranjevanju in recikliranju električnih gospodinjskih aparatov lahko dobite na pristojnem občinskem uradu, pri komunalni službi ali v trgovini, kjer ste aparat kupili. Aparat je označen v skladu z evropsko Direktivo 2012/19/EU o odpadni električni in elektronski opremi (OEEO) in uredbami o odpadni električni in elektronski opremi (WEEE) iz leta 2013 (v veljavni različici). Z zagotavljanjem pravilnega odlaganja izdelka boste prispevali k preprečevanju škodljivih posledic za okolje in zdravje ljudi. Simbol  na aparatu ali priloženi dokumentaciji pomeni, da je aparat prepovedano odlagati med komunalne odpadke. Oddati ga je treba v zbirnem centru za recikliranje električne in elektronske opreme.

NASVETI ZA VARČEVANJE Z ENERGIJO

Pečico predgrejte samo, če je to navedeno v razpredelnici za pripravo hrane ali v receptu. Uporabljajte temno lakirane ali emajlirane pekače, saj se veliko bolje segrevajo. Hrana, ki zahteva daljši čas priprave, se še naprej kuha oz. peče tudi po izklopu pečice.

IZJAVE O SKLADNOSTI

Ta naprava je skladna z: zahtevami za okoljsko primerno zasnovane uredbe Komisije (EU) št. 66/2014; delegirano uredbo Komisije (EU) št. 65/2014 v zvezi z označevanjem z energijskimi nalepkami; uredbami iz leta 2019 za okoljsko primerno zasnovane izdelkov, povezanih z energijo, in energetske informacije (sprememba) (izstop iz EU) v skladu z evropskim standardom EN 60350-1.

Ta izdelek vsebuje vir svetlobe razreda energijske učinkovitosti G.

SR

BEZBEDNOSNA UPUTSTVA

VAŽNO JE DA SE PROČITAJU I POŠTUJU

Pažljivo preberite ova bezbednosna uputstva pre upotrebe uređaja. Sačuvajte ih za buduću upotrebu.

Ovaj priručnik i sam uređaj pružaju važna bezbednosna upozorenja koja morate pročitati i kojih se morate uvek pridržavati. Proizvođač se odriče svake odgovornosti u slučaju nepoštovanja ovih bezbednosnih uputstava, nepravilnog korišćenja uređaja ili nepravilno podešenih kontrola.

 Malu decu (do 3 godine) treba držati dalje od uređaja. Malu decu (3-8 godina) treba držati dalje od uređaja, osim ukoliko imaju konstantan nadzor. Deca starosti od 8 godina i više i osobe sa umanjanim fizičkim, čulnim ili mentalnim sposobnostima ili manjkom iskustva i znanja, mogu da koriste ovaj uređaj samo ako su pod nadzorom ili ako su im data uputstva za bezbedno korišćenje uređaja i ukoliko razumeju moguće rizike. Deca se ne smeju igrati sa uređajem. Čišćenje i održavanje ne smeju vršiti deca bez nadzora.

 **UPOZORENJE:** Uređaj i njegovi dostupni delovi jako se zagrevaju u toku upotrebe. Pobrinite se da ne dođe do kontakta sa grejačima. Decu mlađu od 8 godina treba uvek držati po strani, ukoliko nisu pod stalnim nadzorom.

 Nikad ne ostavljajte uređaj bez nadzora za vreme sušenja hrane. Ukoliko je uređaj pogodan za korišćenje sonde, koristite samo temperaturnu

sondu preporučenu za ovu rernu – u suprotnom, postoji rizik od požara.

 Krpe i druge zapaljive materijale držite dalje od uređaja dok se svi delovi potpuno ne ohlade – postoji rizik od požara. Budite naročito oprezni prilikom spremanja masne hrane ili prilikom dodavanja alkoholnih pića – postoji rizik od požara. Koristite rukavice za rernu za vađenje posuđa i pribora. Po završetku pečenja, pažljivo otvorite vrata i pustite vreo vazduh ili paru polako napolje pre nego što pristupite rerni – postoji rizik od opekotina. Ne blokirajte otvore za vreo vazduh na prednjoj strani rerne – postoji rizik od požara.

 Budite pažljivi kada su vrata rerne otvorena, kako ne biste udarili u njih.

DOZVOLJENA UPOTREBA

 **MERA PREDOSTROŽNOSTI:** Uređaj nije predviđen da se njime upravlja spoljnim uređajem za uključivanje, kao što je tajmer, ili odvojenim sistemom za daljinsko upravljanje.

 Ovaj uređaj je namenjen za upotrebu u domaćinstvu i takođe se može koristiti: u kuhinjama za osoblje u prodavnicama, kancelarijama i drugim radnim okruženjima; u seoskim gazdinstvima; od strane gostiju hotela, motela, smeštaja prenoćišta sa doručkom i drugih objekata za smeštaj gostiju.

 Nijedna druga upotreba nije dozvoljena (npr. zagrevanje prostorija).

 Ovaj uređaj nije namenjen za profesionalnu upotrebu. Ne koristite ga na otvorenom.

 Ne čuvajte eksplozivne ili zapaljive materije (npr. benzin ili sprejeve) unutar ili blizu uređaja – postoji rizik od požara.

UGRADNJA

 Ovim uređajem moraju rukovati i montirati ga dve ili više osoba – postoji rizik od povrede. Prilikom raspakivanja i ugradnje, koristite zaštitne rukavice – postoji rizik od posekotina.

 Ugradnju, uključujući dovod vode (ako postoji), električne priključke i popravke mora da obavi kvalifikovani tehničar. Nemojte popravljati ili menjati delove uređaja ukoliko to nije izričito navedeno u korisničkom priručniku. Držite decu podalje od mesta ugradnje. Posle vađenja uređaja iz pakovanja proverite da se nije oštetio tokom transporta. U slučaju da postoje neki problemi, obratite se svom prodavcu ili najbližem postprodajnom servisu. Nakon ugradnje, otpadna ambalaža (plastični delovi, delovi od stiropora itd.) se mora čuvati van domašaja dece – postoji rizik od gušenja. Pre ugradnje, uređaj se mora isključiti sa strujnog napajanja – postoji rizik od strujnog udara. Pazite da uređaj ne ošteti kabl za napajanje tokom ugradnje – postoji rizik od požara ili strujnog udara. Aktivirajte uređaj tek nakon što je postupak montiranja završen.

 Uklonite sve drvene delove pre ugradnje uređaja i uklonite svu piljevinu i strugotinu.

⚠ Uređaj izvadite iz stiropora tek u trenutku ugradnje.

⚠ Nakon ugradnje, donja strana uređaja ne sme više da bude pristupačna – postoji rizik od opekotina.

⚠ Ne postavljajte uređaj iza dekorativnih vrata – postoji rizik od požara.

⚠ Ako uređaj ugrađujete ispod radne ploče, ne blokirajte minimalni razmak između radne površine i gornje ivice rerne – postoji rizik od opekotina.

OPASNOST OD ELEKTRIČNOG UDARA

⚠ Pločica se nalazi na prednjoj ivici pećnice (vidljiva je kada su vrata otvorena).

⚠ Mora biti omogućeno isključivanje uređaja sa napajanja izvlačenjem utikača iz utičnice, ukoliko joj se može pristupiti, ili putem dostupnog višepolnog prekidača postavljenog iznad utičnice u skladu sa pravilima ožičenja, a uređaj mora biti uzemljen u skladu sa nacionalnim standardima električne bezbednosti.

⚠ Ne koristite produžne kablove, višestruke utičnice i adaptere. Nakon ugradnje električni delovi ne smeju da budu dostupni korisniku. Ne koristite uređaj kada ste mokri ili bos. Ne rukujte ovim uređajem ako mu je oštećen kabl za napajanje ili utikač, ako ne radi kako treba, ili ako je oštećen ili ste ga ispustili.

⚠ Ukoliko je kabl za napajanje oštećen, potrebno je da ga proizvođač, serviser ili druga kvalifikovana osoba zameni istim takvim kako bi se izbegla opasnost – postoji rizik od električnog udara.

⚠ Ako je potrebna zamena kabla za napajanje, obratite se ovlašćenom servisnom centru.

ČIŠĆENJE I ODRŽAVANJE

⚠ UPOZORENJE: Pre obavljanja čišćenja ili održavanja, vodite računa da uređaj bude isključen i da ne bude priključen na strujno napajanje. Da biste izbegli rizik od telesne povrede, koristite zaštitne rukavice (rizik od posekotina) i zaštitne cipele (rizik od nagnječenja); u rukovanju treba da učestvuju dve osobe (manje opterećenje); nikada ne koristite opremu za čišćenje parom (postoji rizik od električnog šoka). Popravke od strane nestručnih lica, za koje proizvođač nije dao odobrenje, mogu dovesti do rizika po zdravlje i bezbednost, za koje proizvođač ne može biti odgovoran. Svaki kvar ili oštećenje nastali usled popravke ili održavanja od strane nestručnih lica neće biti pokriveni garancijom, za šta su uslovi istaknuti u dokumentu koji je isporučen sa uređajem.

⚠ Ne koristite gruba abrazivna sredstva za čišćenje ili oštre metalne strugače za čišćenje stakla na vratima rerne, jer mogu da ogrebu površinu, što može dovesti do pucanja stakla.

⚠ Proverite da li se uređaj ohladio pre nego što započnete čišćenje ili održavanje. - opasnost od opekotina.

⚠ UPOZORENJE: Isključite uređaj pre zamene sijalice – postoji rizik od strujnog udara.

ODLAGANJE AMBALAŽE

Materijal za pakovanje je moguće 100% reciklirati i označen je reciklažnim simbolom ♻️. Razni delovi pakovanja se moraju odgovorno odlagati u skladu i potpuno sa lokalnim propisima o odlaganju otpada.

ODLAGANJE KUĆNIH UREĐAJA

Ovaj uređaj je proizveden od materijala koji se mogu reciklirati ili ponovo upotrebiti. Odložite ga u skladu s lokalnim propisima o odlaganju otpada. Za više informacija o tretmanu, ponovnom iskorišćavanju i reciklaži kućnih električnih uređaja obratite se nadležnom lokalnom organu vlasti, službi za sakupljanje komunalnog otpada ili prodavnici u kojoj ste kupili uređaj. Ovaj uređaj je označen u skladu sa Evropskom direktivom 2012/19/EU o električnoj i elektronskoj opremi (WEEE) i u skladu sa regulativama o električnoj i elektronskoj opremi 2013 (sa izmenama i dopunama). Ako pravilno odložite proizvod na otpad, pomoći ćete u sprečavanju potencijalnih negativnih posledica po životnu sredinu i zdravlje ljudi. Simbol ♻️ na proizvodu ili na dokumentima koji prate proizvod pokazuje da se ovaj uređaj ne može tretirati kao komunalni otpad, već treba da se dostavi odgovarajućem centru za sakupljanje i recikliranje električne i elektronske opreme.

SAVETI ZA UŠTEDU ENERGIJE

Samo u slučaju da je to navedeno u tabeli za pripremu hrane ili u vašem receptu, rernu možete unapred zagrejati. Koristite tamne lakirane ili emajlirane kalupe za pečenje pošto oni bolje apsorbuju toplotu. Hrana koju treba duže peći nastaviće da se peče pošto se rerne isključi.

IZJAVE O USAGLAŠENOSTI

Ovaj uređaj ispunjava: zahteve ekološkog dizajna Evropske odredbe 66/2014; Uredbe o energetskom označavanju 65/2014; Propise za ekološki dizajn za proizvode u vezi sa energijom i energetske informacije (amandman) (izlazak iz EU) 2019, u skladu sa Evropskim standardom EN 60350-1.

Ovaj proizvod sadrži izvor svetlosti klase G energetske efikasnosti.

UK

ІНСТРУКЦІЇ З ТЕХНІКИ БЕЗПЕКИ

ВАЖЛИВІ ПРАВИЛА, ЯКІ ТРЕБА ПРОЧИТАТИ ТА ЯКИХ СЛІД ДОТРИМУВАТИСЯ

Перед використанням приладу прочитайте ці інструкції з техніки безпеки. Збережіть їх для подальшого використання.

У цих інструкціях та на самому приладі містяться важливі попередження про небезпеку, які слід завжди виконувати. Виробник не несе жодної відповідальності за недотримання цих інструкцій з техніки безпеки, за неналежне використання приладу або неправильне налаштування елементів управління.

⚠ Не дозволяйте маленьким дітям (до 3 років) підходити надто близько до приладу. Не дозволяйте маленьким дітям (від 3 до 8 років) підходити надто близько до приладу без постійного нагляду. До користування приладом допускаються діти віком від 8 років, особи з фізичними, сенсорними чи розумовими вадами, а також особи, які не мають досвіду чи знань щодо використання цього приладу, тільки за умови, що такі особи отримали інструкції щодо безпечного використання приладу, розуміють можливий ризик або використовують прилад під наглядом. Не дозволяйте дітям гратися

з приладом. Діти можуть чистити та обслуговувати прилад лише під наглядом дорослих.

⚠ ПОПЕРЕДЖЕННЯ: Під час використання прилад і його доступні частини нагріваються. Слід бути обережними, щоб не торкнутися нагрівальних елементів. Дітей до 8 років не можна залишати поруч із приладом без постійного нагляду.

⚠ Не залишайте прилад без нагляду, коли сушите продукти. Якщо прилад придатний для використання датчика, застосовуйте тільки температурний датчик, який рекомендовано для цієї духової шафи – існує ризик виникнення пожежі.

⚠ Не кладіть одяг або інші легкозаймисті матеріали поблизу приладу, доки повністю не охолонуть всі його компоненти – існує ризик виникнення пожежі. Завжди будьте обережні під час приготування страв з використанням жиру, олії або при додаванні алкогольних напоїв – існує ризик виникнення пожежі. При діставанні посуду й аксесуарів користуйтеся прихваткою. Наприкінці

готування з обережністю відкрийте дверцята, щоб дозволити поступово вийти гарячому повітрю або парі, перш ніж наблизитись до духової шафи – існує ризик отримання опіків. Не блокуйте вентиляційні отвори для нагрітого повітря на передній частині духової шафи - існує ризик виникнення пожежі.

⚠ Коли дверцята духовки відкриті або знаходяться у нижньому положенні слід пильнувати, щоб не вдаритись ними.

ДОЗВОЛЕНЕ ВИКОРИСТАННЯ

⚠ ОБЕРЕЖНО: Цей прилад не призначений для експлуатації із зовнішнім пристроєм для перемикання, наприклад, таймером або окремою системою дистанційного керування.

⚠ Цей прилад призначено для використання в побутових і подібних умовах, наприклад таких: у кухонних зонах магазинів, офісів та інших робочих середовищ; у фермерських господарствах; клієнтами в готелях, мотелях, хостелах і інших житлових приміщеннях.

⚠ Забороняється використовувати прилад для інших цілей (наприклад, для опалення приміщень).

⚠ Цей пристрій не призначений для професійного використання. Не використовуйте прилад за межами приміщення.

⚠ Не зберігайте вибухонебезпечні або горючі речовини (наприклад, бензин або аерозольних балончиків) всередині або поблизу приладу – існує небезпека виникнення пожежі.

УСТАНОВЛЕННЯ

⚠ Встановлення і обслуговування приладу повинно виконуватись принаймні двома

особами для уникнення ризику травмування. Під час розпакування та встановлення приладу використовуйте захисні рукавиці - існує ризик порізів.

⚠ Установлення, включаючи підключення подачі води (за наявності), виконання електричних з'єднань і ремонт, має виконувати кваліфікований персонал. Не ремонтуйте самостійно та не замініюйте жодну частину приладу, якщо в інструкції з експлуатації прямо не вказано, що це необхідно зробити. Не дозволяйте дітям наблизитись до місця установлення. Розпакувавши прилад, перевірте, чи на ньому немає пошкоджень після транспортування. У разі виникнення проблем зверніться до продавця або найближчого центру післяпродажного обслуговування. Після встановлення залишки упаковки (пластик, пінополістиролові елементи тощо) повинні зберігатися в недоступному для дітей місці: існує небезпека удушення. Перед проведенням будь-яких робіт з установлення прилад слід відключити від електромережі для уникнення ризику ураження електричним струмом. Під час установлення приладу переконайтеся, що він не перетискає та не пошкоджує кабель живлення – існує ризик виникнення пожежі або ураження електрострумом. Вмикайте прилад лише після завершення процедури його встановлення.

⚠ Усі столярні роботи виконуйте до вбудовування приладу в меблевий корпус і приберіть усю дерев'яну стружку та тирсу.

⚠ Не виймайте прилад з пінополістиролу до моменту його встановлення.

⚠ Після встановлення приладу не повинно бути доступу до його дна – існує ризик отримання опіків.

⚠ Не встановлюйте прилад за декоративними дверцятами – існує ризик виникнення пожежі.

⚠ Якщо прилад встановлений під робочою поверхнею, залиште мінімальний просвіт між робочою поверхнею та верхнім краєм духової шафи – існує ризик отримання опіків.

ПОПЕРЕДЖЕННЯ ЩОДО ЕЛЕКТРОТЕХНІЧНИХ РОБІТ

⚠ Паспортна табличка знаходиться на передньому краї духової шафи (видно, коли дверцята відкриті).

⚠ Слід забезпечити можливість від'єднання приладу від електромережі шляхом витягування вилки (за наявності) з розетки або за допомогою багатополюсного перемикача, встановленого перед розеткою згідно з правилами монтажу електропроводки, крім того, прилад має бути заземлений відповідно до національних стандартів електробезпеки.

⚠ Не використовуйте подовжувачі, розгалужувачі або перехідники. Після підключення електричні компоненти не мають бути досяжні користувачеві. Не

використовуйте прилад, якщо ви мокрі або босоніж. Забороняється користуватися цим приладом у разі пошкодження кабелю живлення або вилки, та у разі неналежної роботи приладу або пошкодження чи падіння.

⚠ Якщо кабель електроживлення пошкоджений, слід звернутись до виробника, сервісного агента або особи з подібною кваліфікацією для заміни на ідентичний кабель, щоб уникнути небезпеки – існує ризик ураження електричним струмом.

⚠ У разі необхідності заміни кабелю живлення, зверніться до авторизованого сервісного центру.

ЧИЩЕННЯ ТА ОБСЛУГОВУВАННЯ

⚠ **ПОПЕРЕДЖЕННЯ:** перед здійсненням технічного обслуговування приладу переконайтеся в тому, що прилад вимкнений і відключений від джерела живлення. Щоб уникнути ризику травмування, використовуйте захисні рукавички (ризик порізу) та захисне взуття (ризик забою); керування обов'язково мають здійснювати дві людини (зменшення навантаження); ніколи не застосовуйте пристрої чищення парою (ризик ураження електричним струмом). Непрофесійний ремонт, не дозволений виробником, може мати ризик для здоров'я та безпеки, за який виробник не несе відповідальності. Будь-який дефект або пошкодження, спричинені непрофесійним ремонтом або технічним обслуговуванням, не покриваються гарантією, умови якої зазначені в документі, що постачається з пристроєм.

⚠ Не використовуйте абразивні очисники та гострі металеві скребки для очищення скла на дверцятах, оскільки вони можуть подряпати поверхню, унаслідок чого скло може тріснути.

⚠ Перш ніж виконувати обслуговування або очищення, переконайтеся, що прилад охолонув. - існує небезпека опіків.

⚠ **ПОПЕРЕДЖЕННЯ:** Вимкніть пристрій перед тим, як здійснювати заміну лампи – існує ризик ураження електричним струмом.

УТИЛІЗАЦІЯ ПАКУВАЛЬНИХ МАТЕРІАЛІВ

Пакувальний матеріал на 100% підлягає вторинній переробці та позначений символом . Тому різні частини упаковки слід утилізувати відповідально та згідно з місцевими правилами щодо утилізації відходів.

УТИЛІЗАЦІЯ ПОБУТОВИХ ПРИЛАДІВ

Цей прилад виготовлено з матеріалів, які підлягають вторинній переробці або придатні для повторного використання. Утилізуйте його відповідно до місцевих правил утилізації відходів. Для отримання додаткової інформації про поводження з побутовими електричними приладами, їх утилізацію та вторинну переробку зверніться до місцевих органів, служби утилізації побутових відходів або в магазин, де ви придбали прилад. Цей прилад марковано відповідно до Європейської директиви 2012/19/ЄС, Директиви щодо відпрацьованого електричного й електронного обладнання (WEEE) та до Регламенту 2013 року про відходи електричного та електронного обладнання (зі змінами). Забезпечивши правильну утилізацію цього приладу, ви допоможете запобігти негативним наслідкам для довкілля та здоров'я людей.  Символ на виробі або в супровідній документації вказує на те, що прилад не можна утилізувати як побутові відходи, і що його потрібно здавати на

утилізацію до відповідних центрів збору відходів для вторинної переробки електричного й електронного обладнання.

РЕКОМЕНДАЦІЇ ЩОДО ЗАОЩАДЖЕННЯ ЕЛЕКТРОЕНЕРГІЇ

Прогрівайте духову шафу лише тоді, коли це вказано у таблиці приготування, або в рецепті. Використовуйте темні лаковані або емальовані деко для випікання, оскільки вони краще поглинають тепло. Страви, які потребують тривалого приготування, продовжуватимуть готуватися навіть після вимкнення духової шафи.

ДЕКЛАРАЦІЯ ПРО ВІДПОВІДНІСТЬ

Цей прилад відповідає: Вимогам щодо екодизайну Регламенту ЄС 66/2014; Вимогам щодо маркування класу енергоефективності 65/2014; Вимогам щодо екодизайну для виробів, що споживають енергію, та Положенням про енергетичну інформацію (Поправка) (Вихід з ЄС) 2019 року, відповідно до європейського стандарту EN 60350-1.

Цей виріб містить елемент освітлення класу енергоефективності G.

هام للاطلاع والملاحظة

اقرأ هذه التعليمات قبل استخدام الجهاز. احتفظ بها في مكان قريب للرجوع إليها مستقبلاً.

تقدم هذه التعليمات والجهاز نفسه تحذيرات هامة خاصة بالسلامة يجب قراءتها ومراعاتها في جميع الأوقات. لا تتحمل الجهة الصانعة أية مسؤولية ناجمة عن عدم مراعاة تعليمات السلامة، استخدام الجهاز بطريقة غير سليمة، وضبط عناصر التحكم بطريقة غير صحيحة.

⚠ يجب إبقاء الأطفال الصغار (0-3 سنوات) بعيداً عن الجهاز. يجب إبقاء الأطفال (3-8 سنوات) بعيداً عن الجهاز إلا في حالة الإشراف المستمر عليهم. يمكن استخدام هذا الجهاز من قبل الأطفال بدءاً من عمر 8 سنوات فأكثر والأشخاص الذين يعانون من نقص في القدرات البدنية أو الحسية أو العقلية أو الأشخاص الذين يفتقرون إلى الخبرة والمعرفة، شريطة أن يتم مراقبتهم أو توجيههم إلى كيفية استخدام الجهاز بطريقة آمنة واستيعابهم للأخطار التي ينطوي عليها ذلك. يجب ألا يعيثر الأطفال بهذا الجهاز. يحظر على الأطفال تنظيف الجهاز وصيانته دون إشراف.

⚠ تحذير: يسخن الجهاز وأجزاؤه التي يمكن الوصول إليها أثناء الاستخدام. يجب توخي الانتباه لتجنب ملامسة العناصر الساخنة. يجب إبعاد الأطفال دون سن 8 سنوات إلا إذا كانت هناك ملاحظة وإشراف دائم عليهم.

⚠ لا تترك الجهاز دون مراقبة أثناء تجفيف الطعام أبداً. إذا كان الجهاز ملائماً لاستخدام المجس، فاقصر على استخدام مجس درجة الحرارة الموصى به لهذا الفرن - خطر نشوب حرائق.

⚠ احتفظ بالملابس والمواد الأخرى القابلة للاشتعال بعيداً عن الجهاز إلى أن تبرد جميع الأجزاء تماماً - خطر حدوث حريق. توخ الحذر دائماً عند طهي أطعمة غنية بالدهون أو الزيت أو عند إضافة المشروبات الكحوليات - خطر الحريق. استخدم قفازات الفرن لإخراج الأواني والكماليات. بعد انتهاء الطهي، افتح الباب بحذر، لإتاحة خروج الهواء أو البخار الساخن تدريجياً قبل إدخال يدك في تجويف الفرن - خطر التعرض لحروق. احرص على عدم انسداد فتحات الهواء الساخن بمقدمة الفرن - خطر نشوب حرائق.

⚠ توخ الحرص عندما يكون باب الفرن في الوضع المفتوح أو الوضع السفلي لتجنب الاصطدام به.

الاستخدام المسموح به

⚠ تنبيه: الجهاز غير مخصص للاستخدام عن طريق جهاز تشغيل خارجي مثل مؤقت خارجي أو نظام تشغيل عن بعد مستقل.

⚠ هذا الجهاز مخصص للاستخدام في الأغراض المنزلية وما شابهها مثل: منطقة المطبخ في المحلات والمكاتب وبيئات العمل الأخرى، البيوت الريفية، ومن قبل نزلاء الفنادق والموتيلات والفنادق الصغيرة والبيئات الأخرى ذات الطابع السكني.

⚠ ولا يُسمح باستخدامه في أي أغراض أخرى (مثلاً تدفئة الغرف).

⚠ هذا الجهاز غير مناسب للاستخدام التجاري. لا تستخدم الجهاز في الهواء الطلق.

⚠ لا تقم بتخزين مواد قابلة للانفجار أو الاشتعال (مثل البنزين أو عبوات الأيروسول) داخل الجهاز أو بالقرب منه - خطر حدوث حريق.

التركيب

⚠ يجب نقل الجهاز وتركيبه بواسطة شخصين على الأقل - خطر الإصابة. استخدم قفازات لإخراج الجهاز من العبوة ولتركيبه - خطر التعرض لجروح قطعية.

⚠ يجب إجراء عمليات التركيب بما فيها الإمداد بالماء (إذا كان موجوداً)، والتوصيلات الكهربائية والإصلاحات بواسطة فني مؤهل. لا تقم بإصلاح أو استبدال أي جزء من أجزاء الجهاز ما لم ينص على ذلك بصفة خاصة في دليل المستخدم. أبعد الأطفال عن موقع التركيب. بعد إخراج الجهاز من عبوته، تحقق من عدم تضرره أثناء النقل. في حالة وجود مشاكل، اتصل بالوكيل أو أقرب مركز لخدمة ما بعد البيع. بعد الانتهاء من أعمال التركيب، يجب تخزين مخلفات التغليف (البلاستيك، قطع الستايروفوم إلخ) بعيداً عن متناول الأطفال - خطر الاختناق. يجب فصل الجهاز عن مصدر التيار قبل إجراء أي تركيب - خطر التعرض لصدمة كهربائية. أثناء التركيب، تحقق من عدم تلف كابل الكهرباء الخاص بالجهاز - خطر الحريق أو التعرض لصدمة كهربائية. لا تقم بتشغيل الجهاز إلا بعد إتمام إجراءات التركيب.

⚠ قم بتنفيذ جميع أعمال قطع الخزانة قبل تركيب الجهاز في المبيت وتخلص من جميع الرقاقات الخشبية ونشارة الخشب.

⚠ لا تخرج الجهاز من قاعدته المصنوعة من فوم البوليسترين إلا وقت التركيب.

⚠ وبعد التركيب، احرص على ألا توجد إمكانية للوصول إلى قاعدة الجهاز - خطر الإصابة بحروق.

⚠ لا تقم بتركيب الجهاز خلف باب به عناصر تزيين - خطر الحريق.

⚠ إذا تم تركيب الجهاز أسفل سطح العمل احرص على عدم انسداد الفجوة الصغيرة بين سطح العمل والحافة العلوية للفرن - خطر التعرض لحروق.

التحذيرات الكهربائية

⚠ توجد لوحة الصنع على حافة واجهة الفرن (يمكن رؤيتها عندما يكون الباب مفتوحاً).

⚠ يجب إتاحة فصل الجهاز من مصدر الكهرباء بنزع القابس إن أمكن الوصول إليه، أو باستخدام مفتاح متعدد الأقطاب ومركب عند المقبس بالتوافق مع قواعد التوصيل، ويجب أن يكون الجهاز مؤرضاً، بالتوافق مع مواصفات الأمان الكهربائية المحلية.

⚠ لا تستخدم أسلاك التمديد، أو المآخذ متعددة التوصيلات أو المهايئات. يجب ألا يتسنى للمستخدم إمكانية الوصول إلى الأجزاء الكهربائية بعد التركيب. • لا تستخدم الجهاز وأنت مبلل أو قدميك عاريتين. لا تقم بتشغيل هذا الجهاز إذا كان هناك تلف في كابل أو قابس الكهرباء، في حالة تعذر تشغيله بالطريقة الصحيحة، أو إذا كان تالفاً، أو إذا سقط على الأرض.

⚠ إذا لحق أي تلف بسلك التوصيل، يجب استبداله بأخر مماثل عن طريق جهة الصنع أو وكيل الصيانة التابع لها أو أي شخص مؤهل بنفس الدرجة وذلك لتجنب المخاطر - خطر التعرض لصدمة كهربائية.

⚠ إذا كان يلزم تغيير كابل الكهرباء، اتصل حينئذ بمركز خدمة معتمد.

التنظيف والصيانة

⚠ تحذير: تأكد من غلق الجهاز وفصله من مصدر التيار قبل تنفيذ أي إجراء صيانة. لتجنب خطر إصابة الأفراد استخدم قفازات واقية (خطر التعرض لجروح ممزقة) وأحذية أمان (خطر التعرض للكدمات)، تأكد من مناوله الوحدة بواسطة شخصين (للتقليل الحمل)، تجنب نهائياً استخدام أجهزة التنظيف بالبخار (خطر الصعق الكهربائي). قد تسبب الإصلاحات غير السليمة فنياً وغير المعتمدة

بواسطة الجهة الصانعة خطر على الصحة والسلامة، ولا تتحمل الجهة الصانعة مسؤولية ذلك. لا يسرى الضمان على أي عيوب أو تلفيات ناتجة عن الصيانة أو الإصلاحات غير السليمة فنياً، تم تحديد شروط الضمان في الوثيقة الواردة مع الوحدة.

⚠ لا تستخدم مواد التنظيف الأكالة القوية أو الكاشطات المعدنية لتنظيف زجاج الباب، نظراً لأنها قد تؤدي إلى خدش سطح الزجاج، مما يؤدي إلى تحطم الزجاج.

⚠ تأكد أن الجهاز بارد قبل تنظيفه أو صيانته. - خطر التعرض لحروق.

⚠ تحذير: أطفئ الجهاز قبل استبدال المصباح - خطر الصعق الكهربائي.

التخلص من مواد التغليف

مواد التغليف قابلة لإعادة التدوير بنسبة 100% ومميزة برمز إعادة التدوير ♻️. لذا، يجب التخلص من أجزاء التغليف المختلفة بطريقة مسؤولة وبالتوافق التام مع تشريعات السلطات المحلية الحاكمة لعملية التخلص من المخلفات.

تكهين الأجهزة المنزلية

تم تصنيع هذا الجهاز باستخدام مواد قابلة لإعادة التدوير أو إعادة الاستخدام. تخلص منه وفقاً للوائح المحلية الخاصة بالتخلص من المخلفات. لمزيد من المعلومات حول المعالجة والاسترداد وإعادة التدوير للأجهزة الكهربائية المنزلية، اتصل بالجهة المحلية المختصة أو خدمة جمع النفايات المنزلية أو المتجر الذي اشتريت منه الجهاز. هذا الجهاز مميز حسب المواصفة الأوروبية 2012/19/EU، والأجهزة الكهربائية والإلكترونية القديمة (WEEE) وتشريعات الأجهزة الكهربائية والإلكترونية القديمة 2013 (وتعدلاتها). من خلال التأكد من التخلص من هذا المنتج بالطريقة الصحيحة سوف تساعد في منع النتائج السلبية على البيئة وصحة الإنسان. يشير الرمز  الموجود على المنتج أو على المستندات المرافقة للمنتج إلى أنه لا ينبغي التعامل مع هذا المنتج على أنه من المخلفات المنزلية، ولكن يجب تسليمه إلى مركز تجميع ملائم لإعادة تدوير الأجهزة الكهربائية والإلكترونية.

نصائح توفير الطاقة

لا تُسخن الفرن مسبقاً إلا إذا كان ذلك محددًا في جدول الطهي أو وصفة الطهي الخاصة بك. استخدم قوالب الخبيز ذات الطلاء الداكن أو المطلية بالمينا (الإينامل)، فهي تمتص الحرارة بشكل أفضل. وسيستمر طهي الطعام - الذي يتطلب الطهي لمدة طويلة - حتى بعد إيقاف الفرن.

بيانات المطابقة للمواصفات

هذا الجهاز يطابق: متطلبات التصميم الاقتصادي للتشريع الأوروبي 66/2014، تشريع تمييز الطاقة 65/2014، تشريعات التصميم الاقتصادي للمنتجات المرتبطة بالطاقة والمعلومات (المعدلة) (EU Exit) 2019، بالتوافق مع المواصفة الأوروبية 1-60350-EN. يحتوي هذا المنتج على مصدر ضوء من الفئة G لكفاءة الطاقة.





400011692120

AKZ9 6230 NB

12NC: 859991530390

Kod GTIN (EAN): 8003437833793

Whirlpool

SENSING THE DIFFERENCE

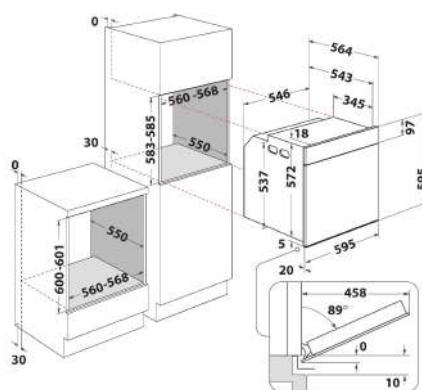

GLAVNE KARAKTERISTIKE

Grupa proizvoda	Rerna
Komercijalni kod	AKZ9 6230 NB
Glavna boja proizvoda	Crno
Tip proizvoda	Ugrađen
Tip kontrole	Mehanički i elektronski
Tip kontrolnih postavki	-
Da li su kontrole kuvanja na pločama integrisane?	Ne
Koja vrsta ploča za kuvanje se može kontrolisati?	-
Automatski programi	Da
Current (A)	16
Napon (V)	220-240
Frekvencija (Hz)	50/60
Dužina kabla za napajanje električnom energijom (cm)	90
Tip utikača	Ne
Dubina sa vratima otvorenim 90 stepena (mm)	-
Visina proizvoda	595
Širina proizvoda	595
Dubina proizvoda	564
Minimalna visina niše	0
Minimalna širina niše	0
Dubina niše	0
Neto težina (kg)	33
Korisna zapremina (udubljenja)	73
Integrisan sistem za prečišćavanje	Katalitički delimičan
Rešetke udubljenja	1
Posude	2

TEHNIČKE KARAKTERISTIKE

Tajmer	Da
Kontrola vremena	Elektronski
Opcije podešavanja vremena	Početak i završetak
Sigurnosni uređaj	-
Unutrašnje svetlo	Da
Broj unutrašnjih svetla udubljenja	1
Pozicija unutrašnjih svetla udubljenja	Zadnje
Vođice pećnice udubljenja	Teleskopsko
Šipka udubljenja	Ne

RADNE KARAKTERISTIKE

Unos energije	Električno
Tip energije udubljenja	Struja
Klasa energetske efikasnosti - NOVO (2010/30/EU)	A+
Potrošnja energije po ciklusu konvencionalnom - NOVO (2010/30/EU)	0.91
Potrošnja energije po ciklusu prinudne konvekcije vazduha - NOVO (2010/30/EU)	0.70